

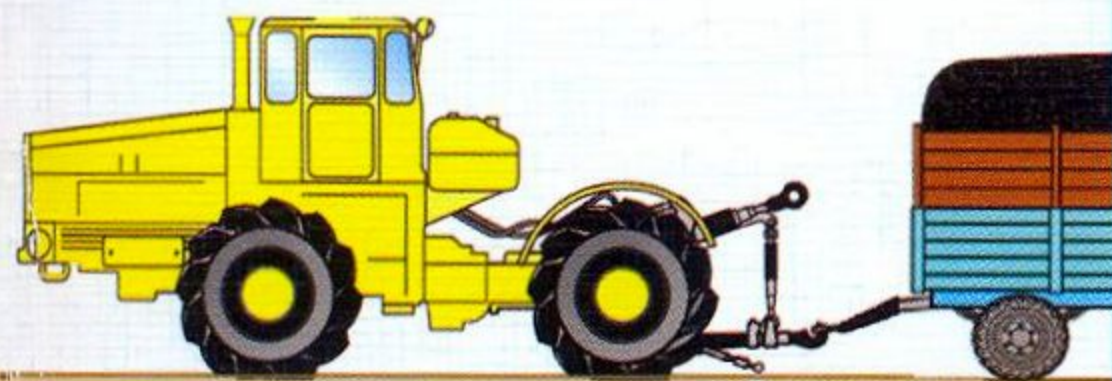

МИНИСТЕРСТВО СЕЛЬСКОГО ХОЗЯЙСТВА
РОССИЙСКОЙ ФЕДЕРАЦИИ

ЭКЗАМЕНАЦИОННЫЕ БИЛЕТЫ для приема теоретического экзамена по безопасной эксплуатации самоходных машин категории «D»

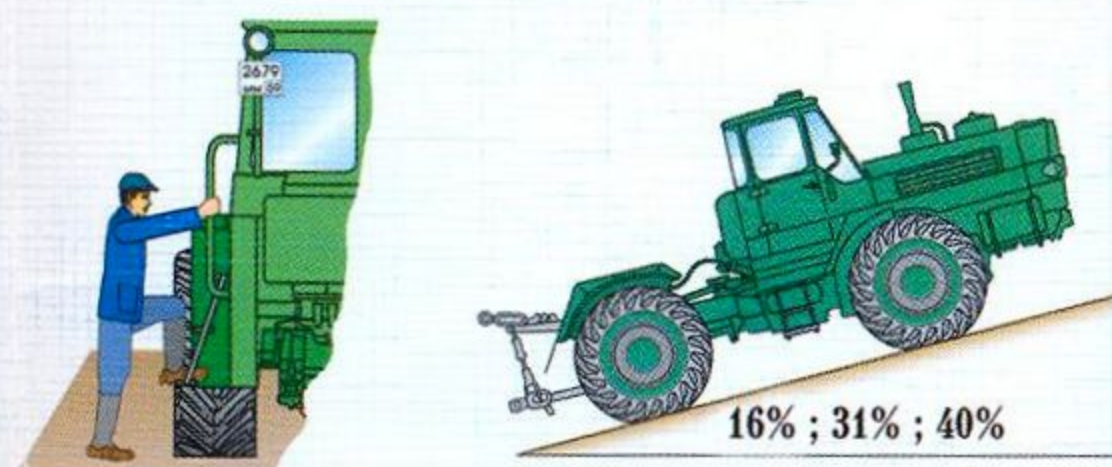
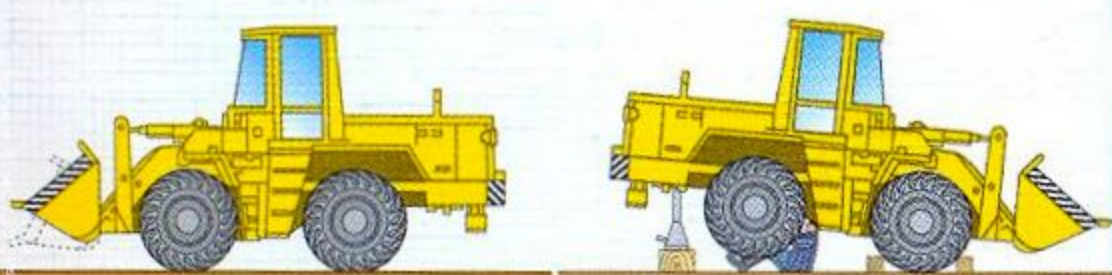
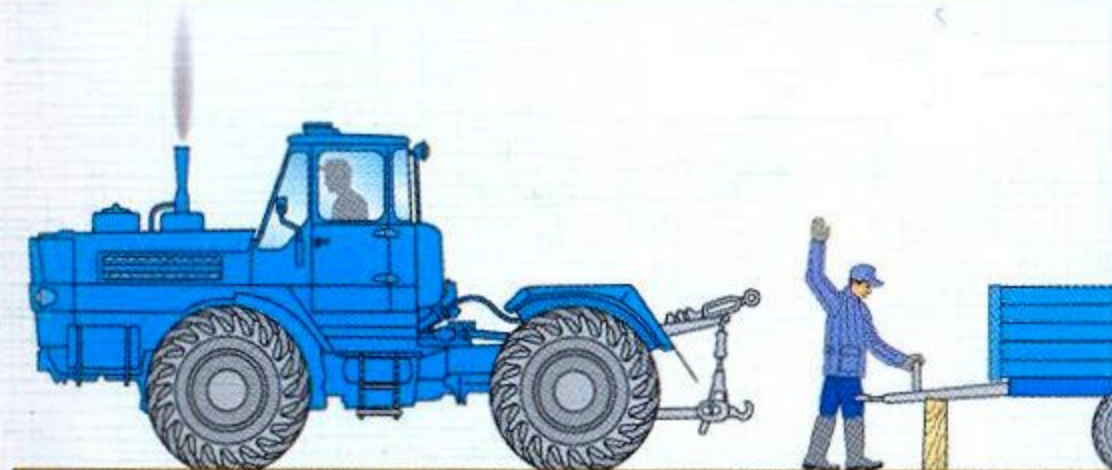
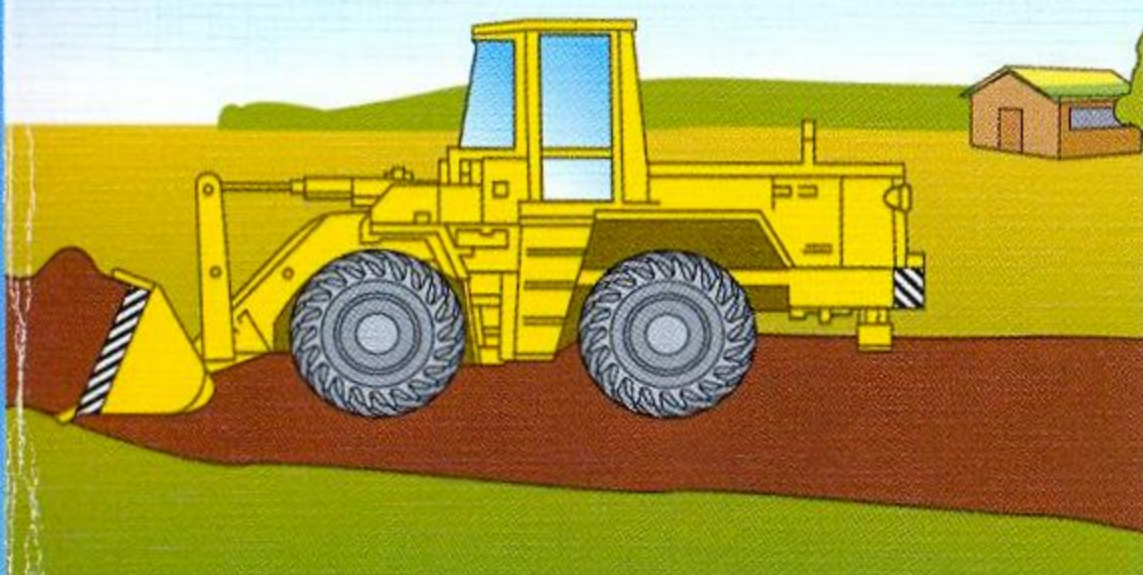

Москва ФГБНУ «Росинформагротех»
2012

1. Кто имеет право управлять тракторами типов Т-150К, К-701, «John Deere», «Claas» и других с двигателем мощностью свыше 110,3 кВт ?

1. Водители, имеющие удостоверение тракториста-машиниста (тракториста) с открытой категорией «D».
2. Водители, имеющие удостоверение тракториста-машиниста (тракториста) с открытой категорией «F».
3. Водители, имеющие удостоверение тракториста-машиниста (тракториста) с открытой категорией «C».

2. Какое давление должно быть в шинах 30,5R32 самоходной машины типа К-744Р на транспортных работах?

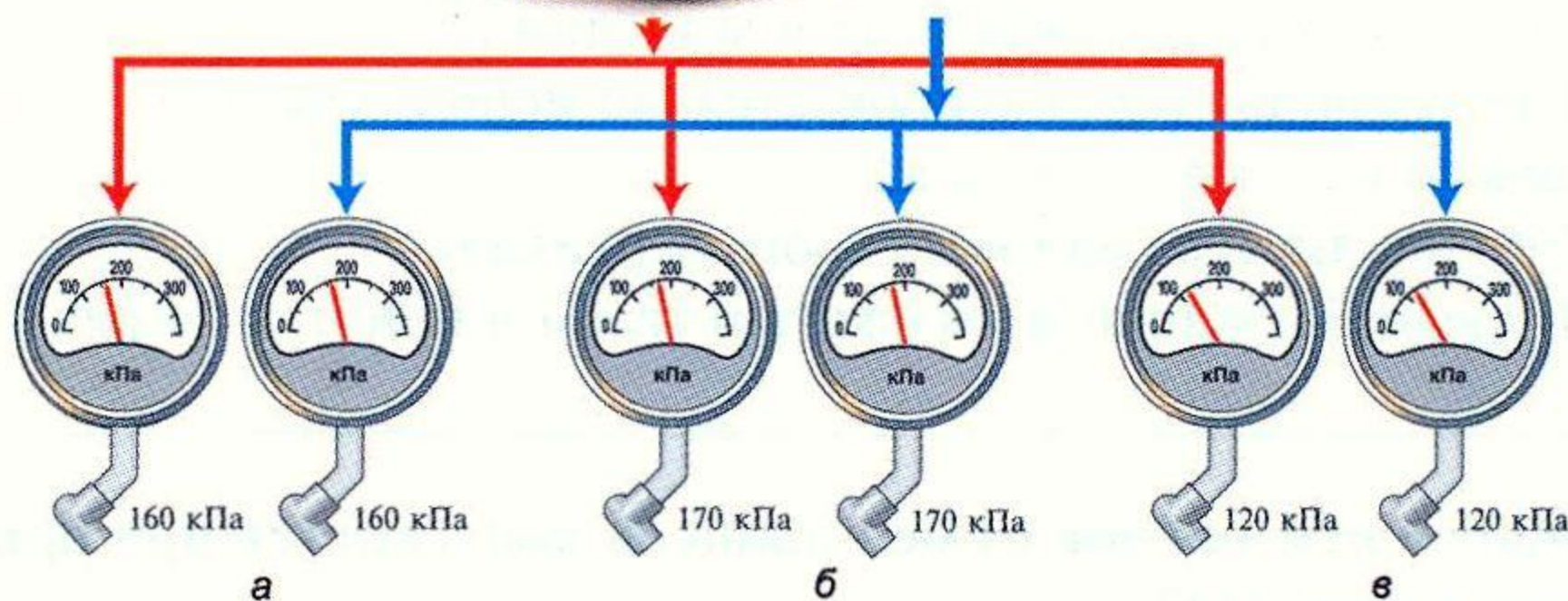

1. Вариант а.
2. Вариант б.
3. Вариант в.

3. На какую колею должны быть расставлены колеса самоходной машины при выполнении транспортных работ?

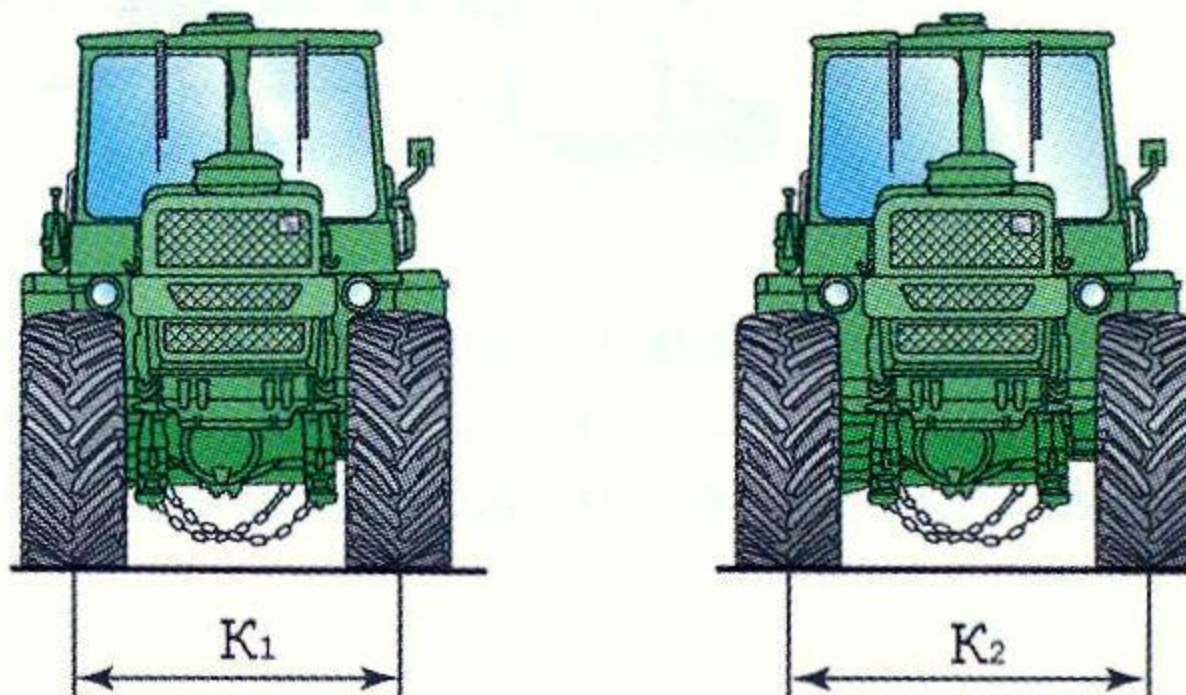

1. На минимальную (К₁).
2. На максимальную (К₂).
3. Не имеет значения.

4. Какие неисправности самоходных машин приводят к загрязнению окружающей среды?

1. Подтекание масла и охлаждающей жидкости.
2. Повышенная дымность дизеля.
3. Обе неисправности ведут к загрязнению окружающей среды.

5. Какое буксирное устройство необходимо применять при буксировке самоходной машины с неисправными двигателем и коробкой передач?

1. Буксирный трос длиной 6 м.
2. Буксирный трос длиной 4 м.
3. Жесткая сцепка с пневмопроводом на буксируемую самоходную машину.
4. Буксировать с такими неисправностями нельзя.

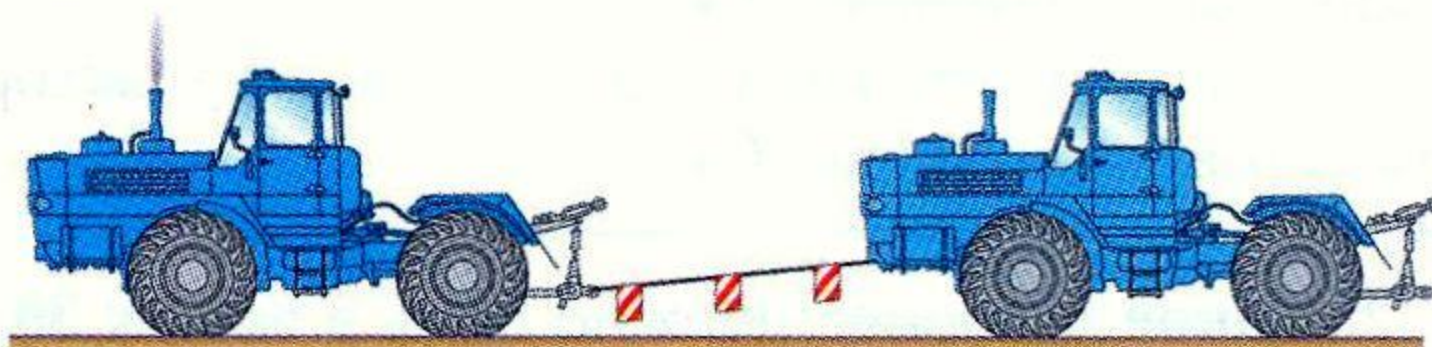
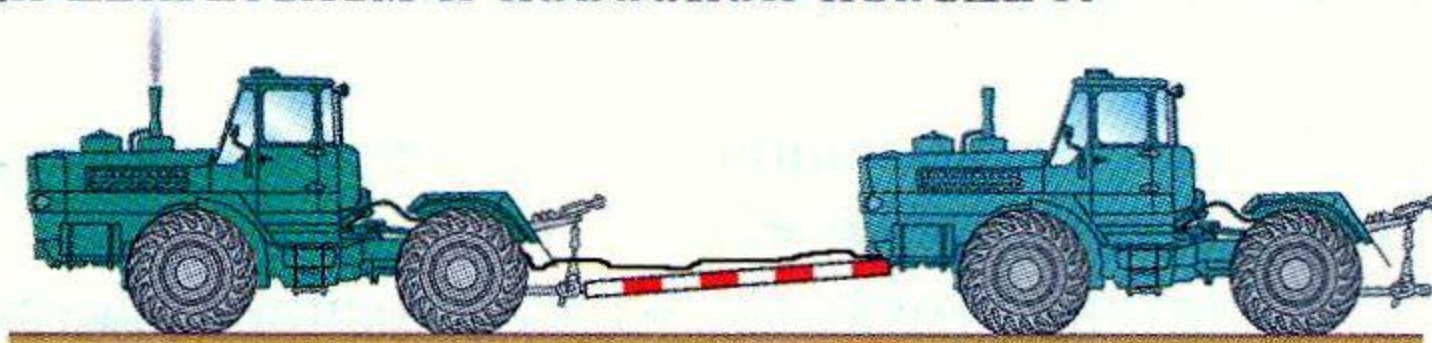

6. При перевозке баллонов со сжатым газом в прицепе во избежание несчастных случаев необходимо:

1. Обязательно уложить баллоны в один ряд.
2. При укладке баллонов обязательно использовать прокладки, предохраняющие баллоны от соприкосновения.
3. Устанавливать баллоны строго вертикально.
4. Перевозка баллонов со сжатым газом в прицепе запрещена.

7. Какое отклонение от оси прицепа допускается при прямолинейном движении агрегата?

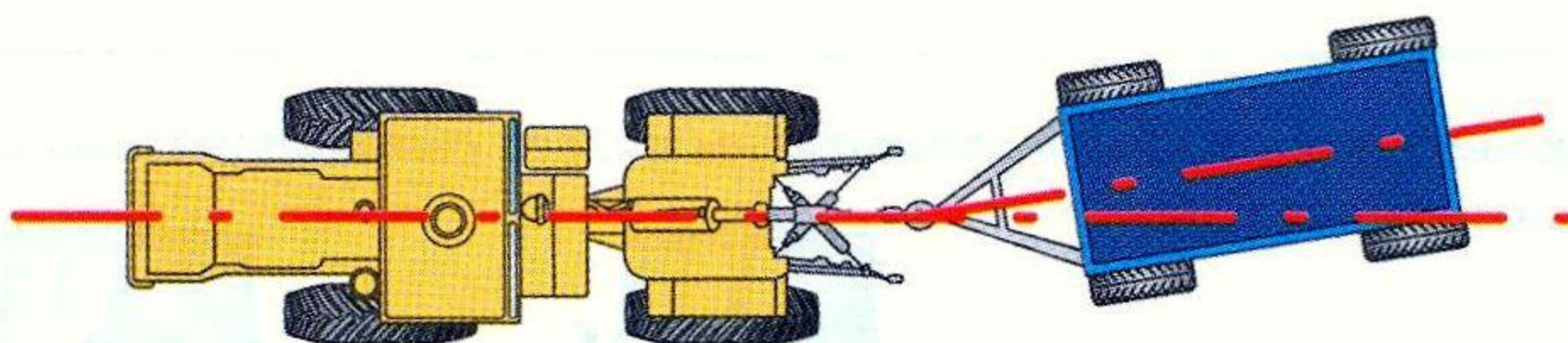

1. Отклонение от оси движения (виляние) не допускается.
2. Отклонение от оси движения не более $\pm 0,5$ м.
3. Отклонение от оси движения не более 10° .

8. Влияет ли физическое здоровье водителя на безопасность дорожного движения?

1. Незначительно.
2. Не влияет.
3. Является одним из главных факторов безопасности дорожного движения.

1. Какие из представленных документов должен иметь водитель при выполнении транспортных работ?

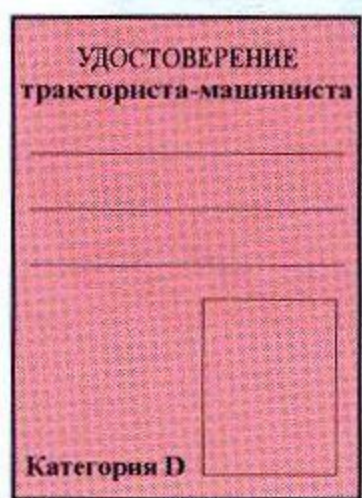

а



б

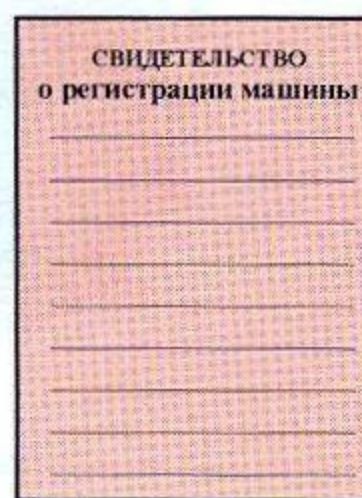

г



д



в

1. Документ а.
2. Документы а, в, д.
3. Документы а, б, в.
4. Документы а, б, в, г, д.

2. Какие меры безопасности необходимо предпринять перед началом движения транспортного агрегата?

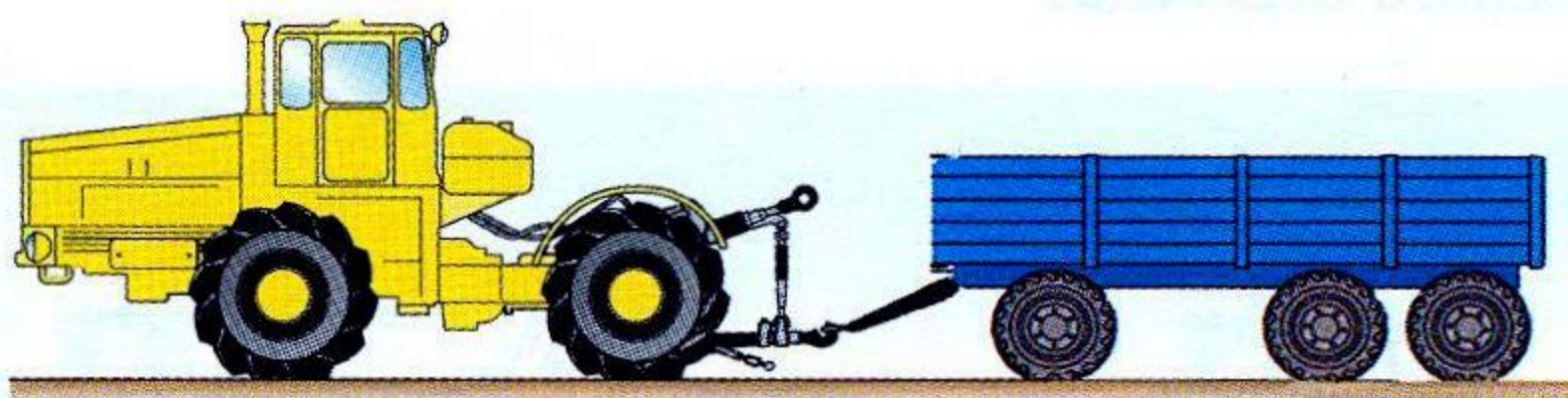

1. Подать звуковой сигнал.
2. Плавно отпустить педаль сцепления.
3. Подать звуковой сигнал, убедиться, что сигнал понят окружающими, и плавно отпустить педаль сцепления.

3. Какова величина допустимого увода самоходной машины от первичного направления при экстренном торможении (А)?



1. Не более 0,5 м.
2. Не более 1 м.
3. Увод не допускается.

4. Можно ли эксплуатировать самоходную машину при неисправном гидроусилителе руля?

1. Можно, при движении со скоростью до 5 км/ч.
2. Можно только на полевых работах.
3. Нельзя.

5. Какова допустимая остаточная высота почвозацепов ведущих колес (А)?

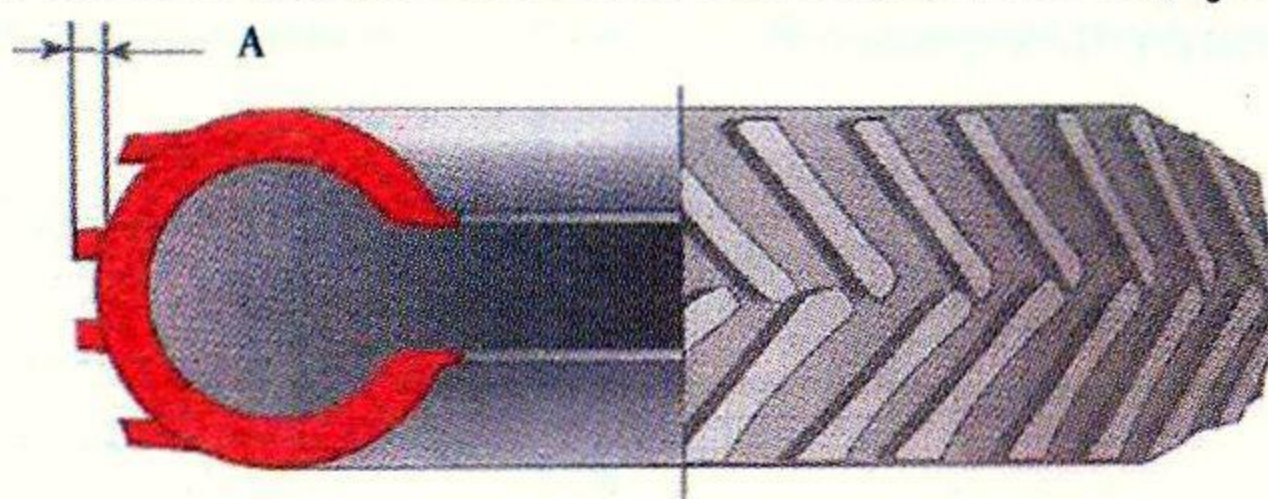

1. 15 мм.
2. 10 мм.
3. 5 мм.

6. Допустимое подтекание топлива в приборах системы питания:

1. Не более одной капли в минуту.
2. Не более одной капли в час.
3. Подтекание не допускается.

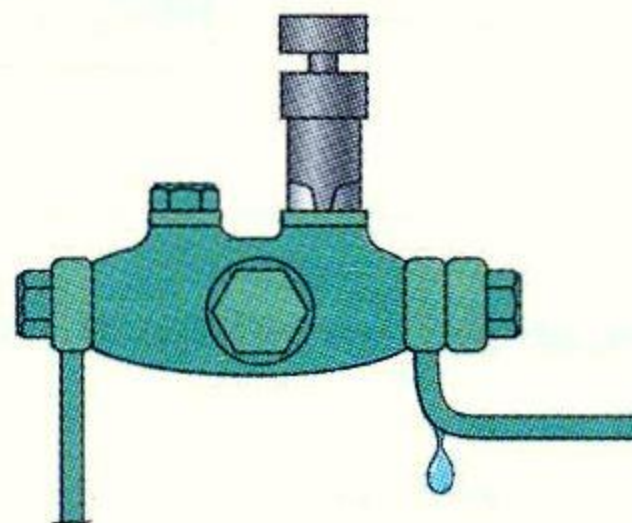

7. Когда запрещено переключать передачу при пересечении железнодорожного переезда?

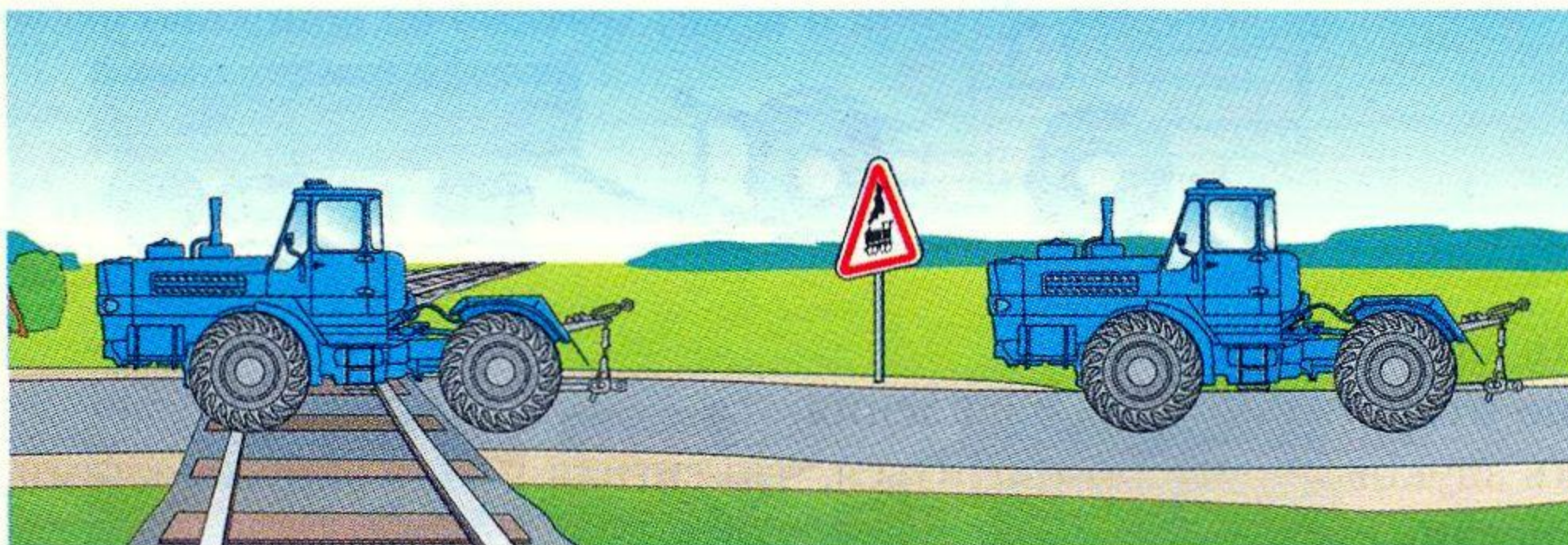

1. На переезде.
2. До переезда.
3. После пересечения переезда.

8. При каких видах повреждений обязательно лежачее положение при транспортировке пострадавшего?



1. При переломах позвоночника, костей таза, нижних конечностей.
2. При черепно-мозговой травме, проникающем ранении брюшной полости.
3. Во всех перечисленных случаях.

1. Где должен находиться рабочий при агрегатировании самоходной машины с прицепом?

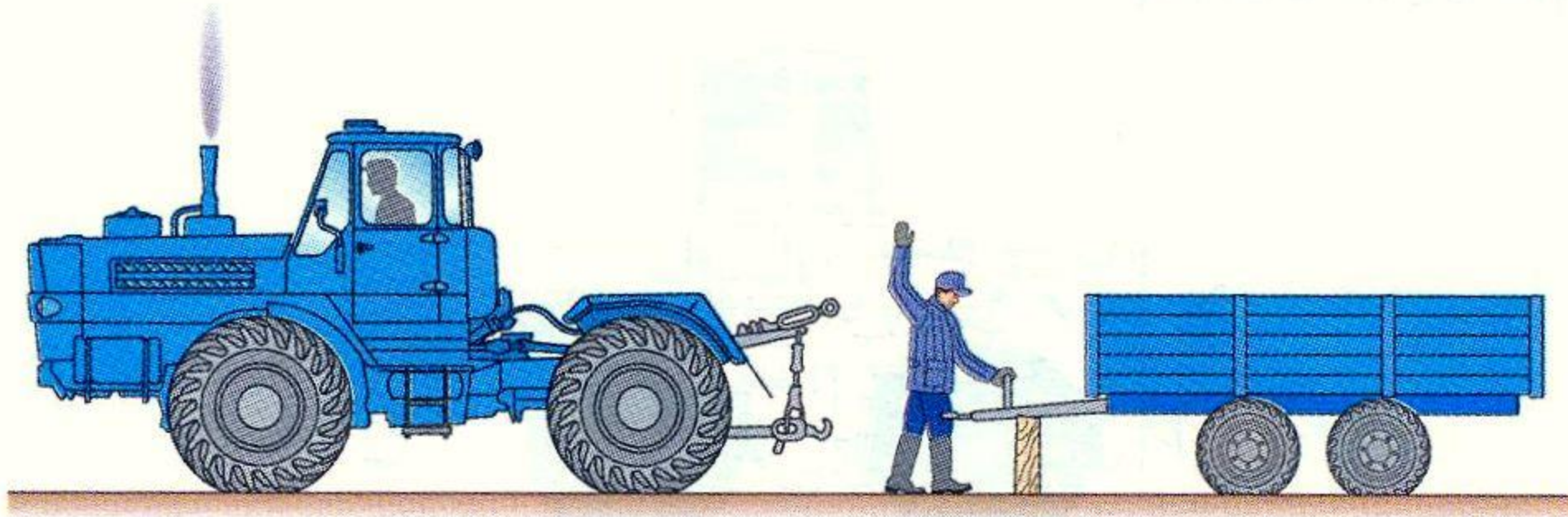

1. Между ними.
2. В стороне (до 1 м) от снлицы прицепа.
3. Вне зоны движения трактора.

2. Что должно срабатывать чуть раньше – тормоза самоходной машины или прицепа?

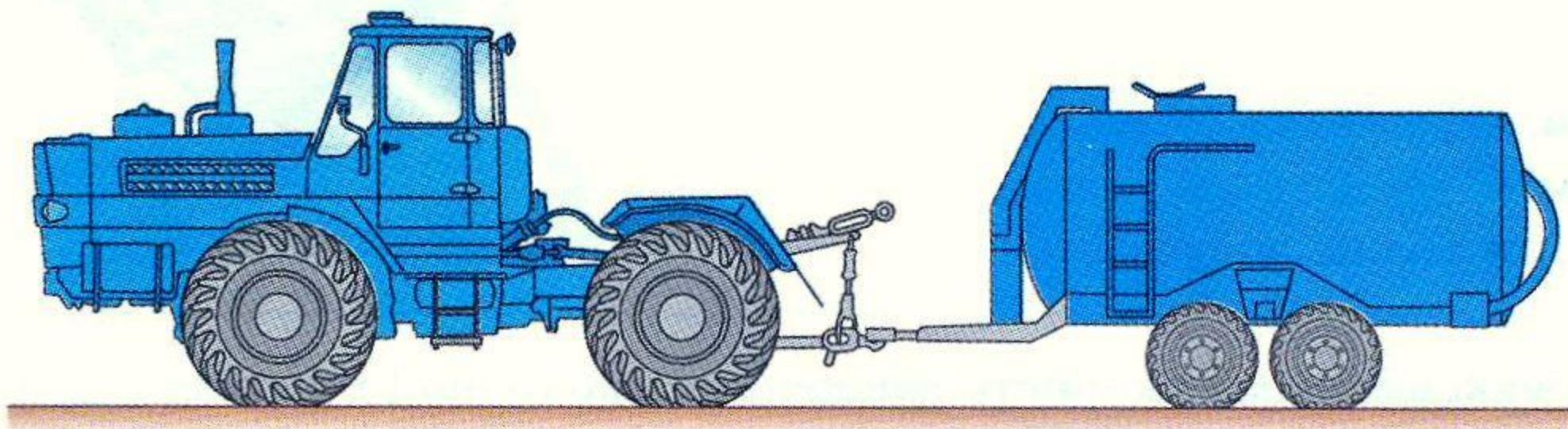

1. Самоходной машины.
2. Прицепа.
3. Одновременно самоходной машины и прицепа.

3. Какие зазоры допустимы в шарнирах А и Б тяги обратной связи рулевого управления трактора типа Т-150К?

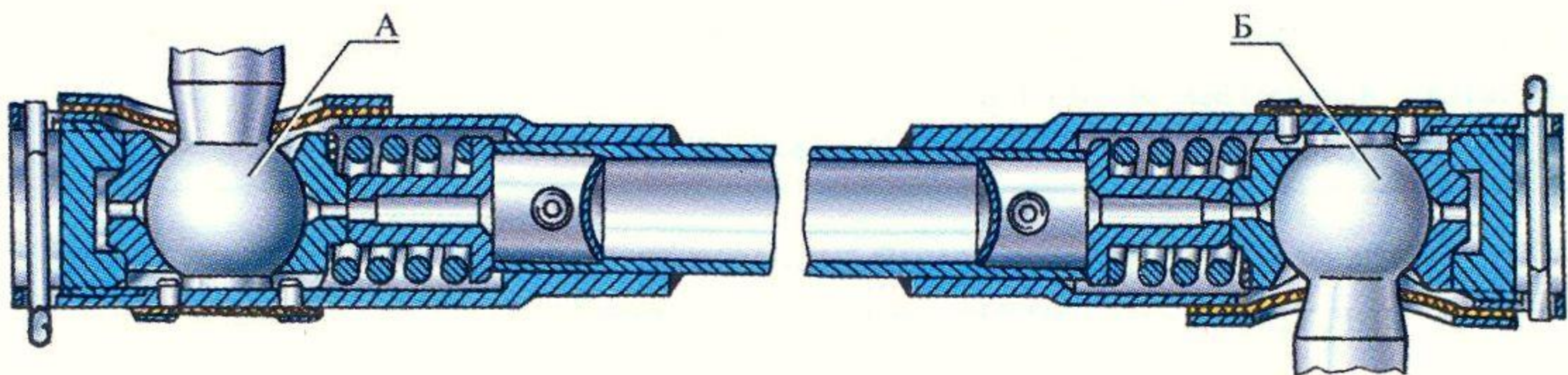

1. Люфт не допускается.
2. Допускается до 2-3 мм.
3. Допускается до 0,5 -1 мм.

4. Допускается ли самопроизвольная усадка штока гидроцилиндра навесной системы при нахождении рукоятки распределителя в положении «Нейтраль» при транспортных переездах?

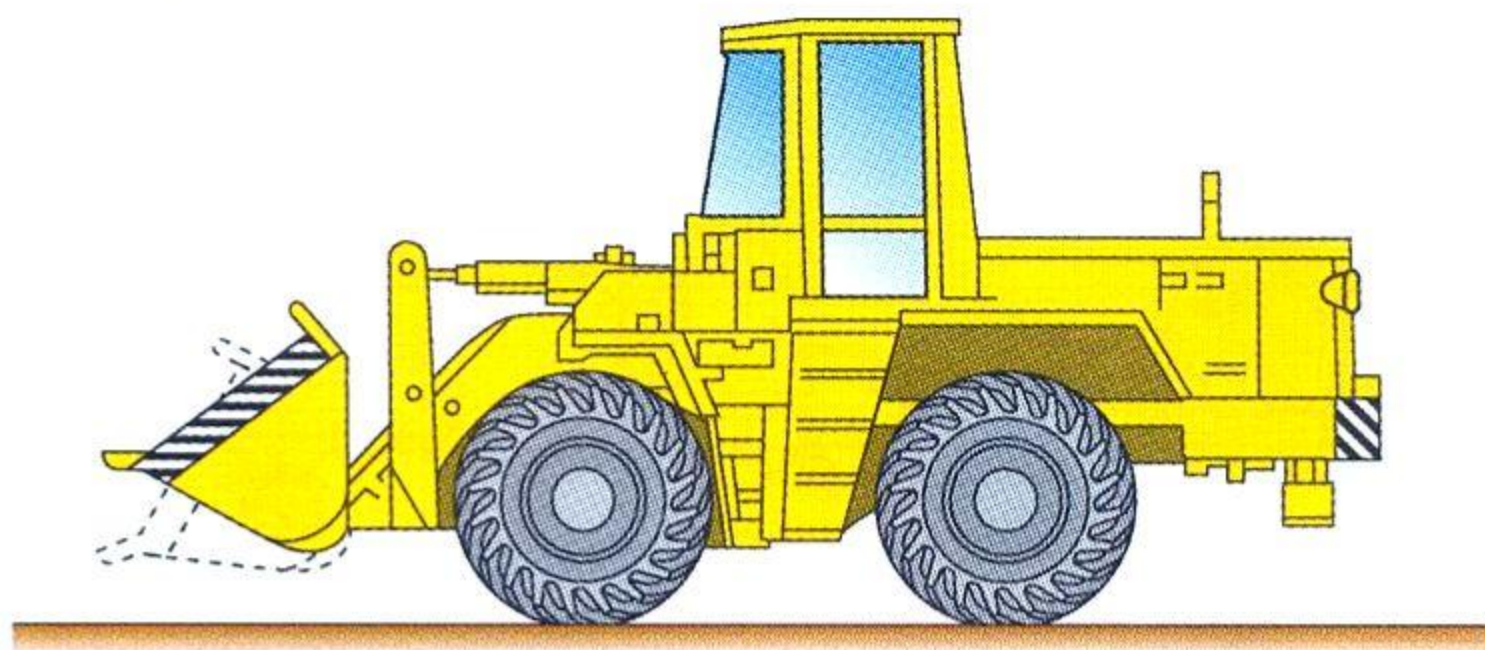

1. Не регламентируется.
2. Допускается в пределах, рекомендованных заводом-изготовителем.
3. Не допускается.

5. Какова величина свободного хода (размер А) педали рабочего тормоза трактора типа Т-150К?



1. 10-15 мм.
2. 15-25 мм.
3. Свободный ход не допускается.

6. Какова максимальная скорость движения самоходной машины с прицепом по грунтовым дорогам?

1. 35 км/ч.
2. 25 км/ч.
3. 15 км/ч.

7. Каким образом обозначается тара, в которой хранят и перевозят низкозамерзающие охлаждающие жидкости (антифризы), а также порожняя тара из-под них?

1. Надпись несмываемой краской «Яд».
2. Надпись несмываемой краской «Яд», а также знак, установленный для обозначения ядовитых веществ.
3. Тара никак не обозначается, так как антифризы не ядовиты.

8. При каких видах повреждений возможно сидячее или полусидячее положение при транспортировке пострадавшего?

1. При переломах верхних конечностей.
2. При ранениях органов грудной клетки, шеи.
3. Во всех перечисленных случаях.



1. Как должна быть оборудована самоходная машина с прицепом при выезде на дороги общего назначения?

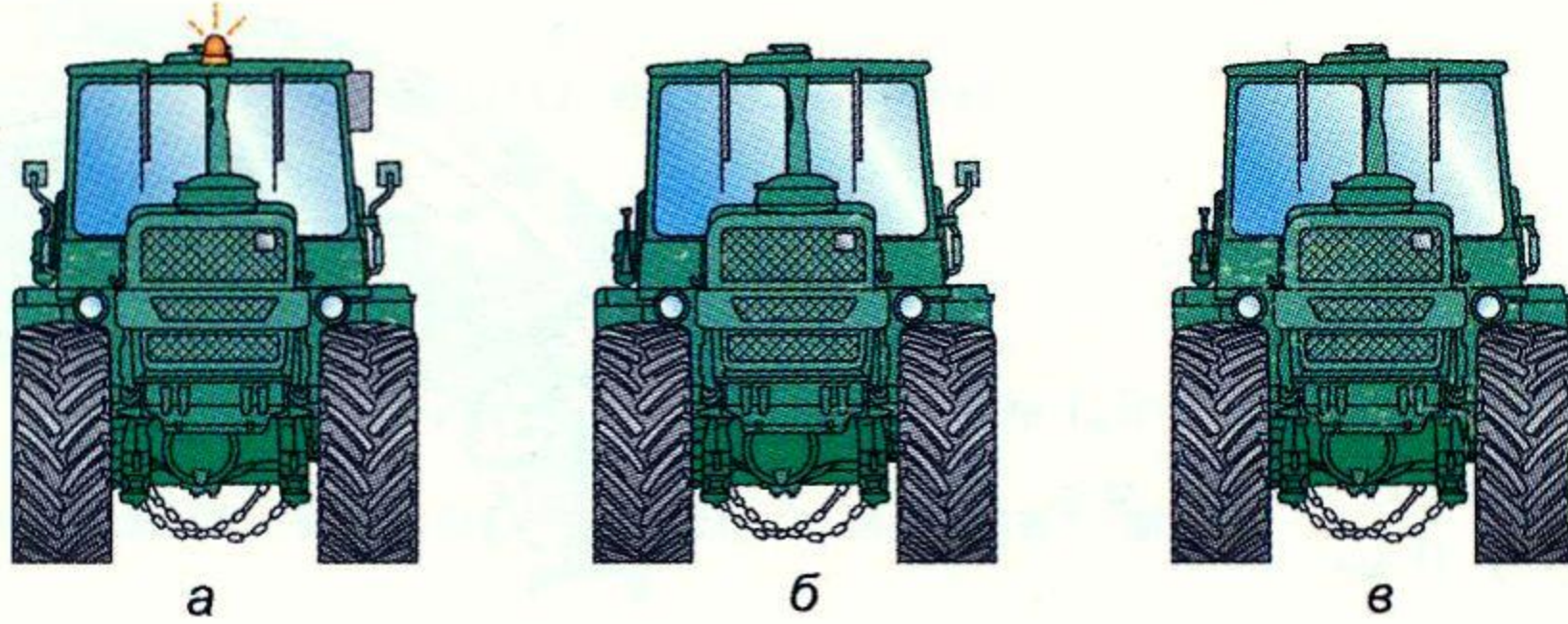

1. Проблесковым маячком и двумя зеркалами заднего вида (вариант *а*).
2. Зеркалом заднего вида (вариант *б*).
3. Дополнительное оборудование к базовой комплектации не требуется (вариант *в*).

2. На каком уклоне должен удерживать самоходную машину с прицепом стояночный тормоз?

1. 16%.
2. 31%.
3. 40%.

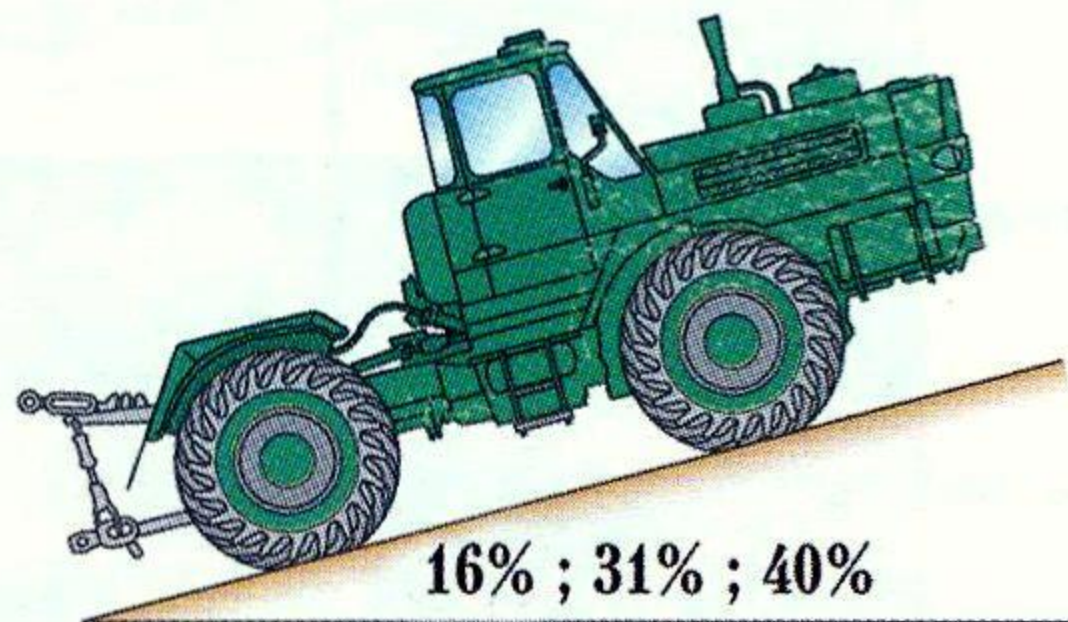

3. С какой скоростью должен подъезжать трактор задним ходом для подсоединения прицепа?

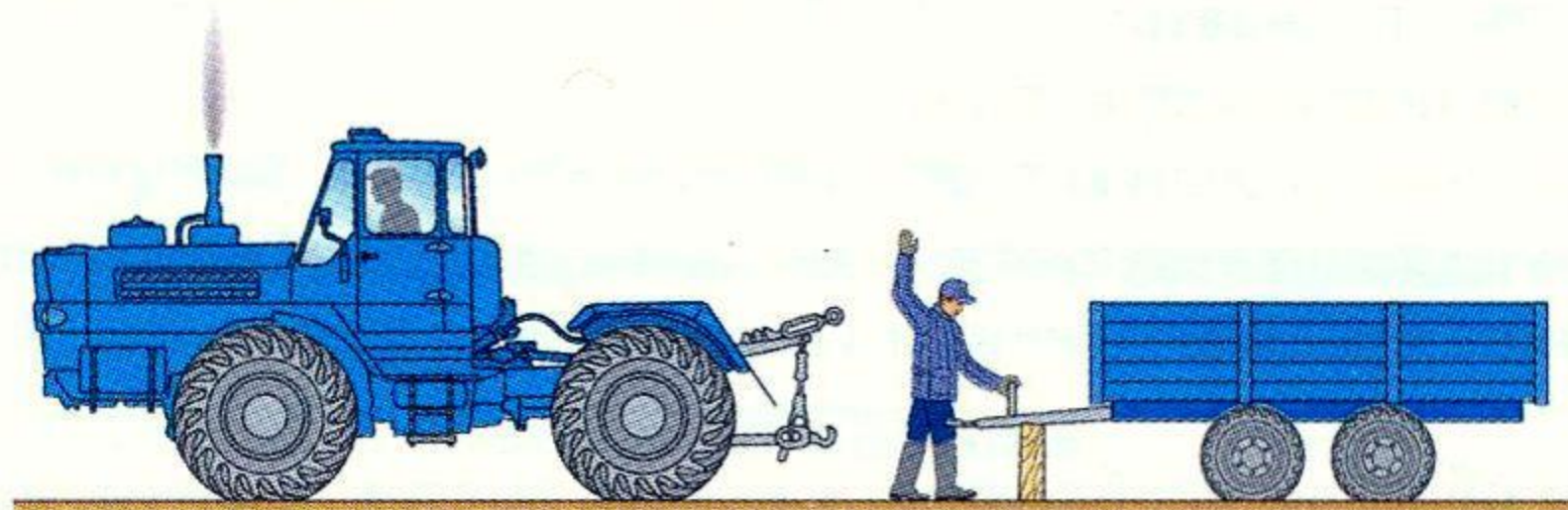

1. 5-6 км/ч.
2. При работе двигателя на минимальной частоте вращения.
3. С минимально возможной скоростью при средней частоте вращения двигателя, используя муфту сцепления.

4. Что нужно сделать после переезда брода?

1. Продолжать движение, если нет перебоев в работе двигателя.
2. Несколько раз слегка притормозить самоходную машину.
3. Проверить действие механизма навески, состояние прицепного устройства.

5. Каким должен быть зазор между тормозными накладками и барабаном колес у осей колодок (размер Б) и в зоне разжимного кулака (размер А) трактора типа Т-150К?

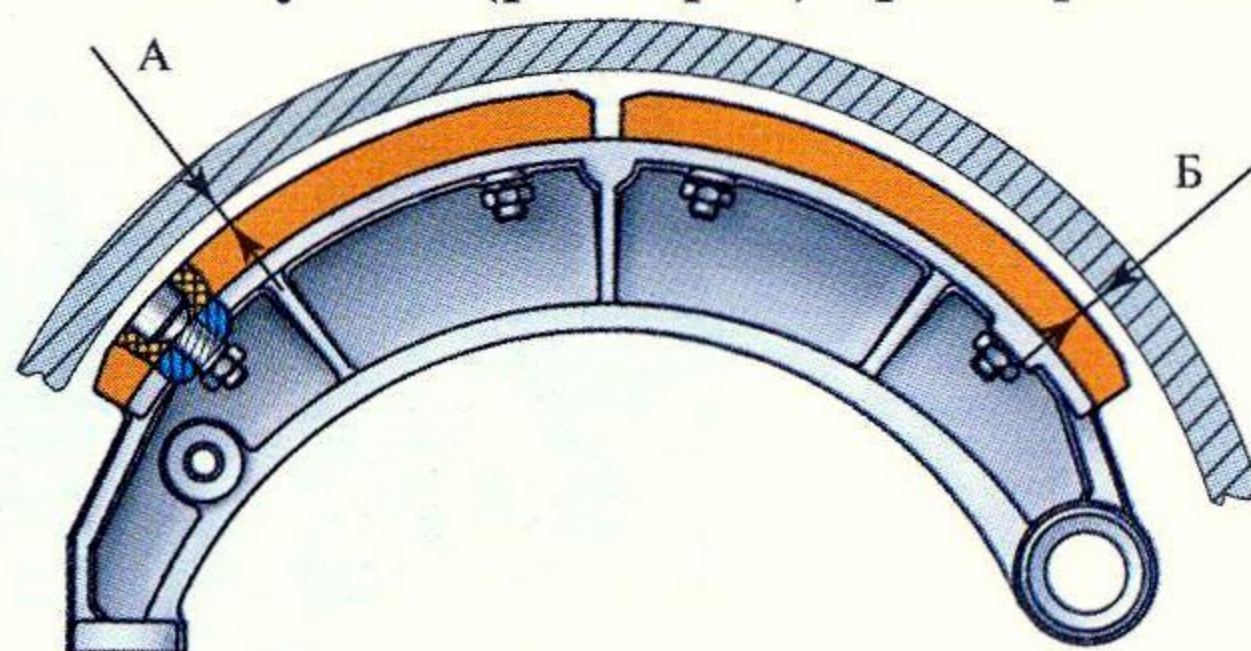

1. А= 0,4-0,6 мм; Б= 0,2-0,3 мм.
2. А= 0,8-1 мм; Б= 0-0,2 мм.
3. А=0 мм; Б=0 мм.

6. Какое расстояние должно быть от проводов до самоходной машины (А) при проезде под линией 10 кВ?

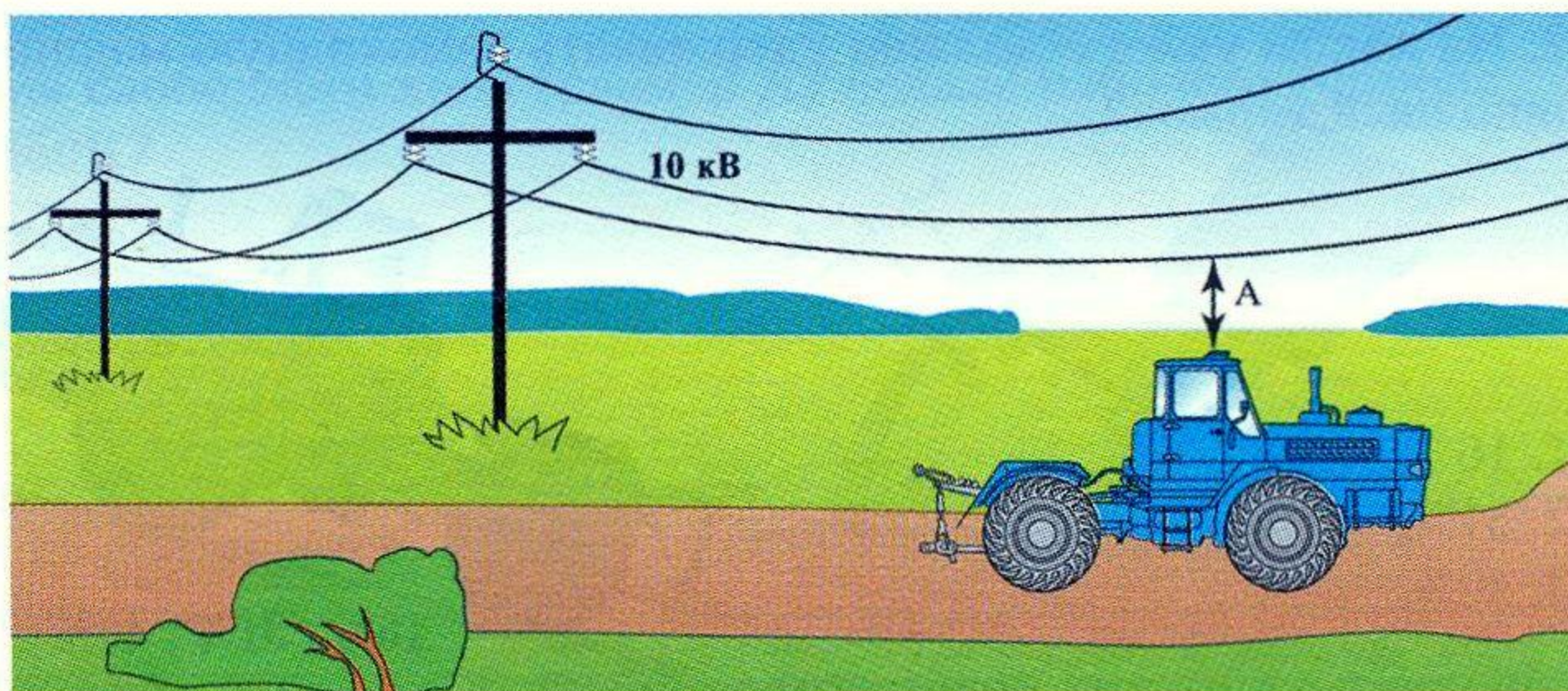

1. Более 0,5 м.
2. Более 2 м.
3. Более 3 м.

7. При перевозке агрессивных жидкостей (кислоты, жидкие химикаты и др.) их необходимо наливать:

1. В любую подходящую тару.
2. Только в специальную тару.
3. Только в специальную тару, помещенную для бóльшей сохранности в конструктивно предусмотренную упаковку.

8. Каким образом необходимо уложить пострадавшего, если у него отсутствует или плохо прощупывается пульс, отмечается бледность?



1. Сидя или полулежа.
2. С низким положением головы и приподнятыми ногами.
3. На спину, на ровную поверхность.

1. Где на самоходной машине устанавливаются световозвращатели красного и белого цвета?

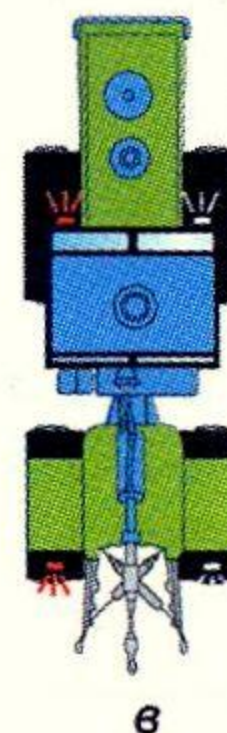
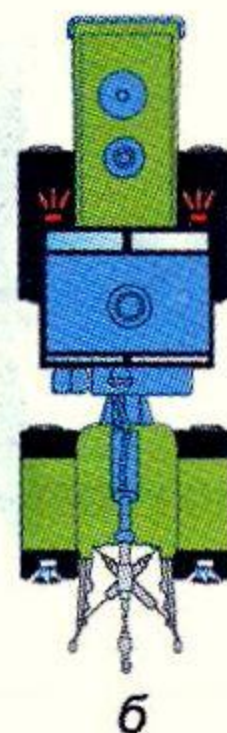
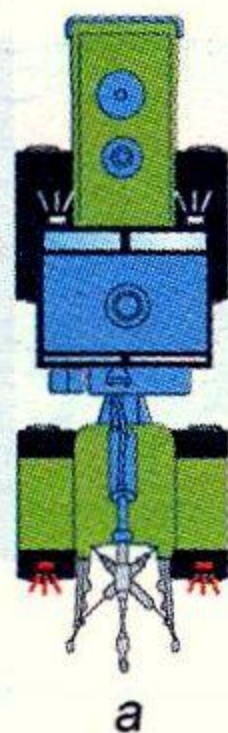

1. Вариант а.
2. Вариант б.
3. Вариант в.

2. Можно ли на одном мосту самоходной машины устанавливать шины с разным рисунком протектора?

1. Можно, если размер шин и обода одинаковый.
2. Можно, при выполнении полевых работ.
3. Нельзя.

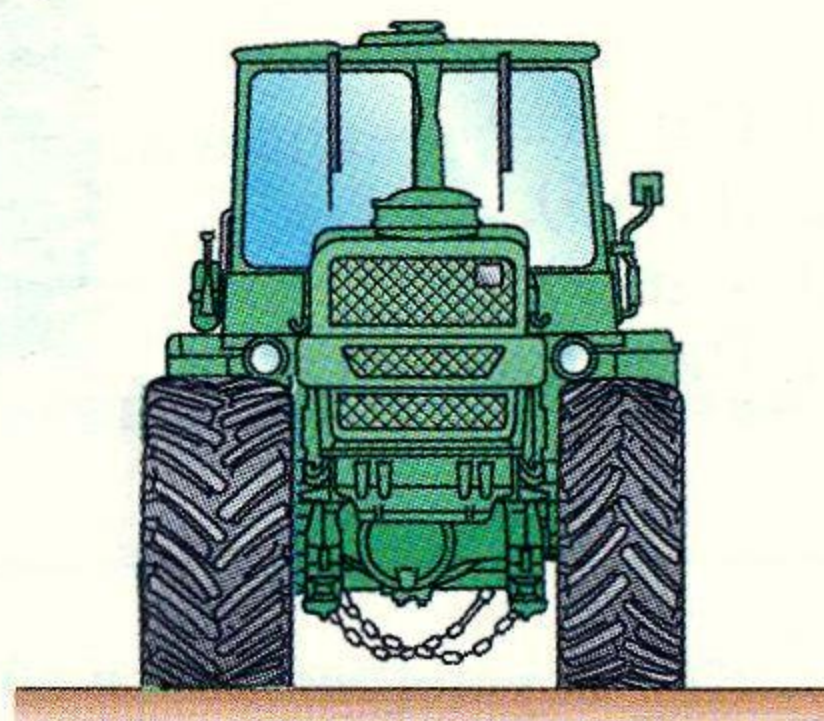

3. Когда по условиям безопасности можно переключать диапазоны коробки передач при преодолении уклонов?

1. Перед уклоном (1).
2. На уклоне во время спуска (2).
3. В любом месте.

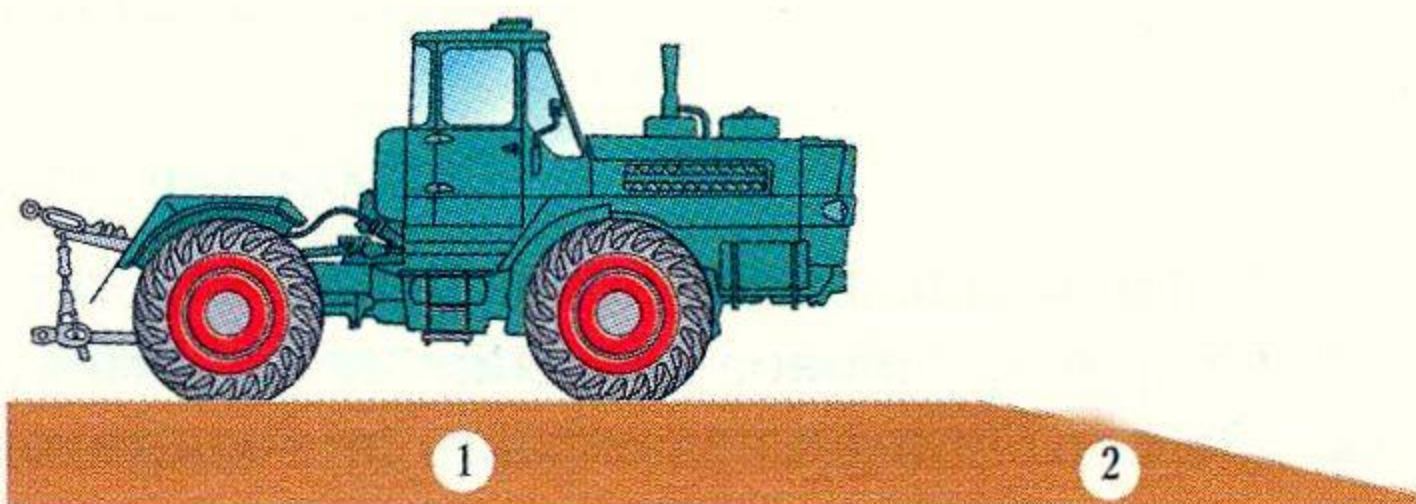

4. Укажите способ правильного переезда бревна.

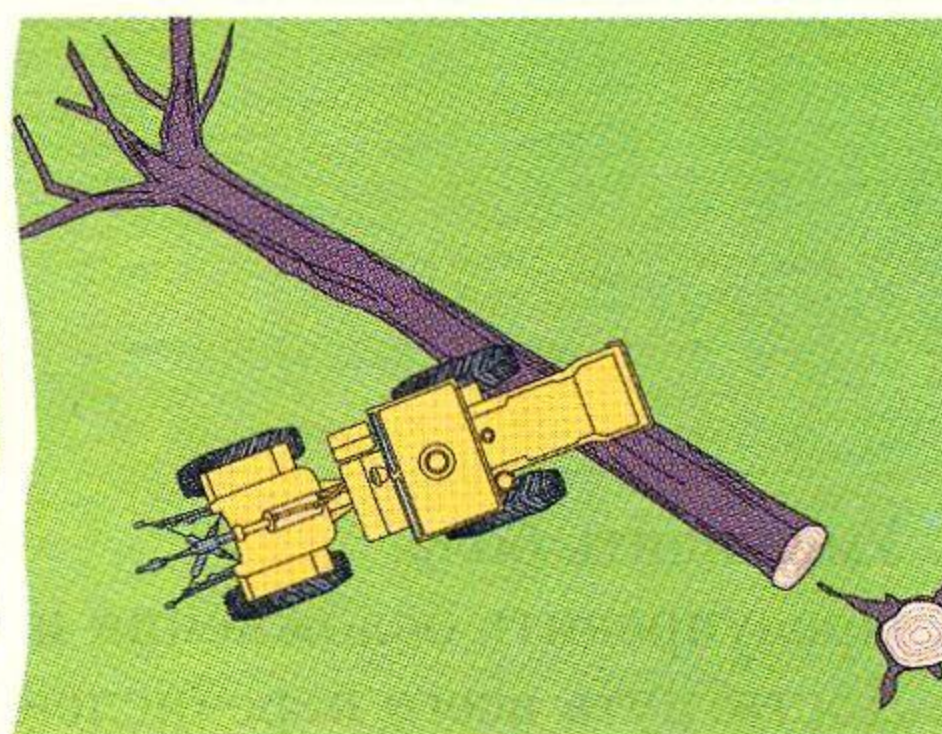
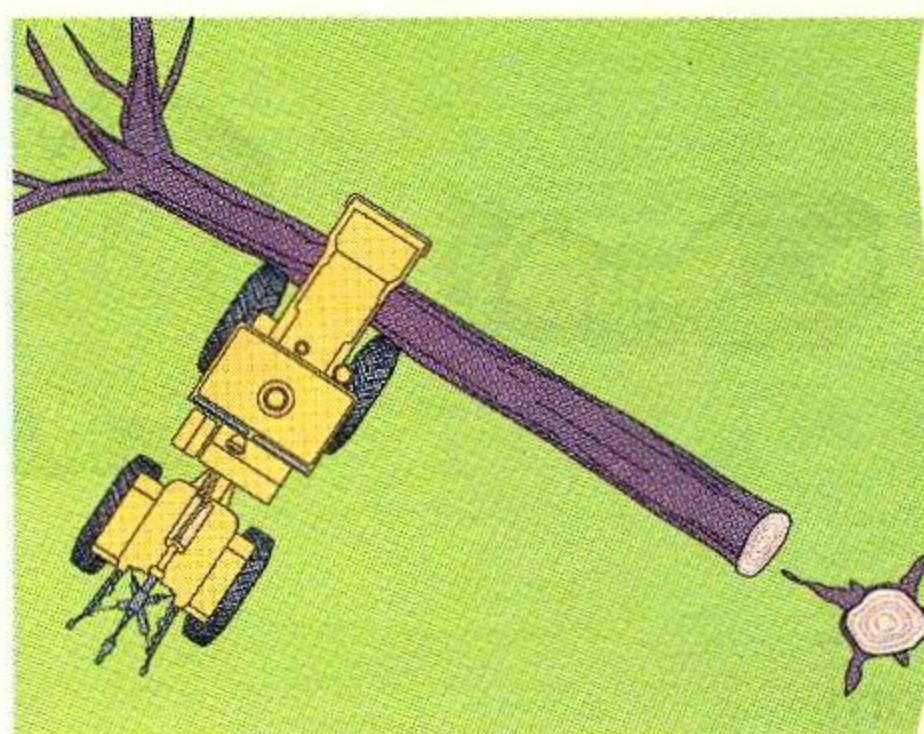

1. Вариант а.
2. Вариант б.

5. Каков порядок работы цилиндров шестицилиндрового V-образного двигателя трактора Т-150К?

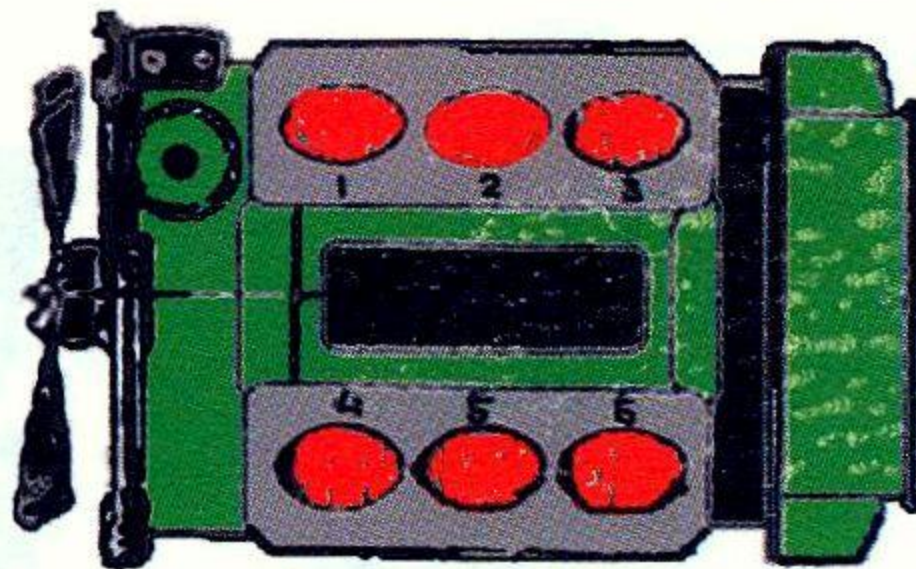

1. 1-3-4-2-5-6.
2. 1-4-2-5-3-6.
3. 1-3-5-2-4-6.

6. Какое число незатянутых (сорванных) шпилек (гаек) допускается при установке колеса на ступице?

1. Одна (а).
2. Две (б).
3. Три (в).
4. Не допускается.

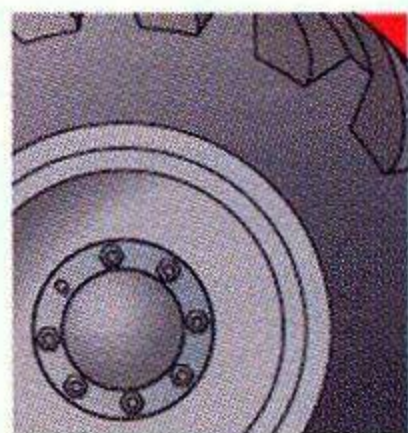

а

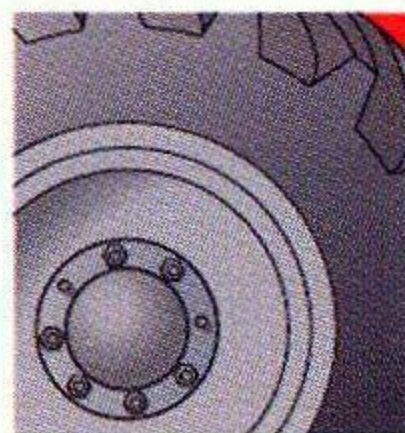

б

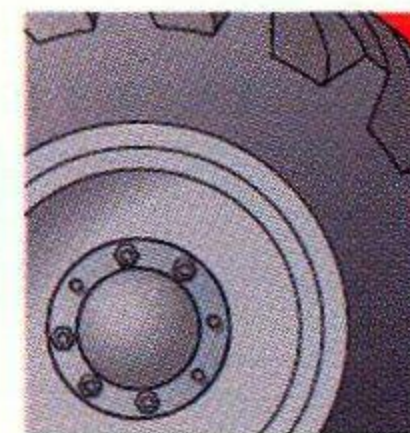

в

7. Как осуществляются сбор и временное хранение отработанных масел, эмульсий и других технологических жидкостей?

1. С использованием специальных накопителей.
2. Сбор и временное хранение не регламентируются.
3. Отработанные масла хранятся в закрытой таре, эмульсии и технологические жидкости сливаются в канализацию.

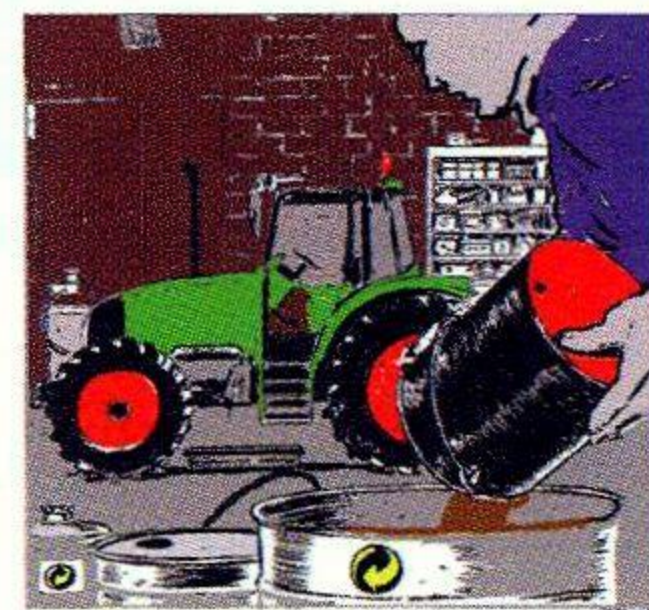

8. Быстрое обеспечение неподвижности костей в области перелома (иммобилизация) позволяет:

1. Уменьшить боль.
2. Предупредить осложнения и шок.
3. Достигнуть всего перечисленного.



1. Как исключить наезд прицепа на самоходную машину при движении на склоне?

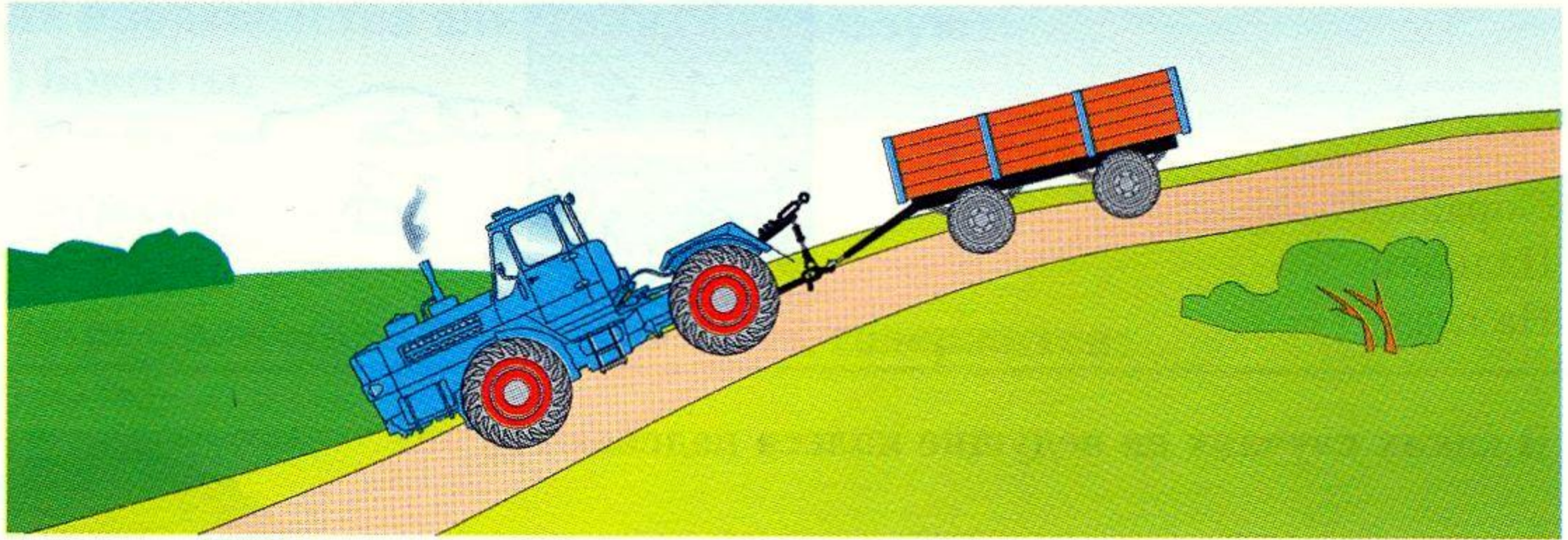

1. Включить пониженную передачу самоходной машины.
2. Включить тормоза прицепа рычагом в кабине самоходной машины.
3. Дать агрегату свободно скатиться по уклону.

2. Как необходимо поступить при работе самоходной машины в зоне расположения газовых магистралей, кабелей?

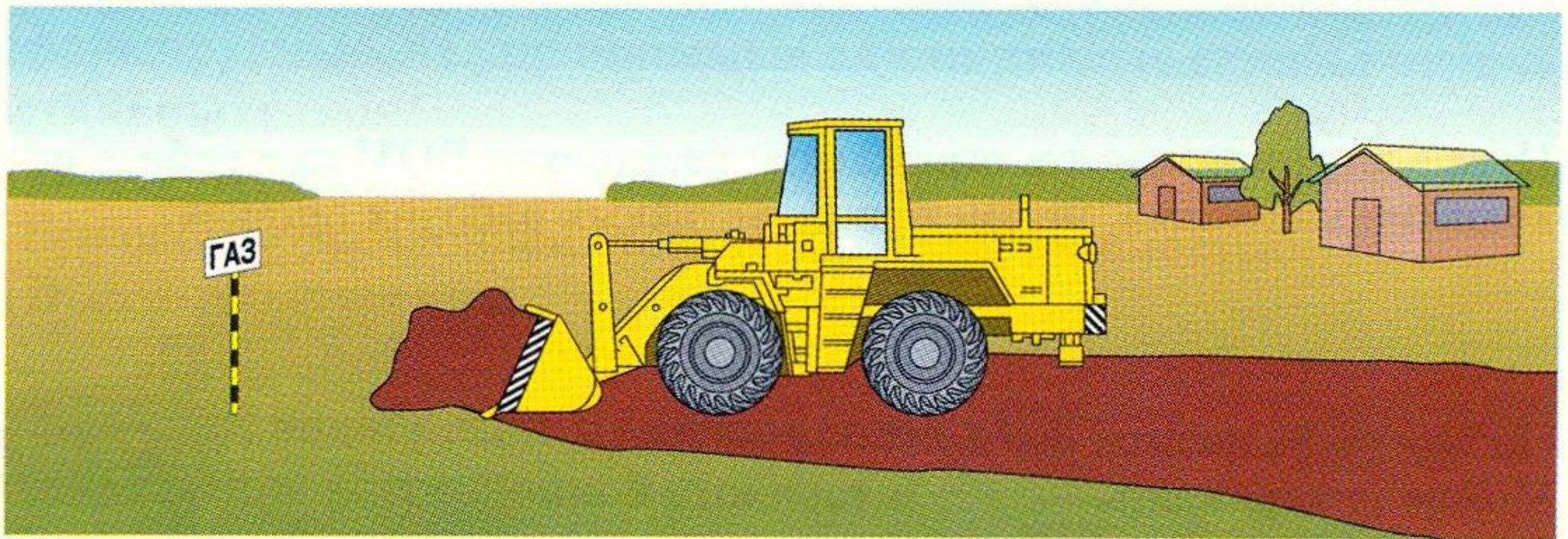

1. объехать это место.
2. Работать как обычно.
3. Иметь разрешение организации, эксплуатирующей эти магистрали и кабели.

3. Что необходимо доливать в аккумуляторную батарею при низком уровне электролита?



1. Кислоту (а).
2. Дистиллированную воду (б).
3. Электролит (в).

4. Как проверить совпадение отверстий при соединении деталей?

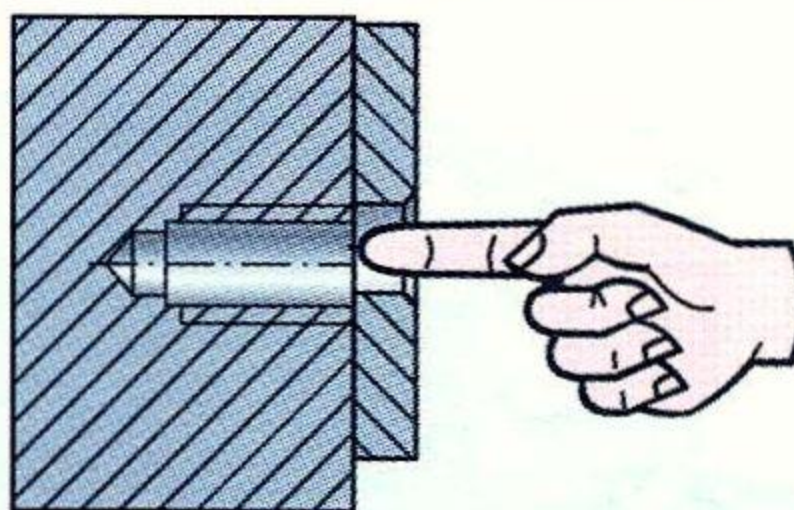

1. Оправкой.
2. Пальцем.
3. На глаз.

5. В каких случаях на ведущие колеса надевают цепи?

1. Для движения по дорогам в условиях гололеда и распутицы.
2. При пахоте для повышения тягосцепных свойств.
3. При движении по бездорожью.

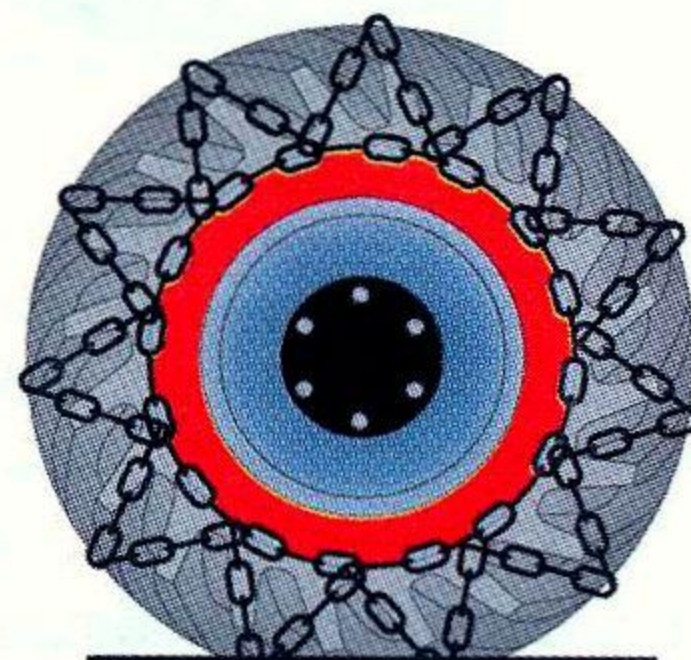

6. Нужно ли устанавливать ограждение хвостовика ВОМ при работе с самоходными машинами, не имеющими активных рабочих органов?

1. На хвостовик должен быть установлен кожух.
2. Можно не ограждать.
3. Можно не ограждать, но нужно выключить привод ВОМ и затормозить хвостовик.

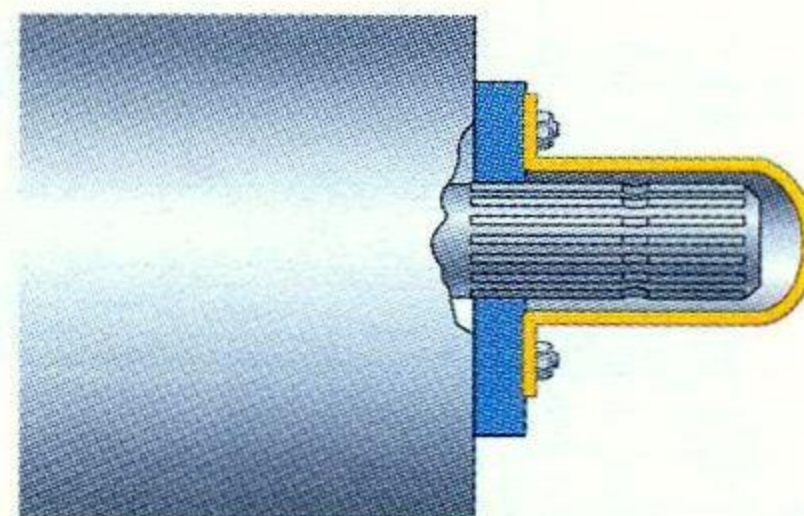

7. Чем должна быть оборудована система выпуска отработавших газов двигателя самоходной машины при выполнении работ в поле, лесу?

1. Глушителем.
2. Глушителем и искрогасителем.
3. Можно обойтись без глушителя и искрогасителя.

8. Укажите правильную последовательность действий при оказании первой помощи пострадавшему с открытой раной:

1. Остановить кровотечение, защитить рану от заражения, снять боль (средства из аптечки).
2. Наложить давящую повязку, приложить холод (средство из аптечки, снег, лед).
3. Обеспечить пострадавшему полный покой, дать горячее питье (чай, кофе).

1. Укажите правильную схему подготовки самоходной машины для проведения работ по ТО и ремонту под ней:

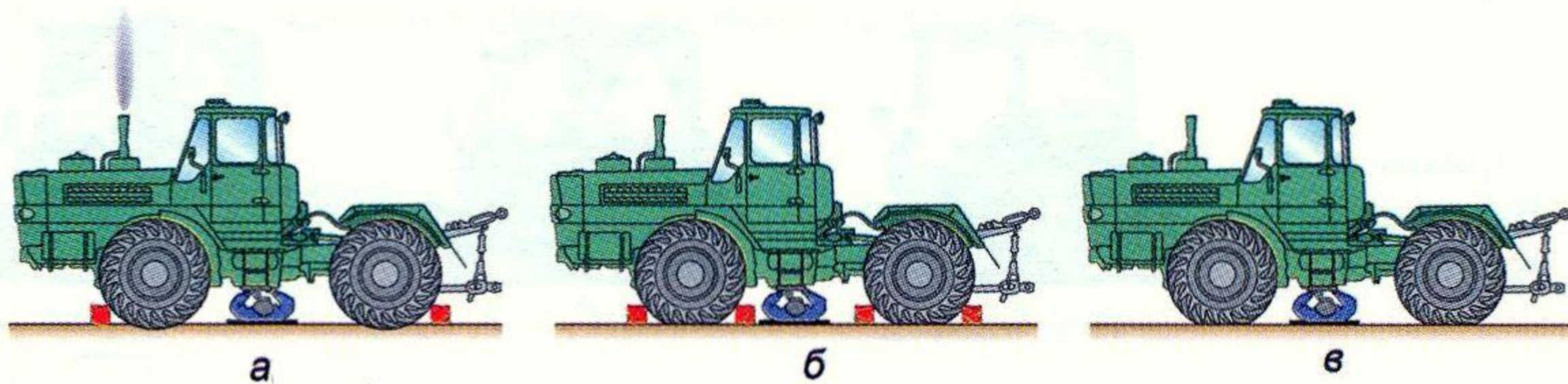

1. Вариант а.
2. Вариант б.
3. Вариант в.

2. При каком значении люфта рулевого колеса при работающем двигателе допускается работа на самоходной машине?

1. Не более 25° .
2. Не более 20° .
3. Не более значения, указанного заводом-изготовителем.

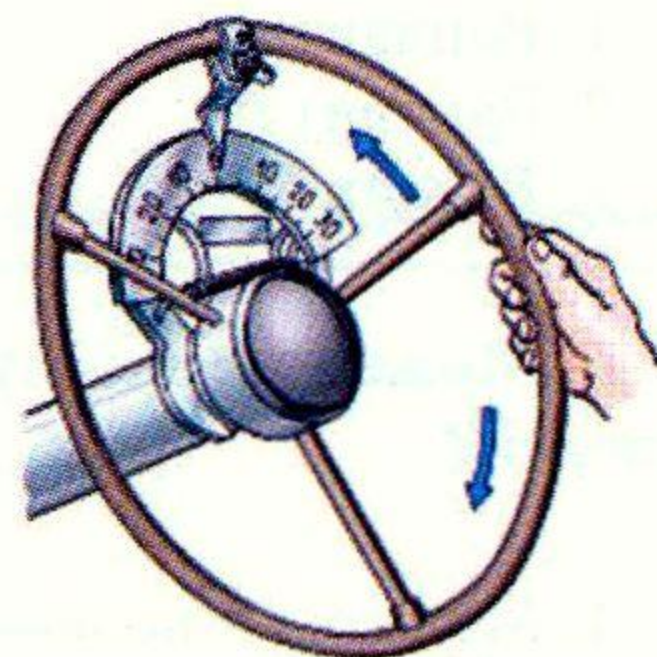

3. Как нужно выбирать расстояние (А) между транспортным агрегатом и неподвижным объектом на повороте при работе с длинномерной машиной (орудием)?

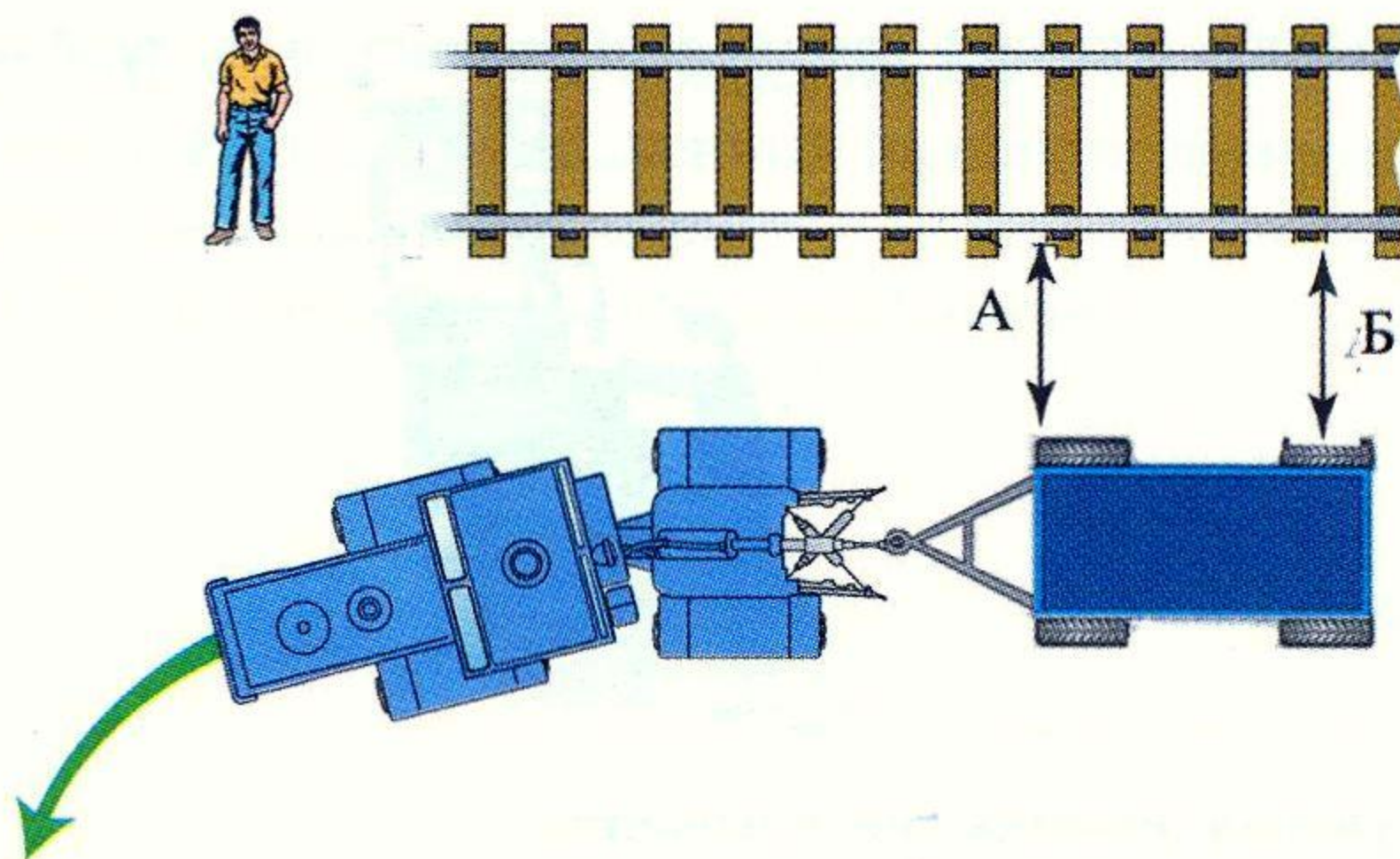

1. С учетом возможного нахождения людей.
2. С учетом заноса переднего края прицепа (А).
3. С учетом заноса задней части прицепа (Б).

4. Какое оборудование является минимально необходимым для самоходной машины?

1. Вариант а.
2. Вариант б.
3. Вариант в.



а



б



в

5. На каком рисунке правильно зафиксированы соединения тяг механизма задней навески?

1. Вариант а.
2. Вариант б.
3. Вариант в.

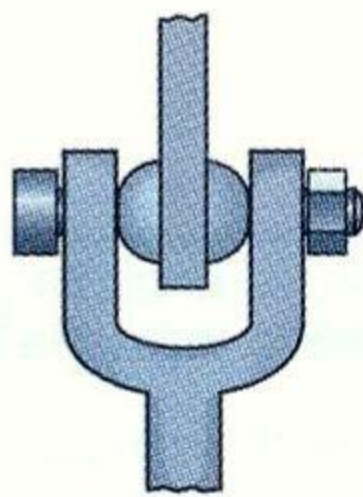

а

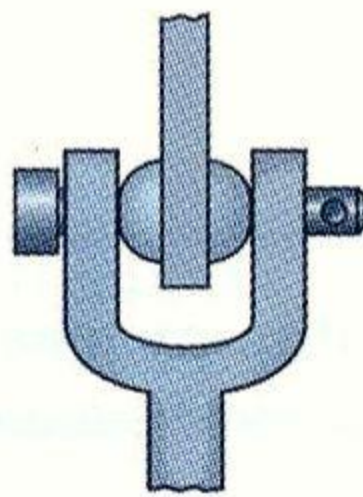

б

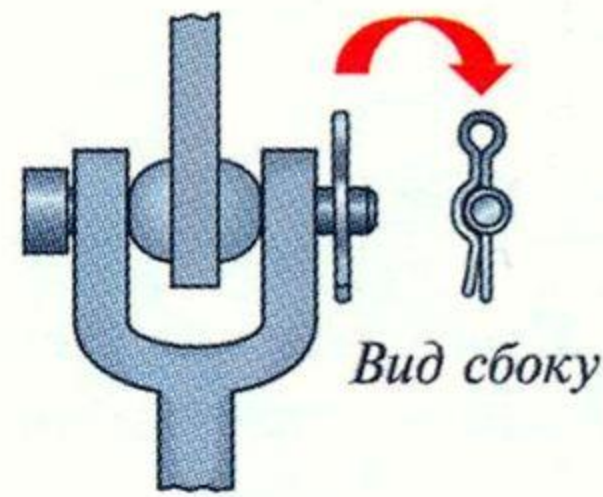

в

6. Можно ли эксплуатировать самоходную машину с неисправными замками дверей?

1. Можно, на полевых работах.
2. Можно, если замка нет только с правой стороны.
3. Нельзя.
4. Можно, если пристегнуты ремни безопасности.



7. Можно ли входить в кабину самоходной машины в грязной обуви?

1. Можно.
2. Нельзя.
3. Не имеет значения.



8. Имobilизирующая повязка накладывается:

1. Для защиты раны от внешних воздействий и попадания в нее микробов.
2. Для обеспечения необходимой неподвижности поврежденных частей тела.
3. Для медленного и постепенного согревания места повреждения.

1. Какие меры безопасности необходимо предпринять перед началом движения транспортного агрегата?

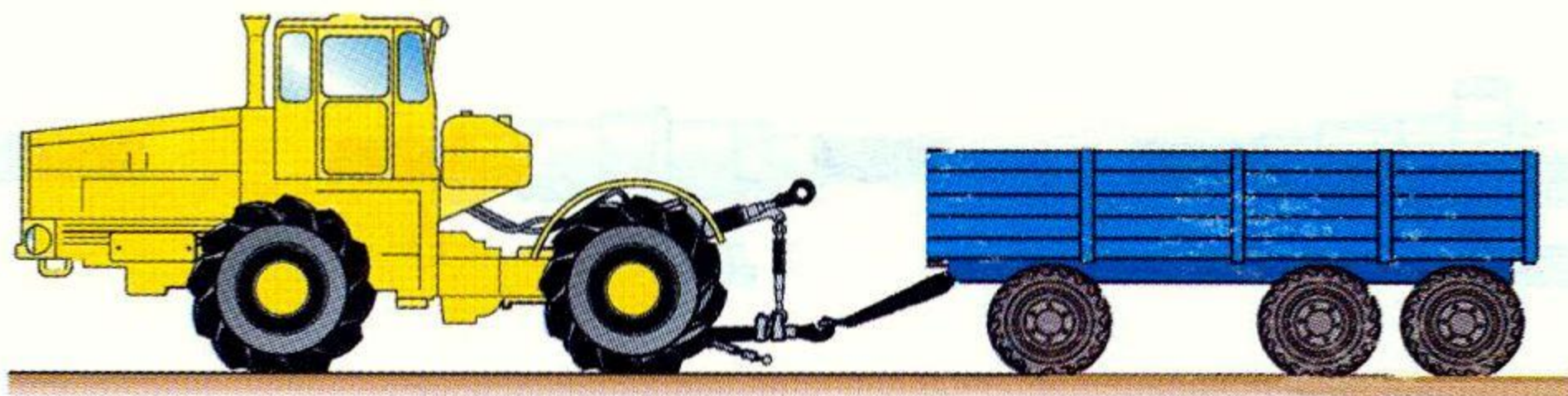

1. Дать звуковой сигнал.
2. Плавно отпустить педаль сцепления.
3. Дать сигнал, убедиться, что он услышан окружающими, и плавно отпустить педаль сцепления.

2. С какой скоростью необходимо совершать разворот самоходной машины ?

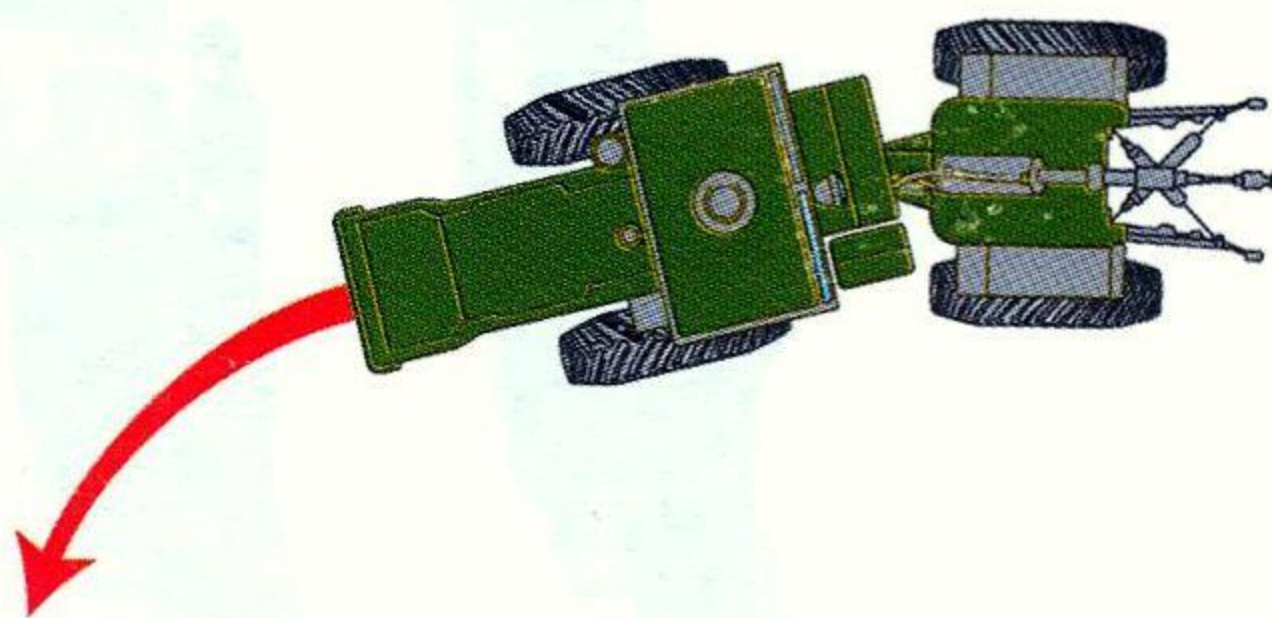

1. С любой.
2. С минимальной, на средней частоте вращения двигателя.
3. С минимальной частотой вращения двигателя на первой передаче.

3. Можно ли эксплуатировать самоходную машину при неисправности устройства, исключающего пуск двигателя при включенной передаче?

1. Можно на полевых работах.
2. Можно внутри хозяйства.
3. Нельзя.

4. Что используют при подъеме самоходной машины типа Т-150К для замены колеса?



1. Домкрат 5 т с подставкой.
2. Домкрат 5 т без подставки.
3. Домкрат 3 т с подставкой.

5. Соединение гидросистемы прицепа типа 1ПТС-9 и трактора типа К-701 следует осуществлять через:

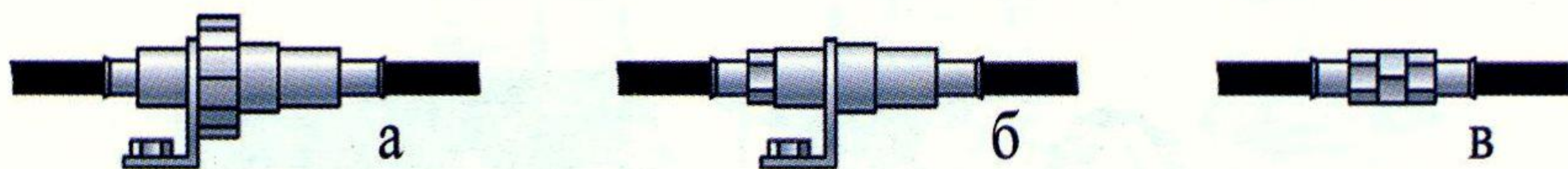

1. Разрывную муфту (а).
2. Переходные штуцера (б).
3. Напрямую каждой гайкой (в).

6. В каком случае разрешается движение самоходной машины?

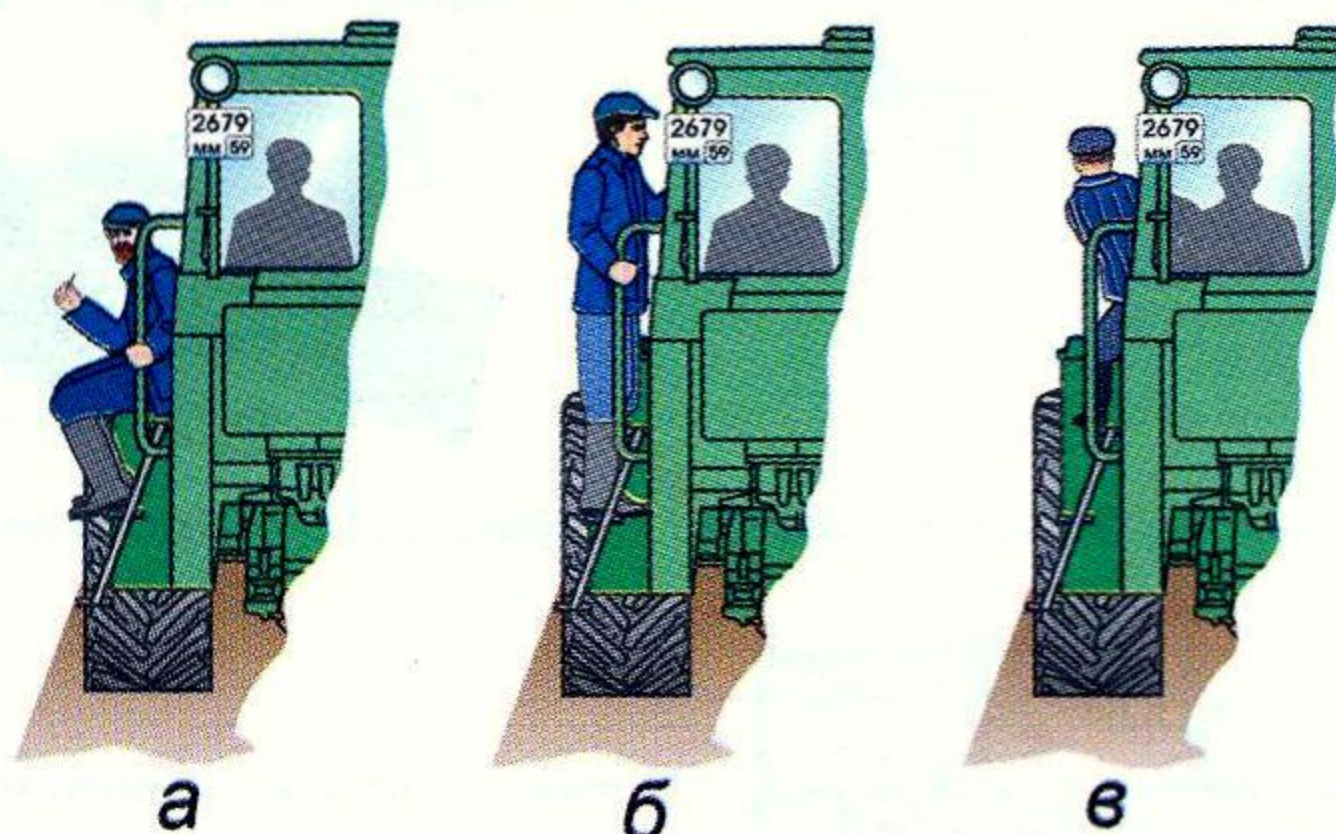

1. Вариант а.
2. Вариант б.
3. Вариант в.
4. Запрещено во всех случаях.

7. Как правильно переносить аккумуляторную батарею?



1. Вариант а.
2. Вариант б.
3. Вариант в.
4. Все варианты правильные.

8. Какие действия работников приводят к травмированию?

1. Использование самоходной машины не по прямому назначению.
2. Работа без предусмотренных инструкцией средств индивидуальной защиты.
3. Все перечисленные.

1. Какая разность давления в правых и левых шинах должна быть в прицепах ЗПТС-12?

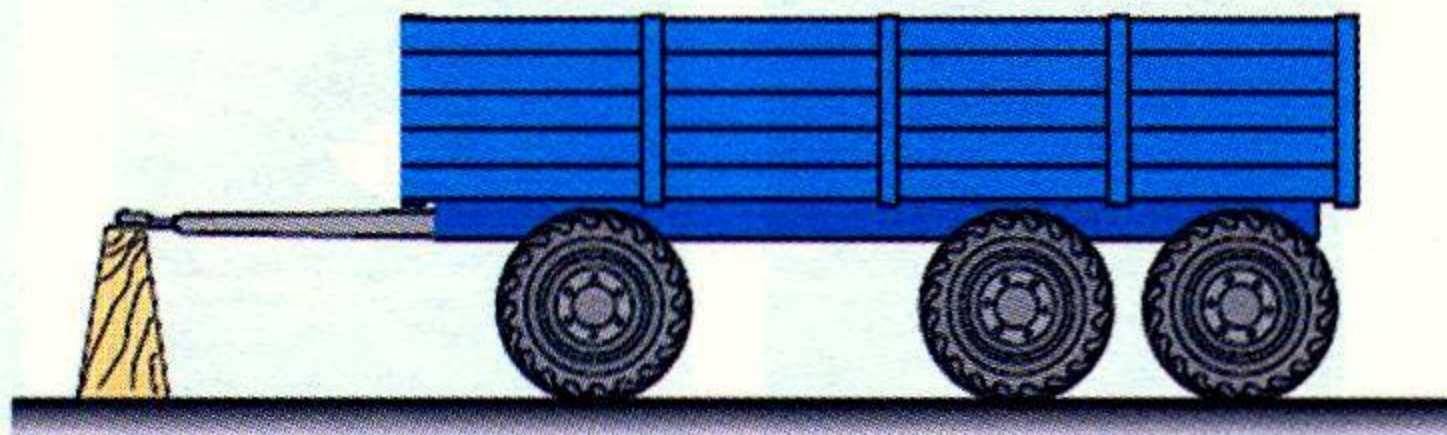

1. Не более 0,01 МПа (0,1 кг/см²).
2. Не более 0,02 МПа (0,2 кг/см²).
3. Не имеет значения.

2. Какова величина свободного хода педали сцепления (размер А) трактора Т-150 К?

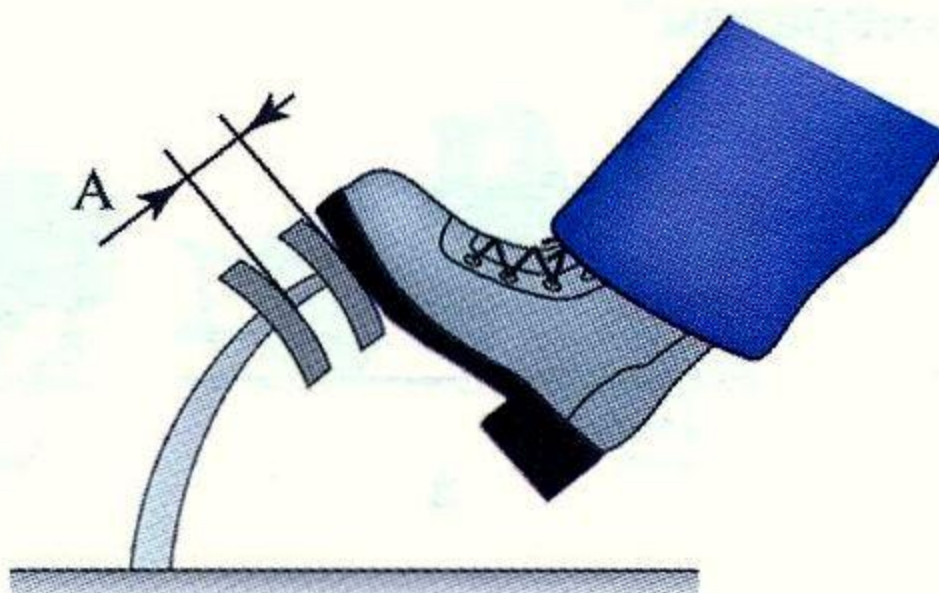

1. 30-40 мм.
2. 10-15 мм.
3. 0 мм.

3. Чем должен быть оборудован прицеп с грузом, выступающим за задний габарит более 1 м, при движении по дорогам общего пользования?

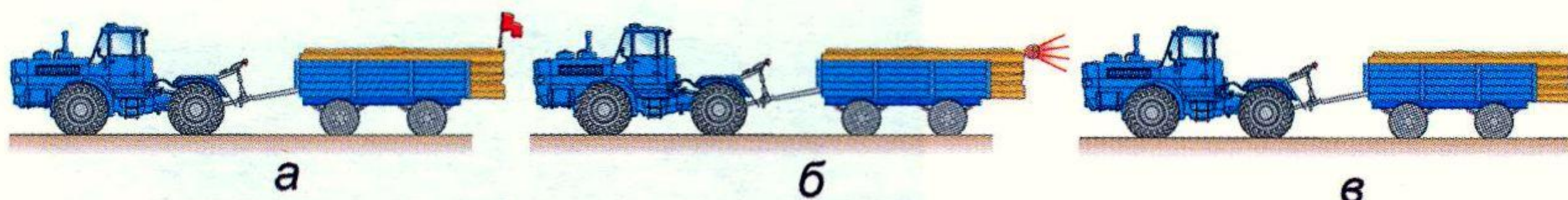

1. Флажком красного цвета (а).
2. Световозвращателями красного цвета и опознавательным знаком «Крупногабаритный груз» (б).
3. Можно ничего не ставить (в).

4. На каком предельном поперечном уклоне допускается работа самоходной машины?

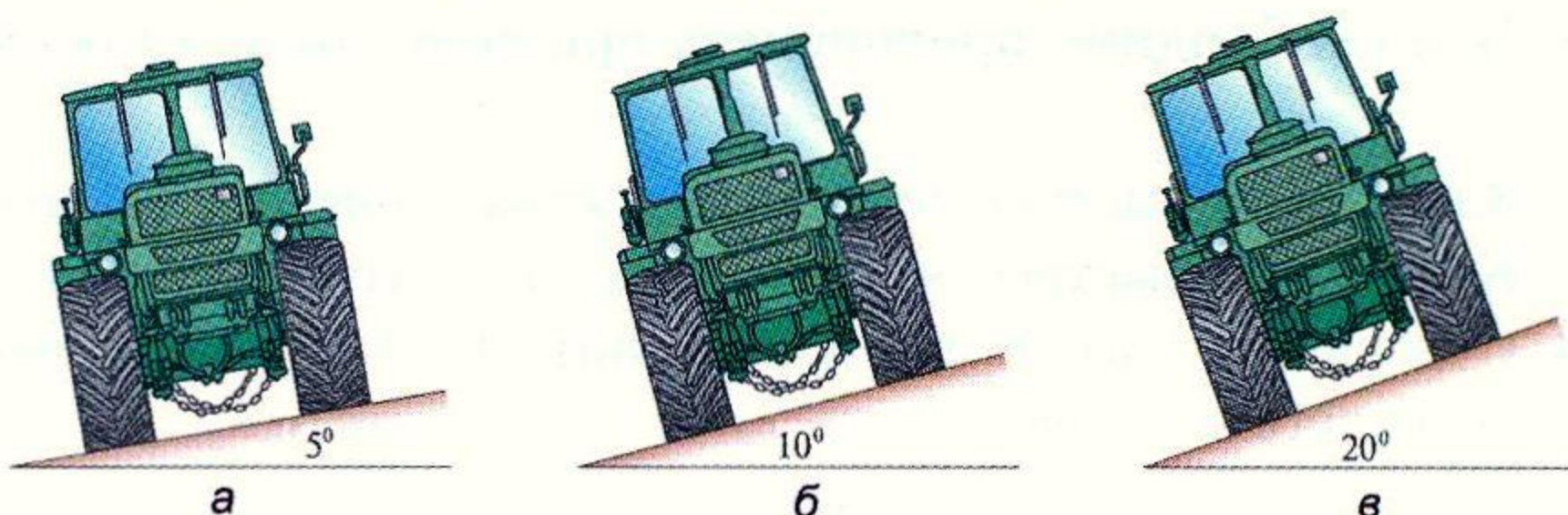

1. 5° (вариант а).
2. 10° (вариант б).
3. 20° (вариант в).

5. Какой способ освещения допускается при проверке аккумуляторов в ночное время?



а



б



в

1. Вариант а.
2. Вариант б.
3. Вариант в.
4. Не допускаются все варианты.

6. На каком рисунке показан правильный способ подъема самоходной машины типа Т-150К домкратом?

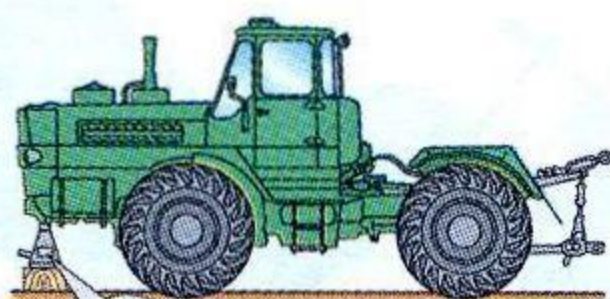

а

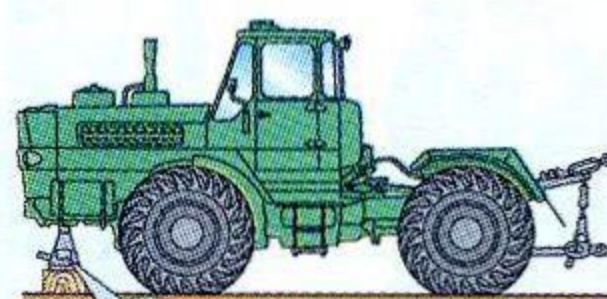

б



в

1. Вариант а.
2. Вариант б.
3. Вариант в.

7. Каким образом должна быть подготовлена площадка для заправки техники нефтепродуктами?

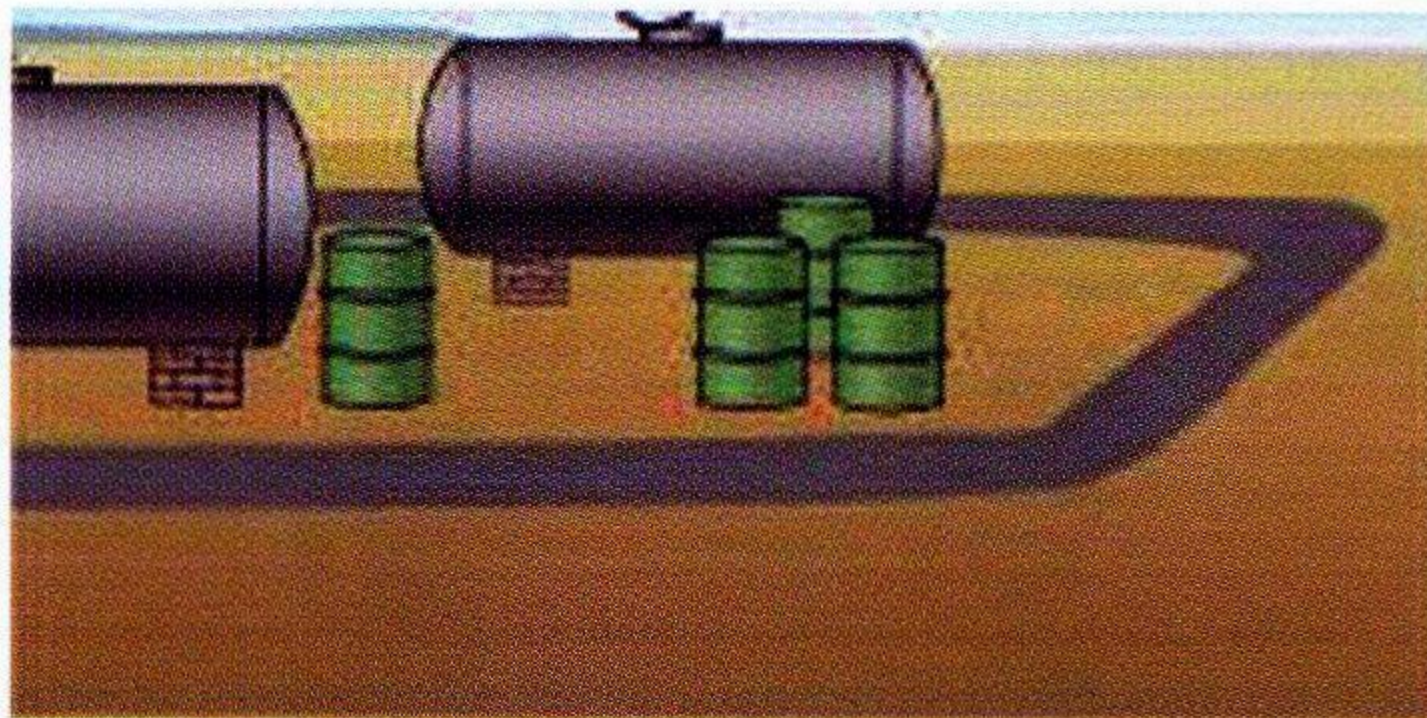

1. Очищена от сухой травы.
2. Очищена от горючего мусора и установлены бочки с водой.
3. Очищена от сухой травы, горючего мусора, опахана полосой шириной не менее 4 м.

8. Что необходимо предпринять при попадании в глаз постороннего предмета?

1. Как можно быстрее доставить пострадавшего в больницу.
2. Как можно быстрее извлечь инородное тело из глаза.
3. Перевязать глаза стерильным бинтом и как можно быстрее доставить пострадавшего в больницу.

1. Каким должен быть стаж работы на самоходной машине категории «D» у водителя, допущенного к транспортным работам?

1. Не имеет значения при наличии удостоверения тракториста-машиниста (тракториста) категории «D».
2. Не менее одного года.
3. Не менее двух лет.

2. Какой прицеп необходимо разгрузить первым?

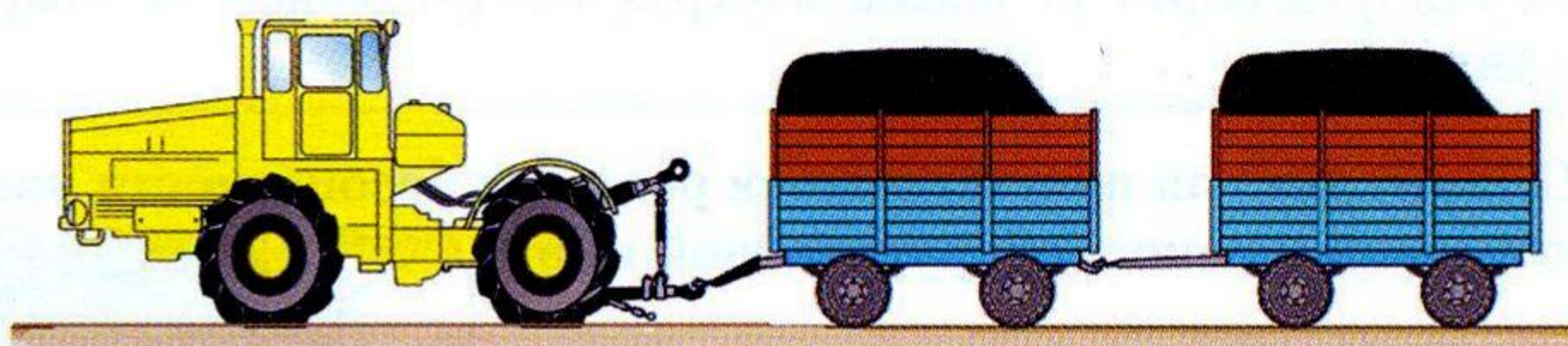

1. Любой.
2. Первый.
3. Последний.

3. Как нужно открывать пробку радиатора, если из-под неё не вырывается пар?

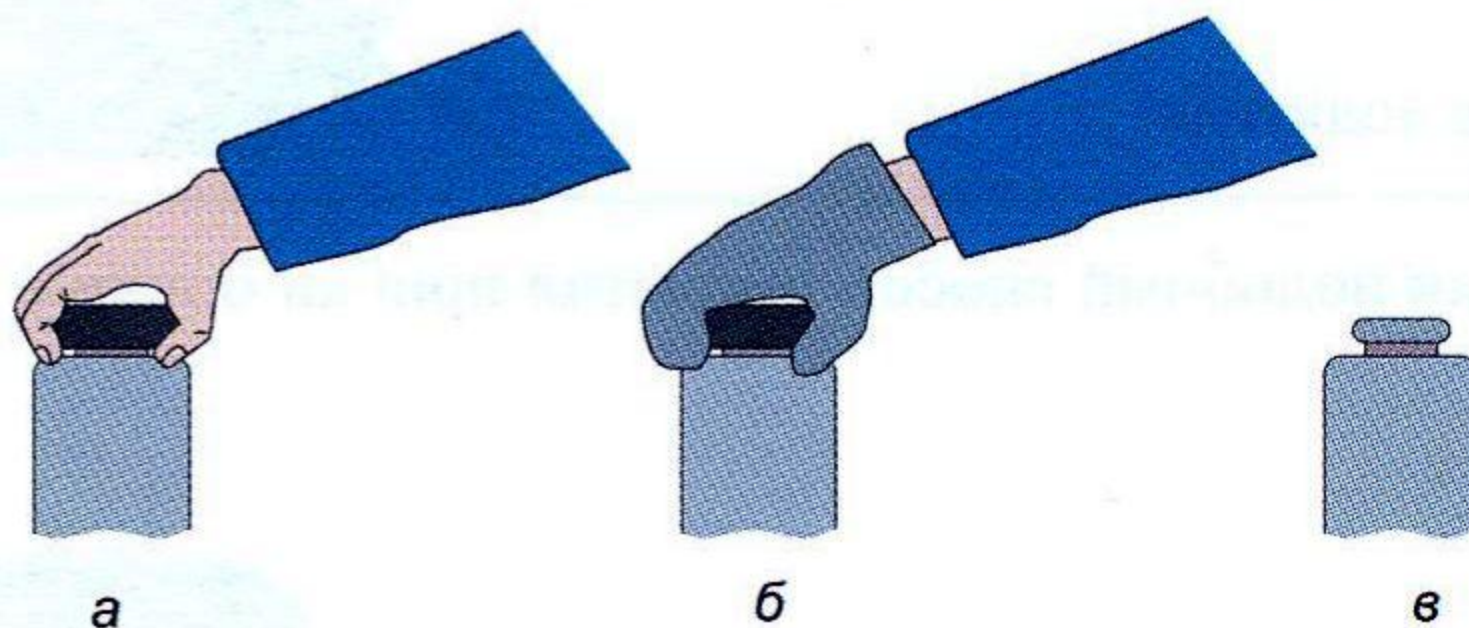

1. Рукой, если двигатель заглушен (а).
2. Надев рукавицу или набросив тряпку (б).
3. Вообще не закрывать пробкой (в).

4. Что нужно учитывать при повороте транспортного поезда на перекрестке?

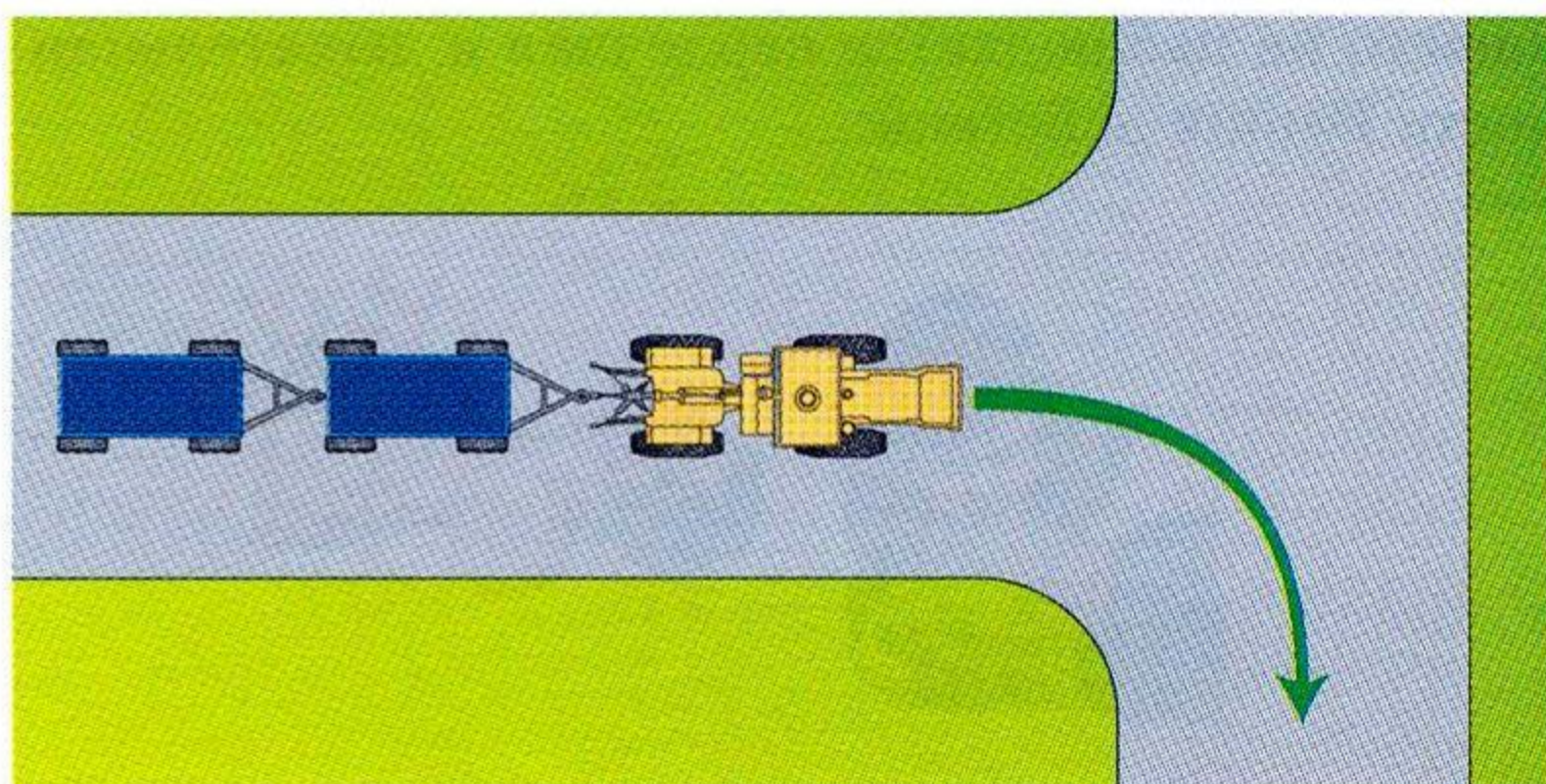

1. Минимальный радиус поворота трактора.
2. Вписываемость заднего прицепа в перекресток.
3. Радиус поворота перекрестка.

5. Что сделано неправильно при перевозке груза?



1. Прицеп перегружен.
2. Все сделано правильно.
3. Не стянуты борта, не обозначен груз, выступающий за габарит, не установлен знак «Автопоезд».

6. Обязательно ли пристегиваться ремнями безопасности при работе на самоходной машине, оборудованной ими?

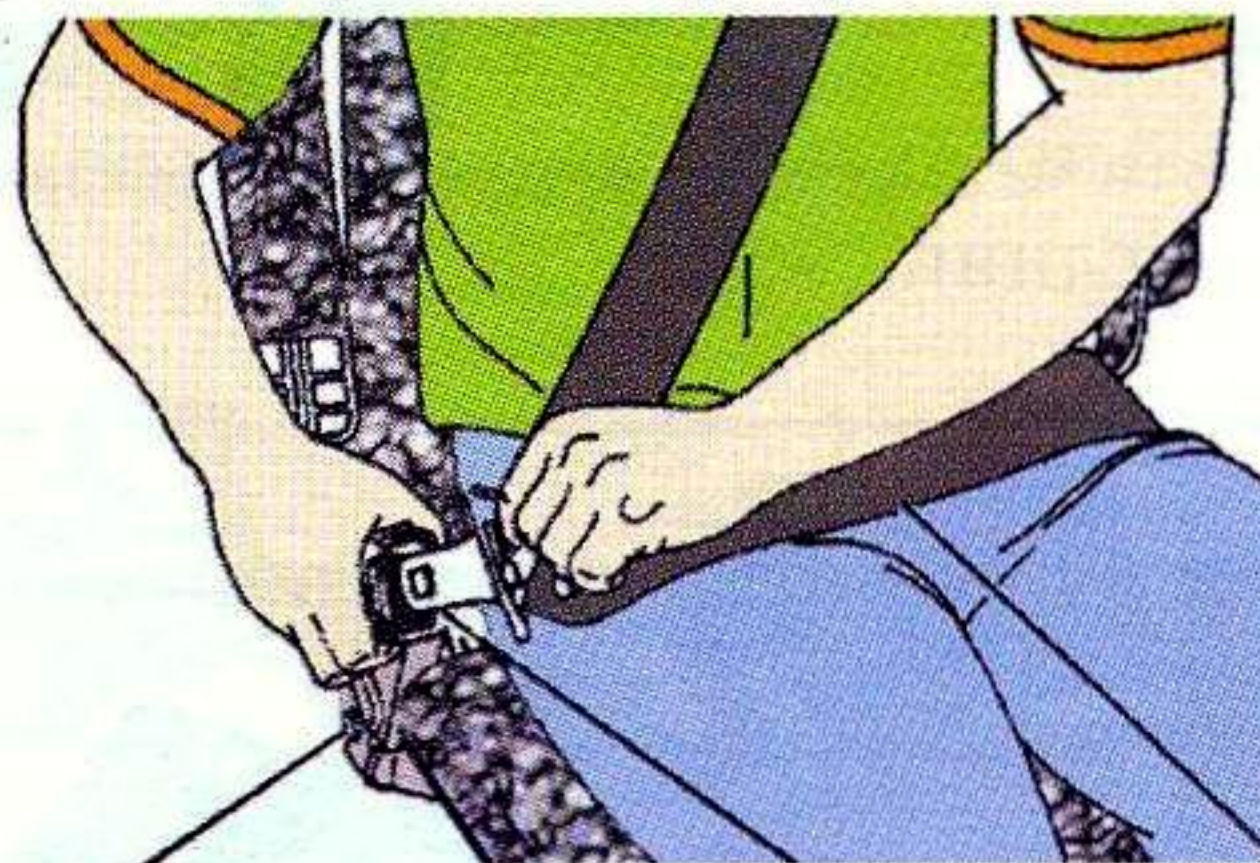

1. Обязательно.
2. Не обязательно при движении вне дорог.
3. На усмотрение водителя.

7. Допускается ли подобный способ открытия пробки бочки с топливом?



1. Да.
2. Да, в поле, не ближе 20 м до машины.
3. Нет.

8. У пострадавшего не наблюдается сердечная и дыхательная деятельность. Последовательность Ваших действий:



1. Искусственное дыхание, освобождение дыхательных путей, массаж сердца.
2. Освобождение дыхательных путей, искусственное дыхание, массаж сердца.
3. Массаж сердца, освобождение дыхательных путей, искусственное дыхание.

1. Как следует буксировать самоходную машину типа К-701 при неисправной гидросистеме поворота?

1. Приподняв гидросистемой заднюю часть трактора и соединив их пневмоприводом (а).
2. На жесткой сцепке (б).
3. На тросе длиной 6 м (в).
4. Транспортировать машину с такой неисправностью запрещено.

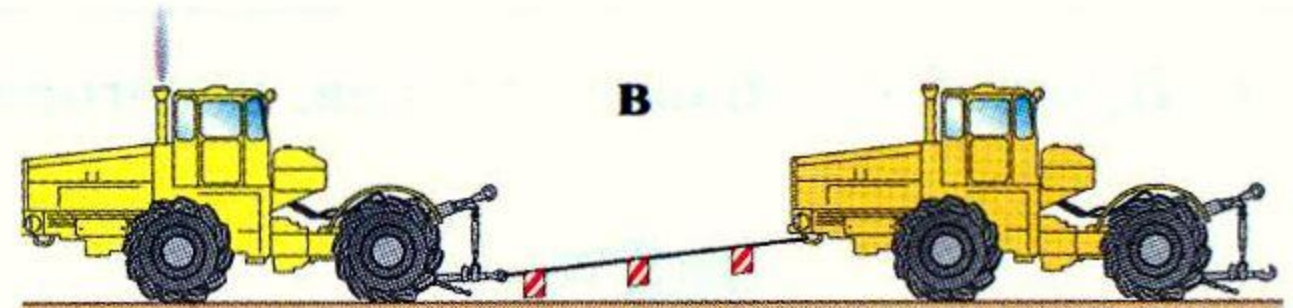
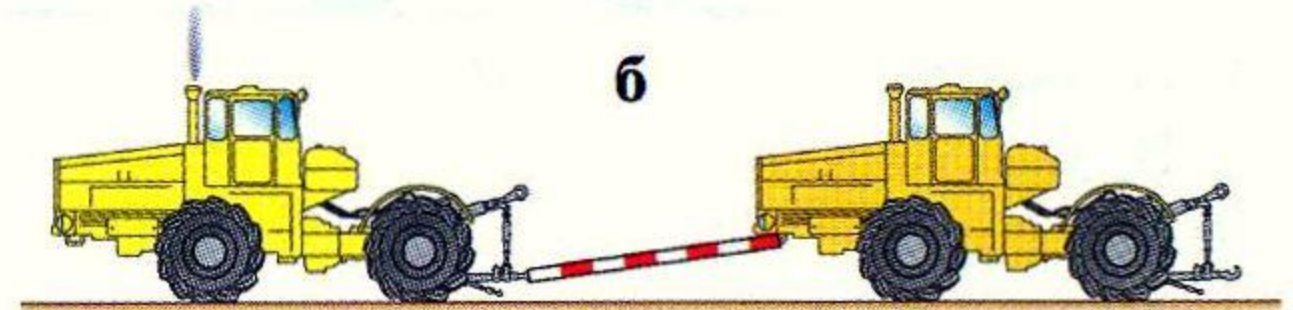
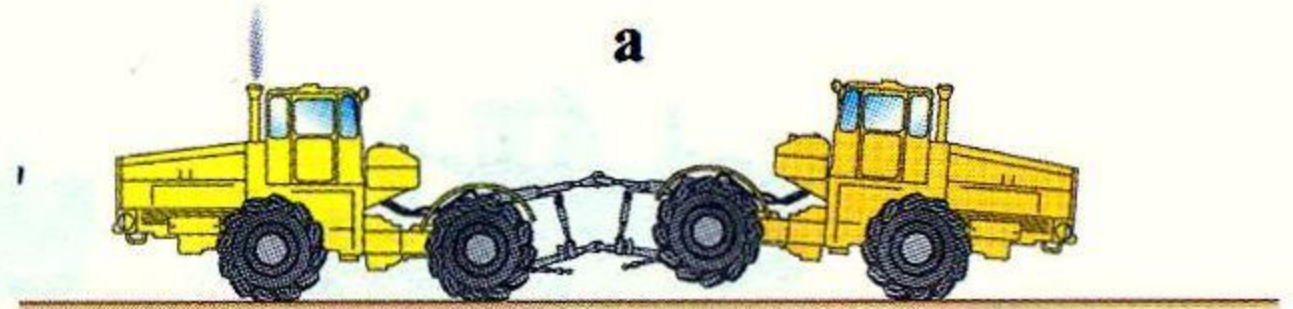

2. Допускается ли работа на самоходной машине в одежде со свободными краями (полами, рукавами и др.)?

1. Допускается при соблюдении осторожности.
2. Не допускается.
3. На усмотрение водителя, исходя из времени года.



3. Какое расстояние (А) должно быть до провисающего провода напряжением 110 кВ?

1. Более 2 м.
2. Более 3 м.
3. Более 0,5 м.

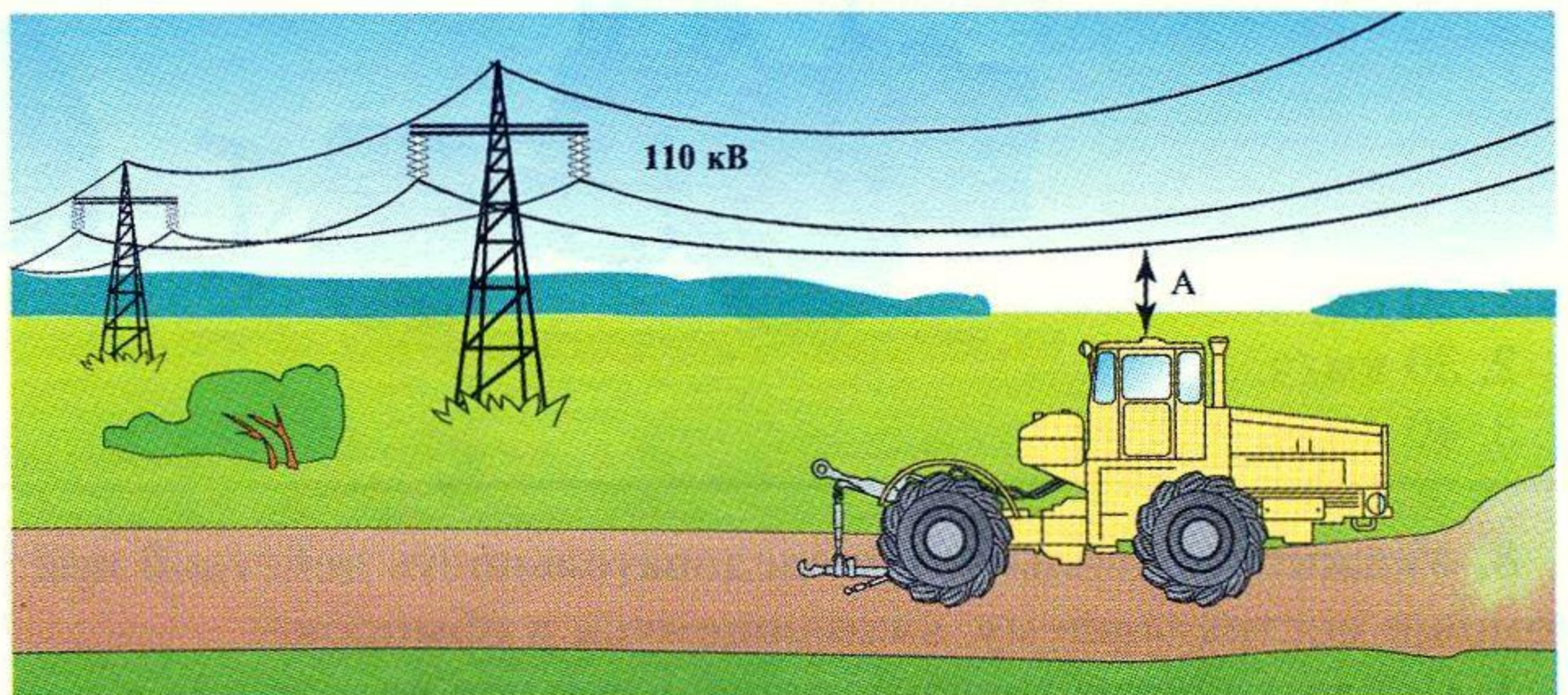

4. При каком уровне шума эксплуатация самоходных машин запрещена?
1. Более 65 дБА на расстоянии 7 м.
 2. Более 85 дБА на расстоянии 7 м.
 3. Более 45 дБА на расстоянии 7 м.

5. Как правильно должна проводиться заправка топливом?

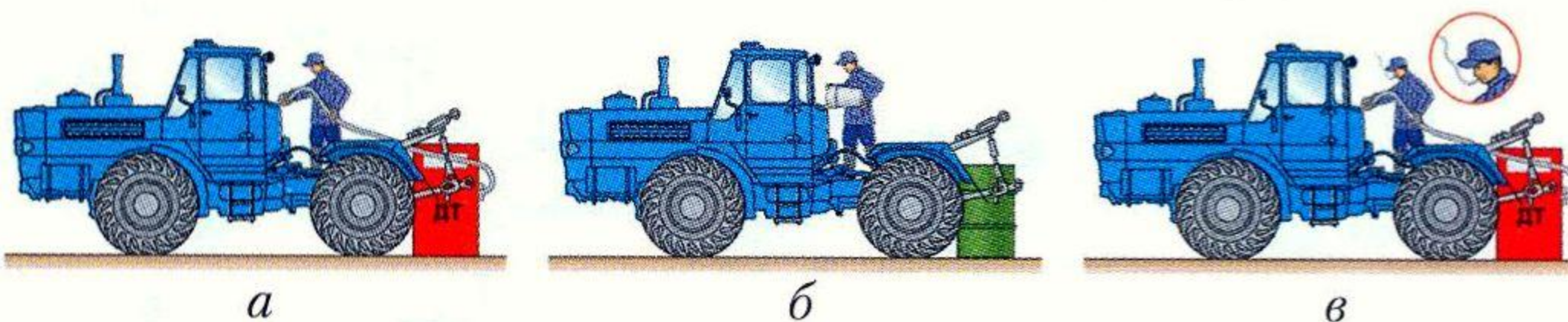

1. Вариант а.
2. Вариант б.
3. Вариант в.
4. Варианты а, б.

6. При работе вблизи откосов, косогоров необходимо:

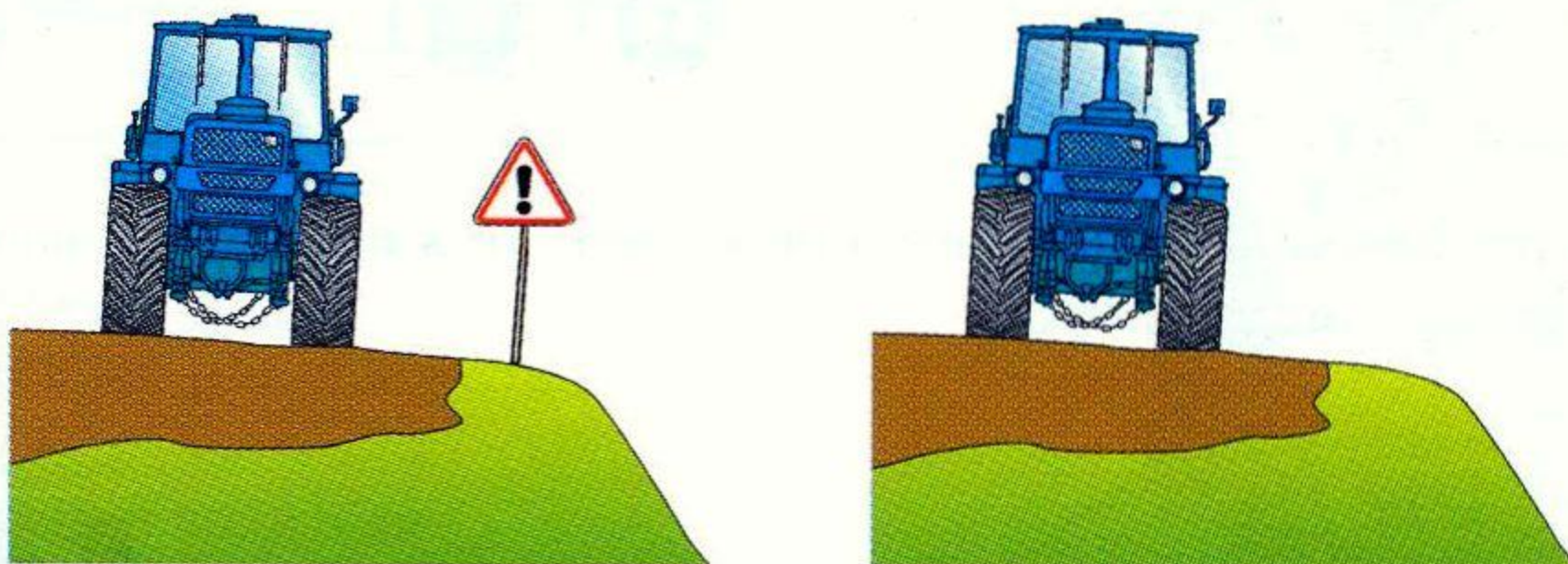

1. Обозначить опасное место, соблюдать осторожность.
2. Соблюдать осторожность.
3. Продолжать работу по старым проходам.

7. Какая максимальная скорость движения на дорогах с сухим твердым покрытием допускается при работе трактора типа Т-150К с прицепами и трейлерами?

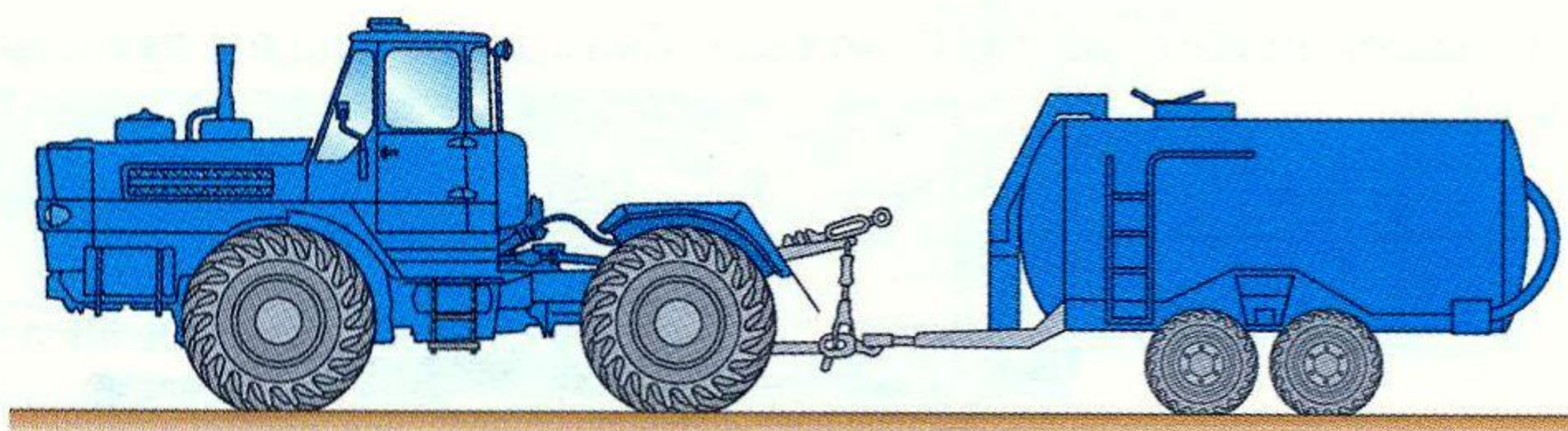

1. 20 км/ч.
2. 30 км/ч.
3. 40 км/ч.

8. Укажите правильную последовательность действий при оказании первой помощи пострадавшему, находящемуся в обмороке:

1. Придать пострадавшему горизонтальное положение с приподнятыми ногами и опущенной головой, дать понюхать нашатырный спирт, расстегнуть стесняющую одежду, обрызгать лицо холодной водой.
2. Перенести пострадавшего в тень, расстегнуть одежду, уложить с приподнятой головой, наложить холодный компресс на лоб, напоить холодной водой.
3. Перенести пострадавшего в теплое помещение, растереть чистыми руками, дать горячее питье (чай, кофе).

1. Какое давление должно быть в шинах самоходной машины типа Т-150К на транспортных работах?

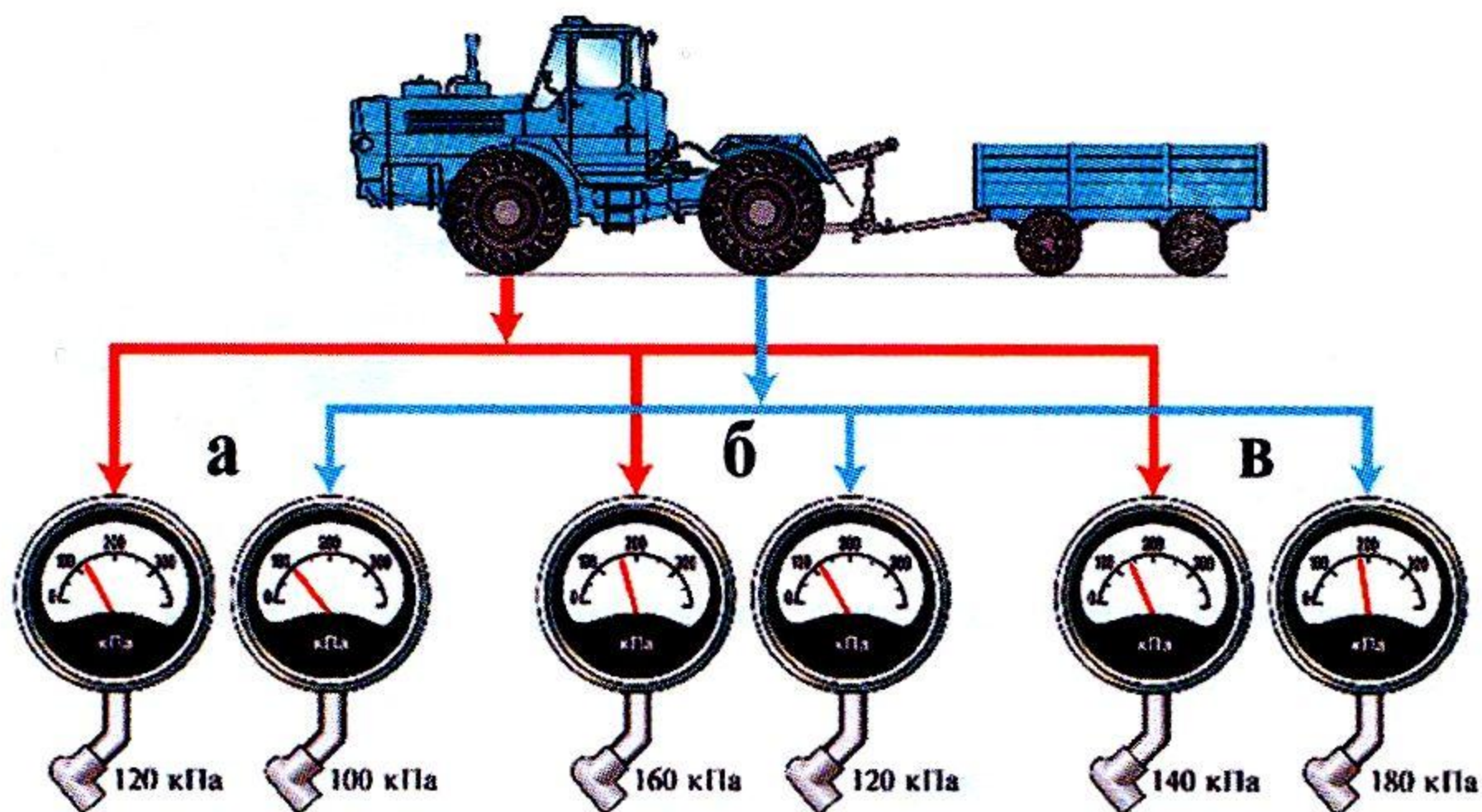

1. В передних – 120 кПа; задних – 100 кПа (вариант а).
2. В передних – 160 кПа; задних – 120 кПа (вариант б).
3. В передних – 140 кПа; задних – 180 кПа (вариант в).

2. Каким должен быть прогиб ремня вентилятора (размер А) двигателя СМД-62 при нагрузке 40-50Н (4-5 кгс)?

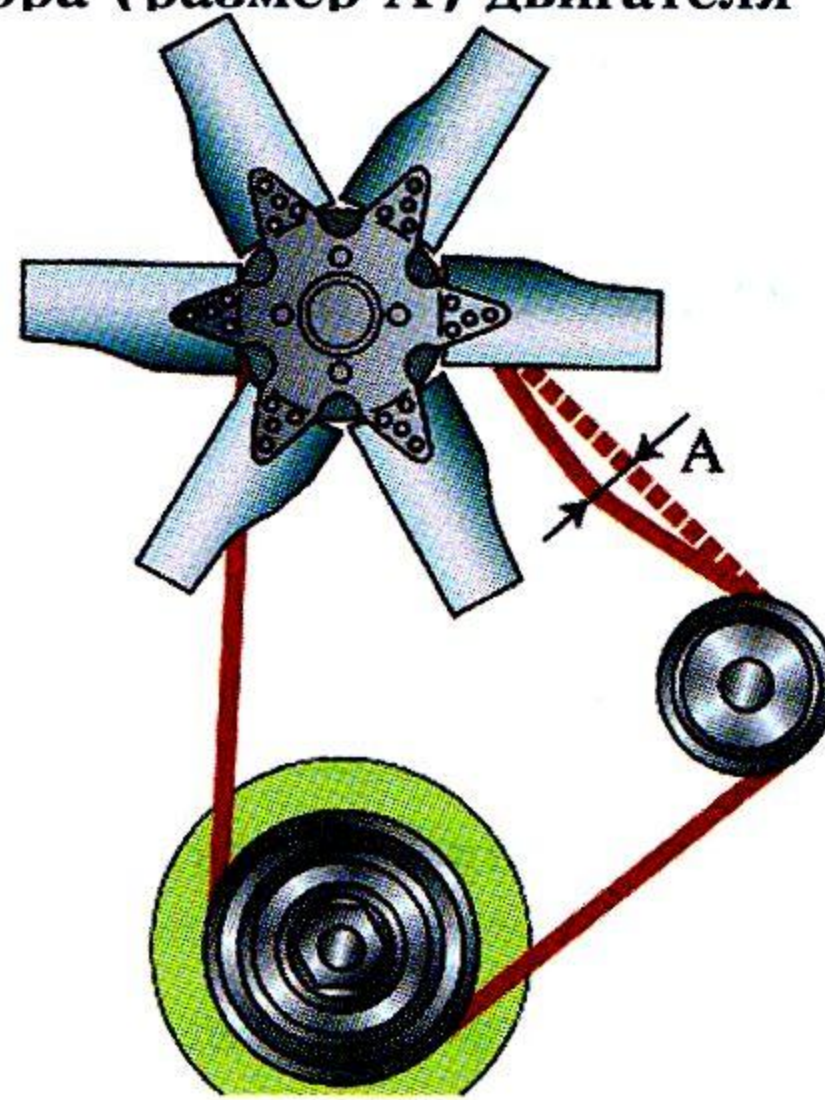

1. 5-6 мм.
2. 8-14 мм
3. 15-20 мм.

3. Какое оборудование самоходной машины обязательно при выполнении транспортных работ?

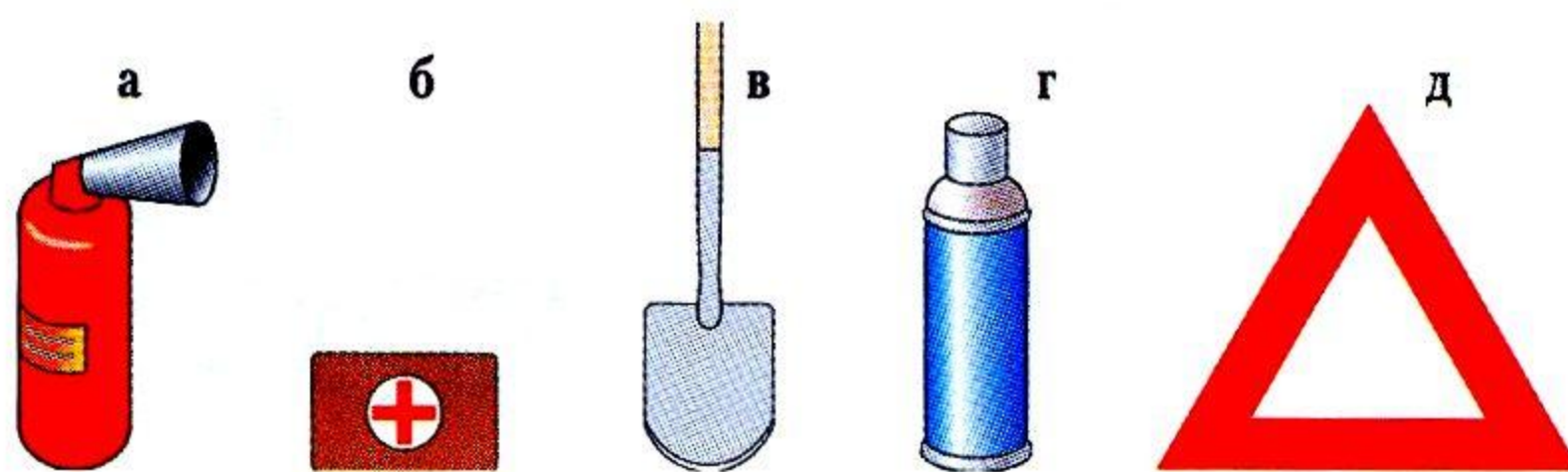

1. Вариант а.
2. Варианты б, г.
3. Варианты в, д.
4. Вариант г.

4. Что сделано неправильно при подготовке к выполнению технического обслуживания самоходной машины?

1. Неправильно поставлен домкрат.
2. Не установлена подставка.
3. Колеса машины неправильно зафиксированы колодками упора.

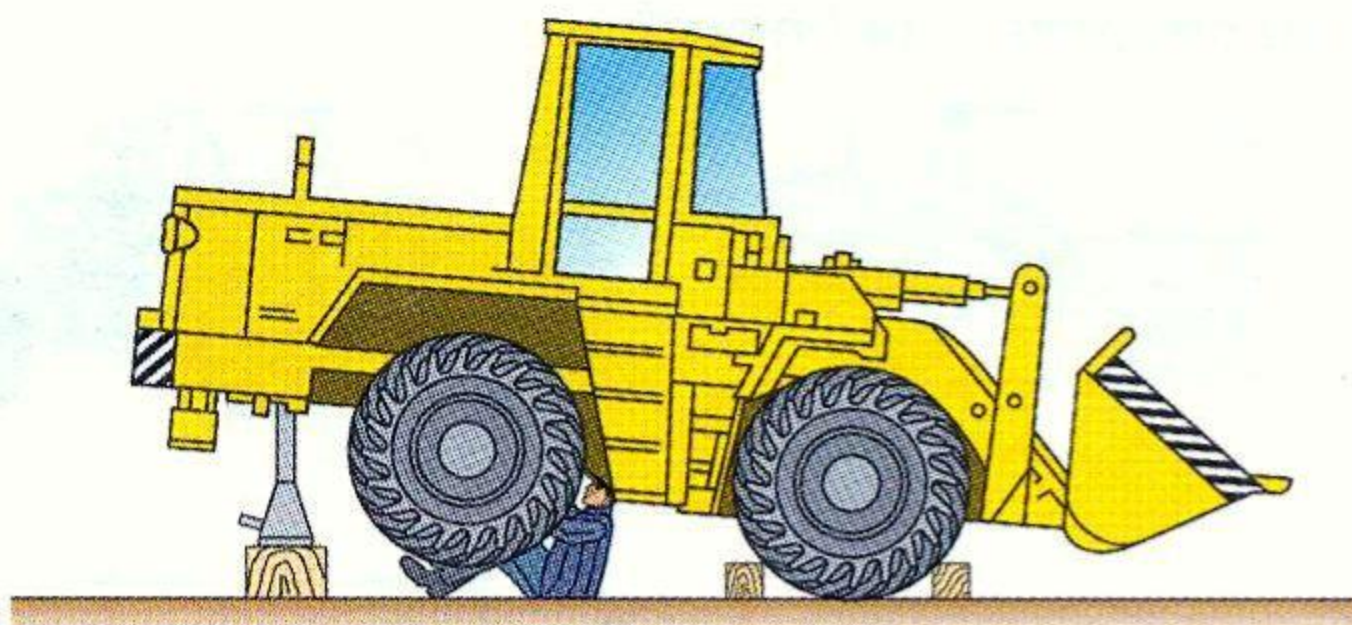

5. Что не сделано при перевозке груза, выступающего за задний борт прицепа более чем на 1 м (А)?

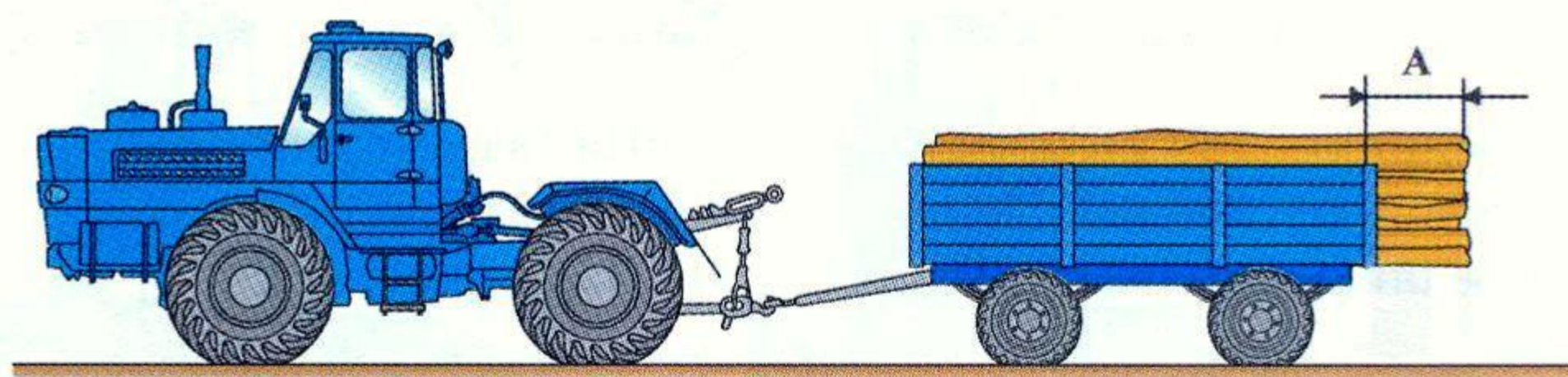

1. Нет опознавательного знака «Крупногабаритный груз».
2. Нет опознавательного знака «Автопоезд».
3. Не выполнены пункты 1, 2.

6. Допускается ли появление черного дыма из выхлопной трубы во время работы?

1. Да, при любой нагрузке.
2. Нет.
3. Да, при разгоне агрегата.

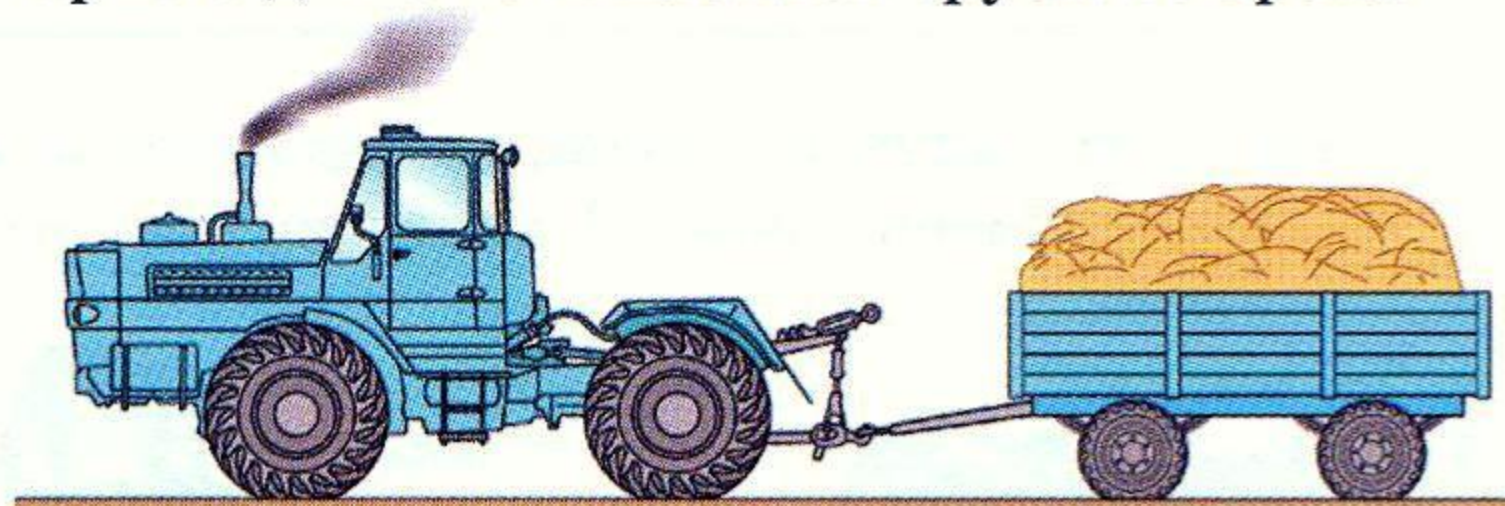

7. Какой из перечисленных способов очистки радиатора запрещен?

1. Продувка сжатым воздухом.
2. Промывка водой с моющим средством.
3. Выжигание открытым пламенем.

8. В каком случае целесообразно уложить пострадавшего в положение на боку с полусогнутой ногой?



1. Если пострадавший находится в бессознательном состоянии.
2. В случае двустороннего повреждения грудной клетки,
3. При головокружении.

1. При каких повреждениях покрышки колеса допускается эксплуатация самоходной машины?

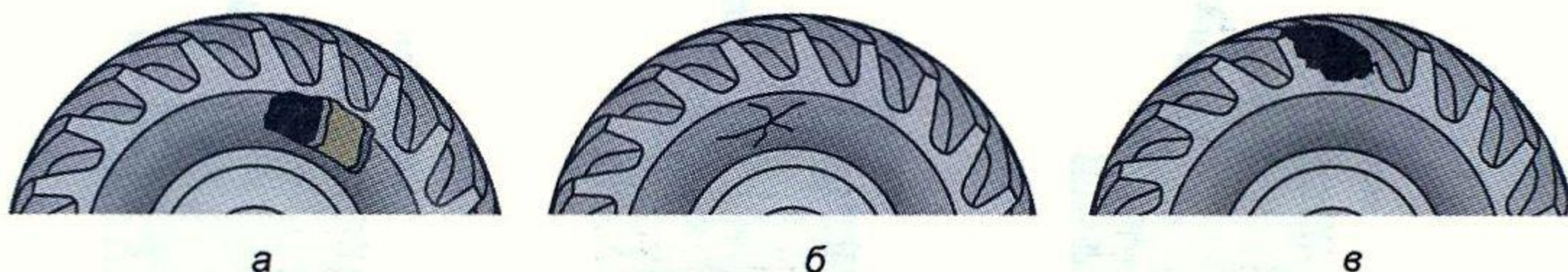

1. Шина имеет сквозной разрыв (а).
2. Шина имеет несквозной разрыв, корд не обнажен (б).
3. Шина имеет несквозной разрыв, корд обнажен (в).
4. Не допускается во всех случаях.

2. Всегда ли нужно шплинтовать штырь прицепного или буксирного устройства при работе самоходной машины в агрегате с прицепными машинами?

1. Только при работе с прицепами.
2. Со всеми прицепными машинами, работающими на скорости более 10 км/ч.
3. Всегда.

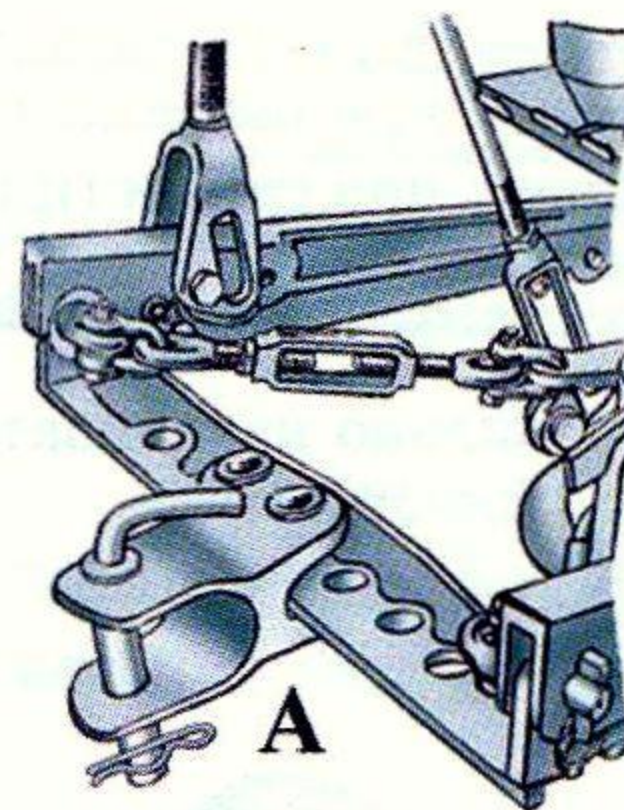

3. Что необходимо сделать при повороте самоходной машины с прицепом на уклоне?

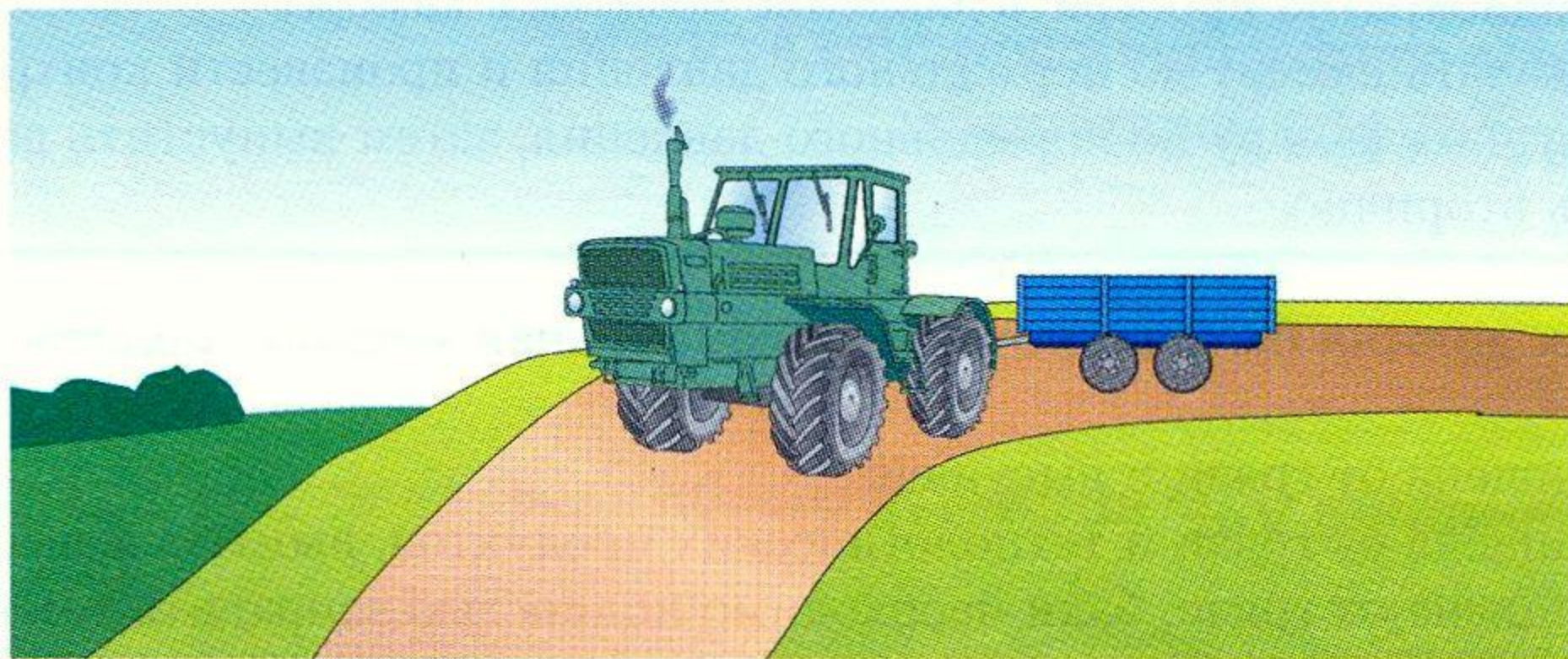

1. Переключиться на низшую передачу.
2. Перед уклоном переключиться на низшую передачу и уменьшить частоту вращения двигателя до минимальной.
3. Перед уклоном переключиться на низшую передачу и уменьшить частоту вращения двигателя до средней, управлять тормозами, выбрать скорость движения, не давая прицепу наехать на трактор или опрокинуться.

4. Как следует осуществлять захват тяжелых агрегатов при их демонтаже?

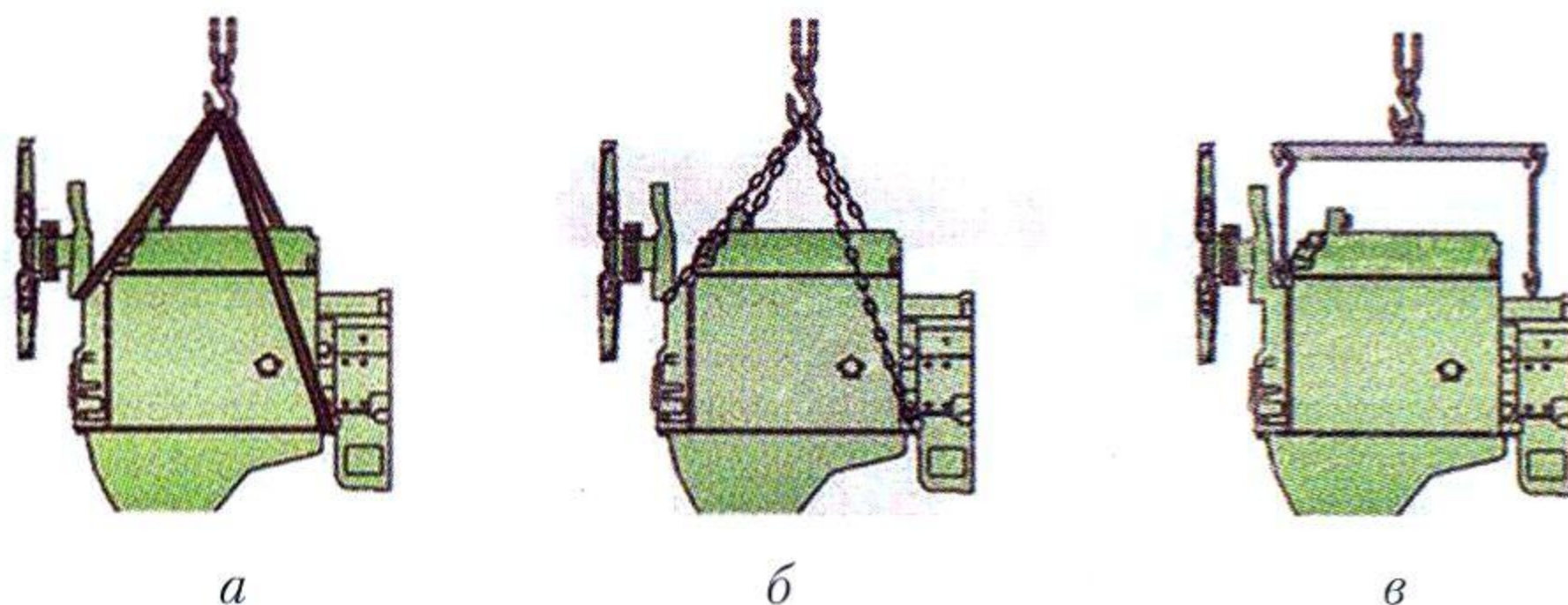

1. Охватить агрегат ремнем (а).
2. Цепями за выступающие части агрегата и валы (б).
3. На приспособлении с крюками за «рым-болты» агрегата (в).

5. Разрешено ли трактору типа К-701 с прицепом типа ЗПТС-12 двигаться по дорогам без подключения тормозной системы?

1. Разрешено, при переезде с поля на поле.
2. Разрешено, при скорости не более 10 км/ч.
3. Нельзя.

6. Как правильно накачивать камеру шины с глубоким ободом?

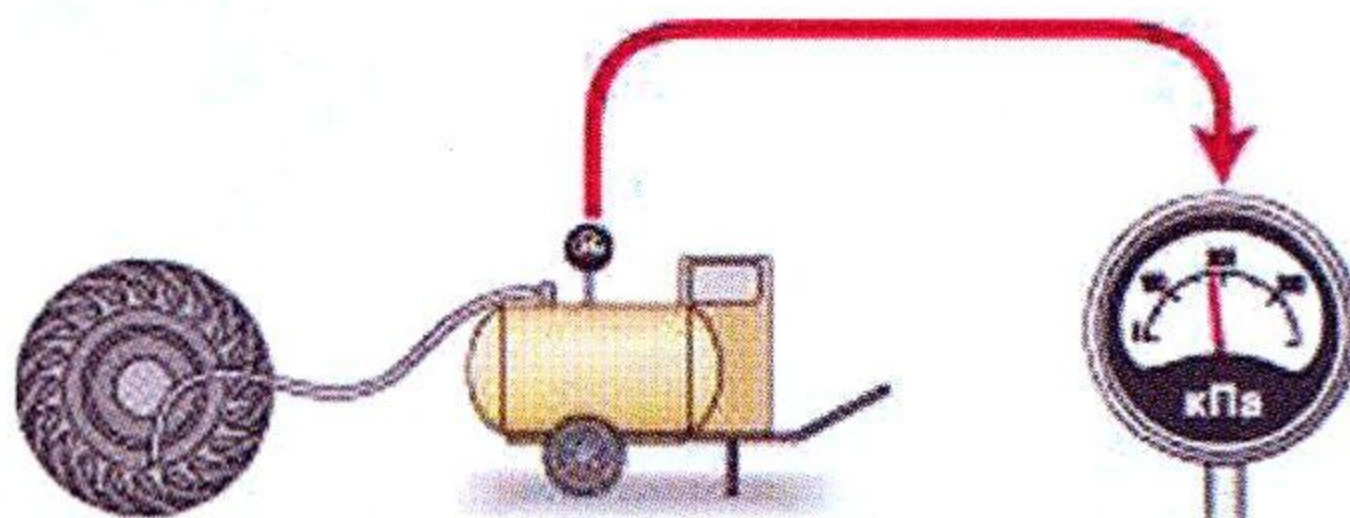

1. Неоднократно проверять давление воздуха в камере.
2. Накачать камеру до нормального давления и произвести контрольный замер.
3. Накачать камеру до нормального давления, затем выпустить воздух и накачать вторично.

7. Как должна быть подготовлена самоходная машина, подлежащая ремонту?

1. Очищена от грязи и высушена.
2. Очищена от грязи и технологических продуктов, вымыта и высушена.
3. Очищена от грязи, баки необходимо полностью заправить топливом.

8. Можно ли использовать вату для остановки кровотечения из небольшой раны?

1. Можно.
2. Нельзя.
3. Можно, только при использовании прокладки из марли или бинта.

1. Допустимое расстояние от проезжающей самоходной машины (или прицепа) до высоковольтного провода:

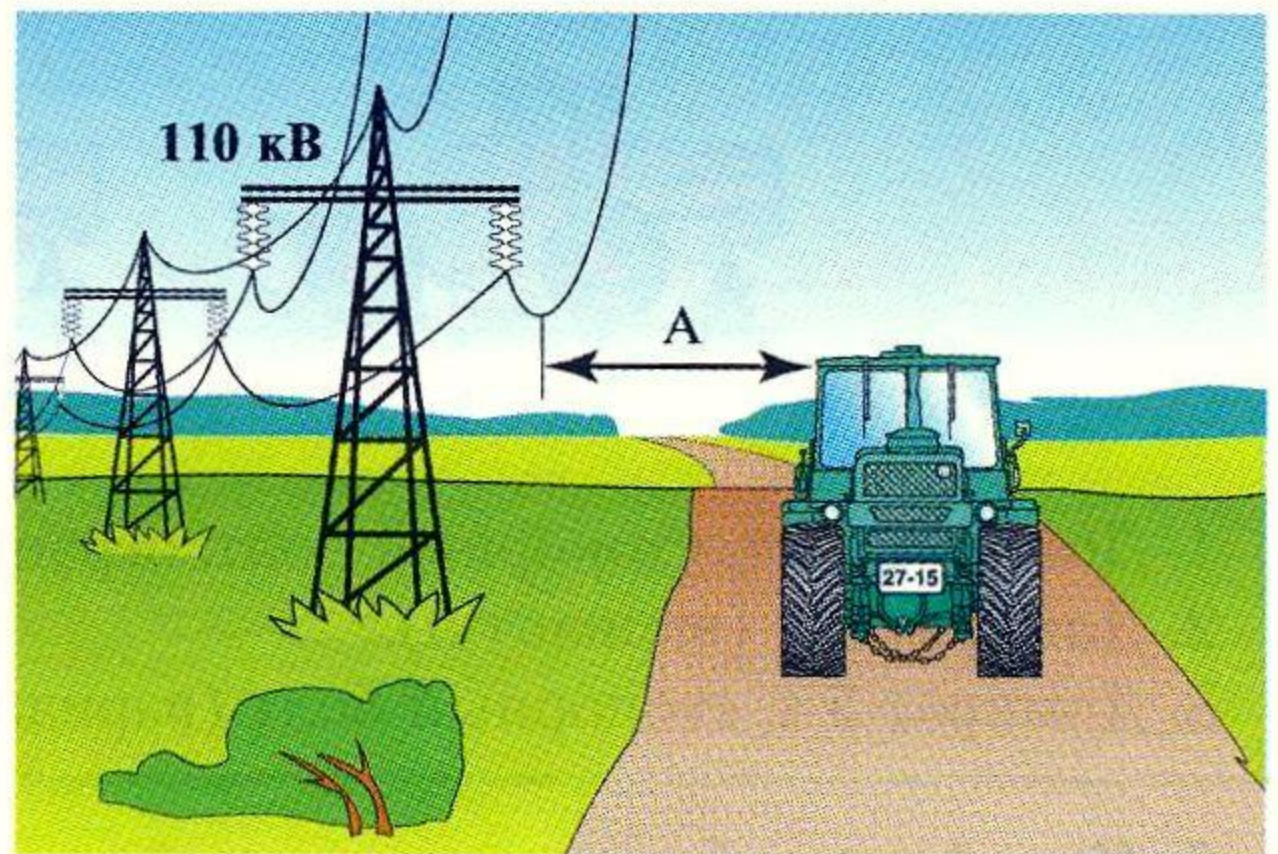

1. Более 2 м.
2. Более 4 м.
3. Более 6 м.

2. Можно ли выключить двигатель при движении самоходной машины накатом под уклон?

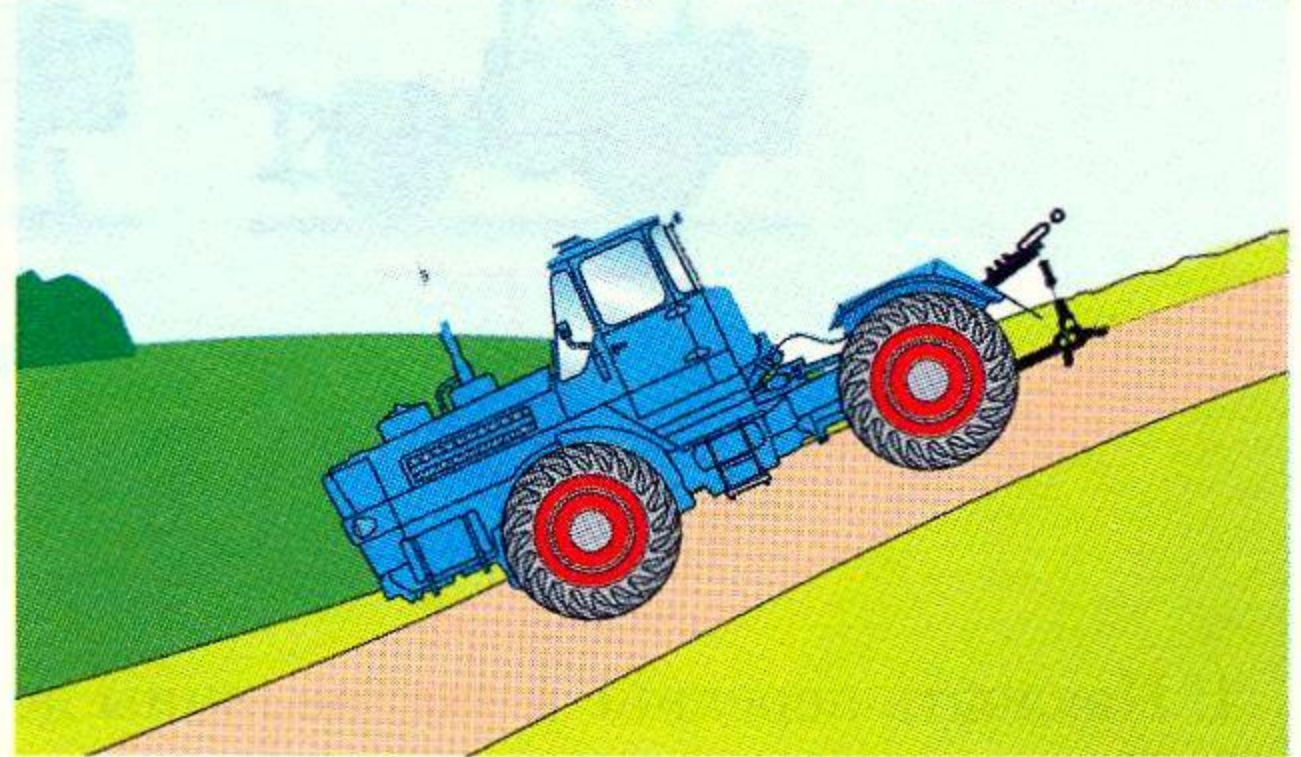

1. Можно, если аккумулятора батарея хорошо заряжена.
2. Можно.
3. Нельзя.

3. Укажите правильный способ очистки прицепа.

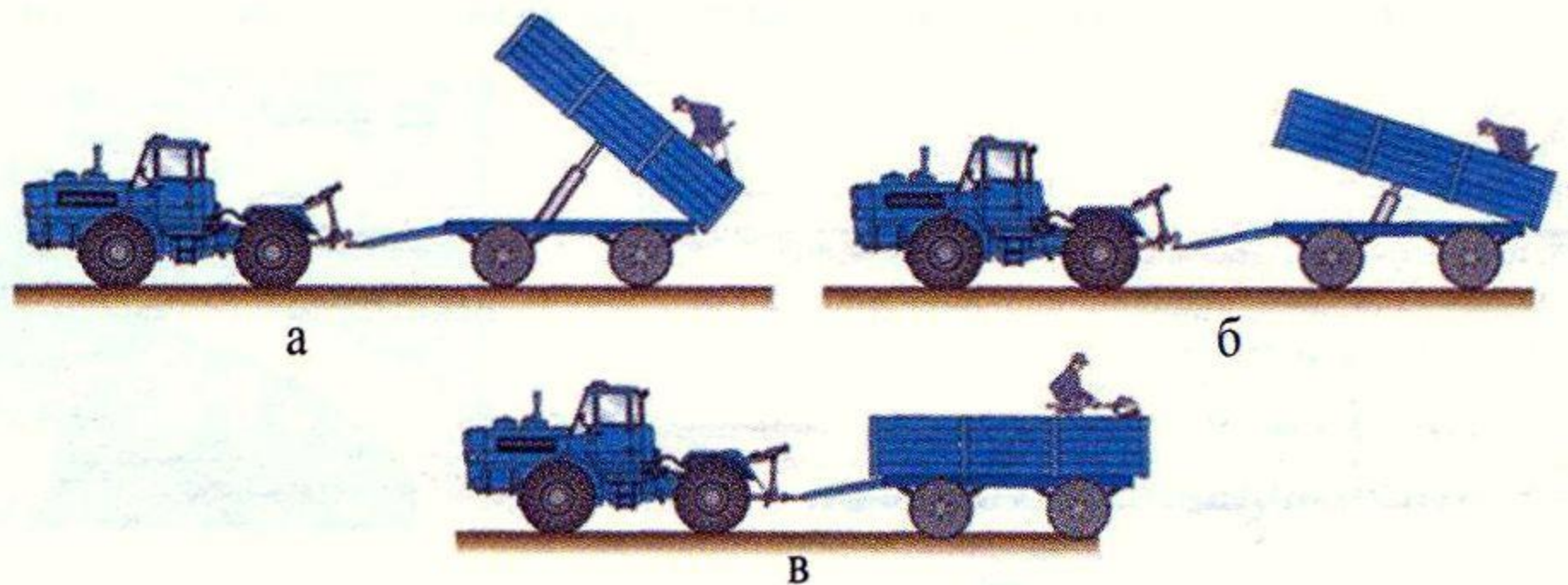

1. Вариант а.
2. Вариант б.
3. Вариант в.

4. При каком режиме эксплуатации необходима комплектация самоходной машины медицинской аптечкой?



1. При движении по шоссе и переездах за пределами хозяйства.
2. При работе в поле и выполнении технологических операций.
3. При всех режимах эксплуатации.

5. Какой вариант поддомкрачивания самоходной машины типа К-701 верный?

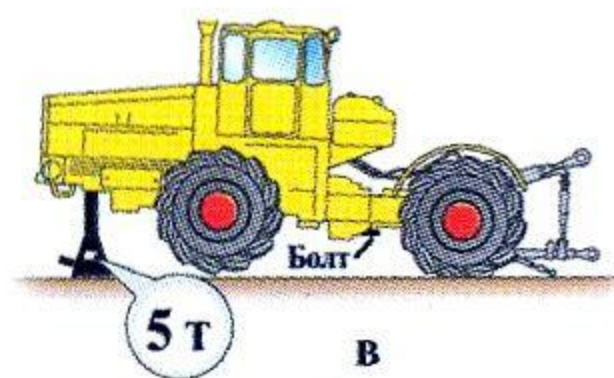
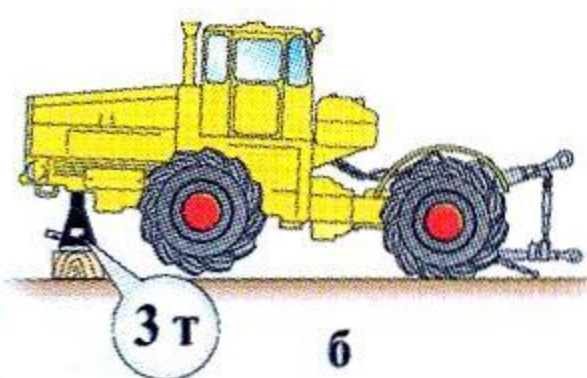
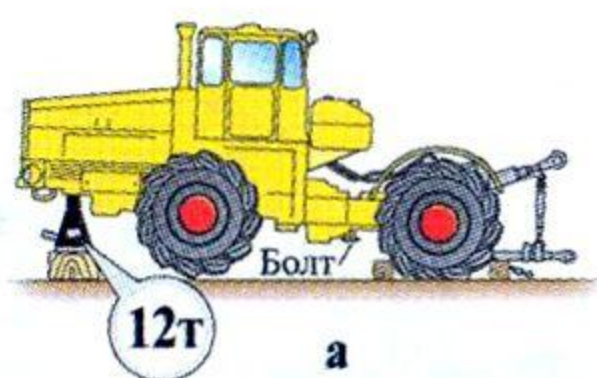

1. Домкрат 12 т, стопорный болт, ограничители на ГЦ поворота (вариант а).
2. Домкрат 3 т (вариант б).
3. Домкрат 5 т, стопорный болт (вариант в).

6. Какой способ постановки трактора типа Т-150К на длительное хранение правильный?

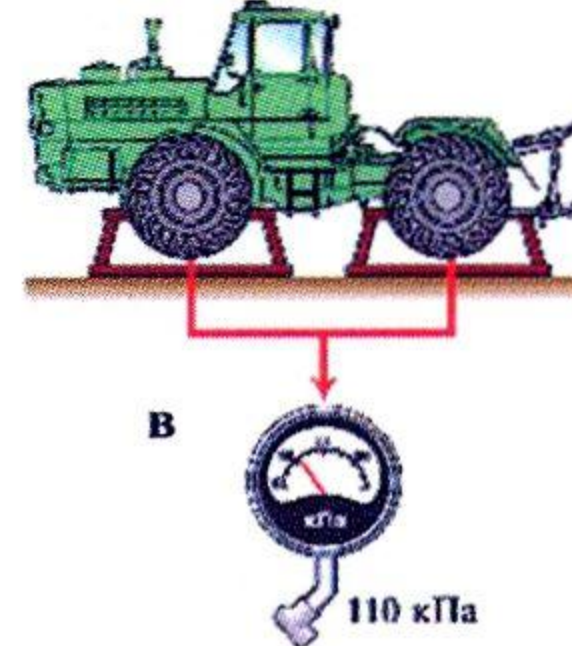
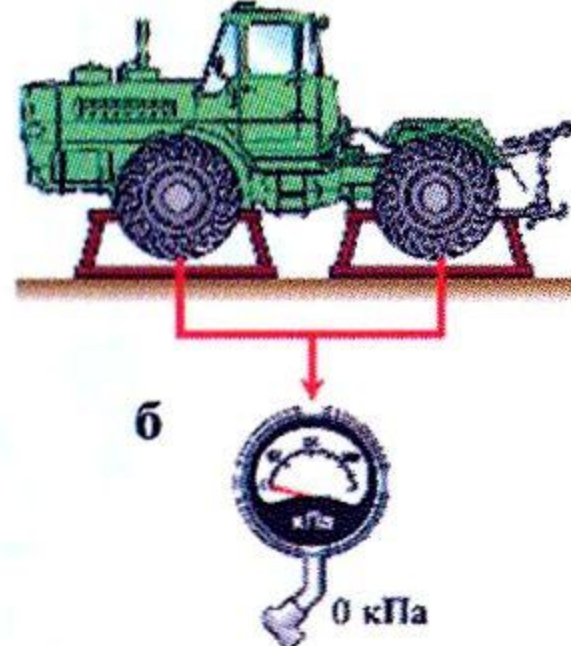
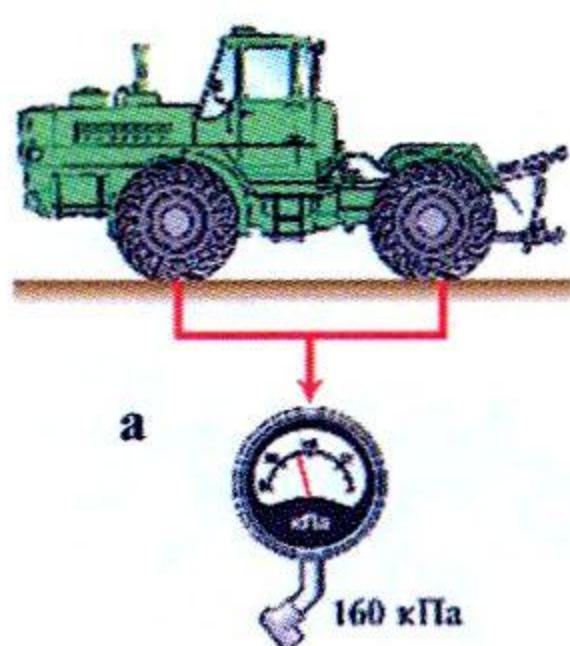

1. Накачать передние и задние шины до нормального давления (а).
2. Поставить трактор на подставки и снизить давление в шинах до 0 (б).
3. Поставить трактор на подставки и снизить давление в шинах до 70% (в).

7. Какая скорость должна быть при повороте на мокрой грунтовой дороге?

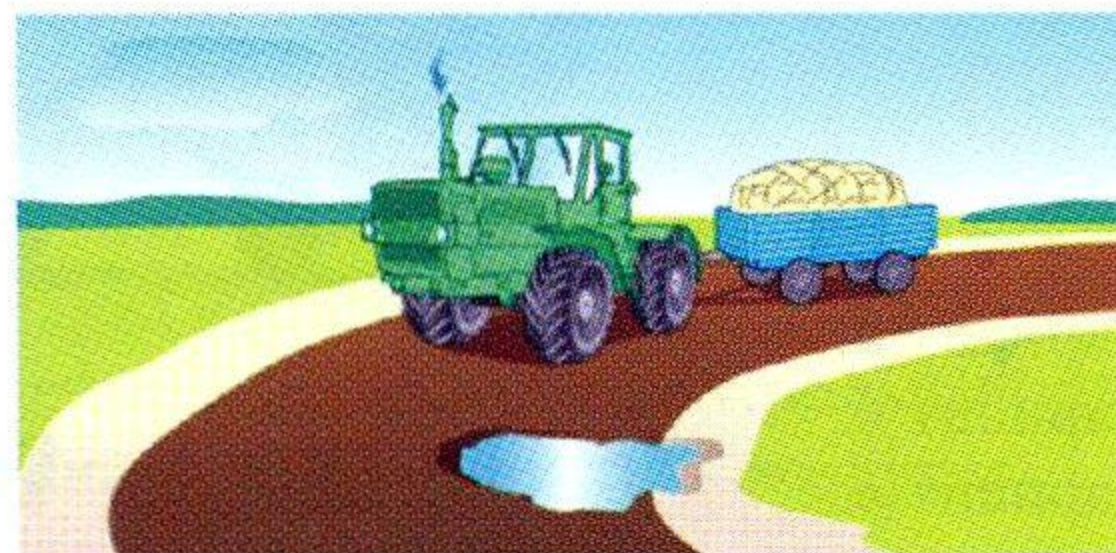

1. 5-10 км/ч.
2. 10-15 км/ч.
3. Минимально допустимая.

8. При каких повреждениях рекомендуется перевести пострадавшего в полусидячее положение с согнутыми в коленях ногами, положив холодный компресс?



1. Ушиб живота или грудной клетки.
2. Проникающее ранение живота, перелом ребер.
3. При внутренних кровотечениях, связанных с разрывом печени или селезенки, а также повреждением органов грудной клетки.

1. Укажите правильный способ закрепления (расчаливания) контейнера в кузове прицепа.

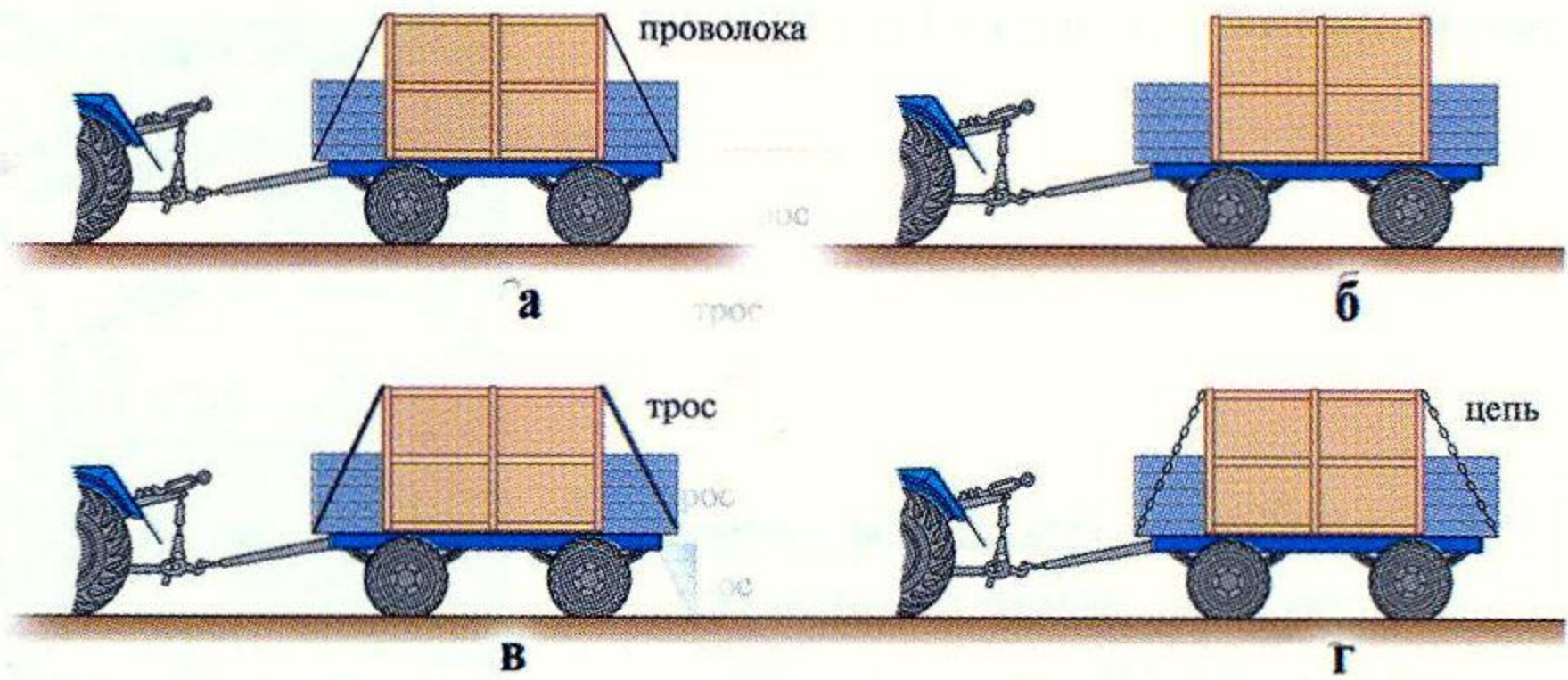

1. Вариант а.
2. Вариант б.
3. Вариант в.
4. Вариант г.
5. Верны все варианты,
6. Верно варианты а, в, г.

2. Какова периодичность очистки воздухоочистителей тракторов типа Т-150К?

1. При проведении ЕТО.
2. При проведении ТО-1.
3. При проведении ТО-2 или по сигналу указателя загрязненности.

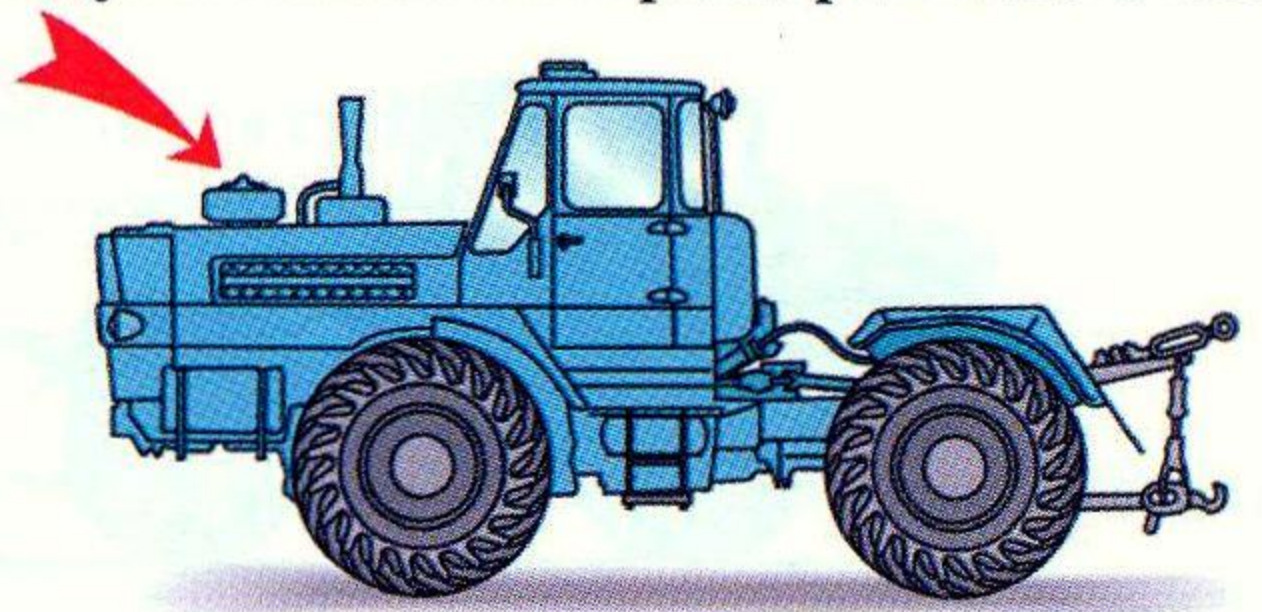

3. Эксплуатация самоходной машины допускается, если при покачивании карданного вала:

1. Люфт не ощущается.
2. Ощущается небольшой люфт.
3. Заметен сильный люфт.



4. Укажите правильный способ захвата шнура при запуске пускового двигателя:

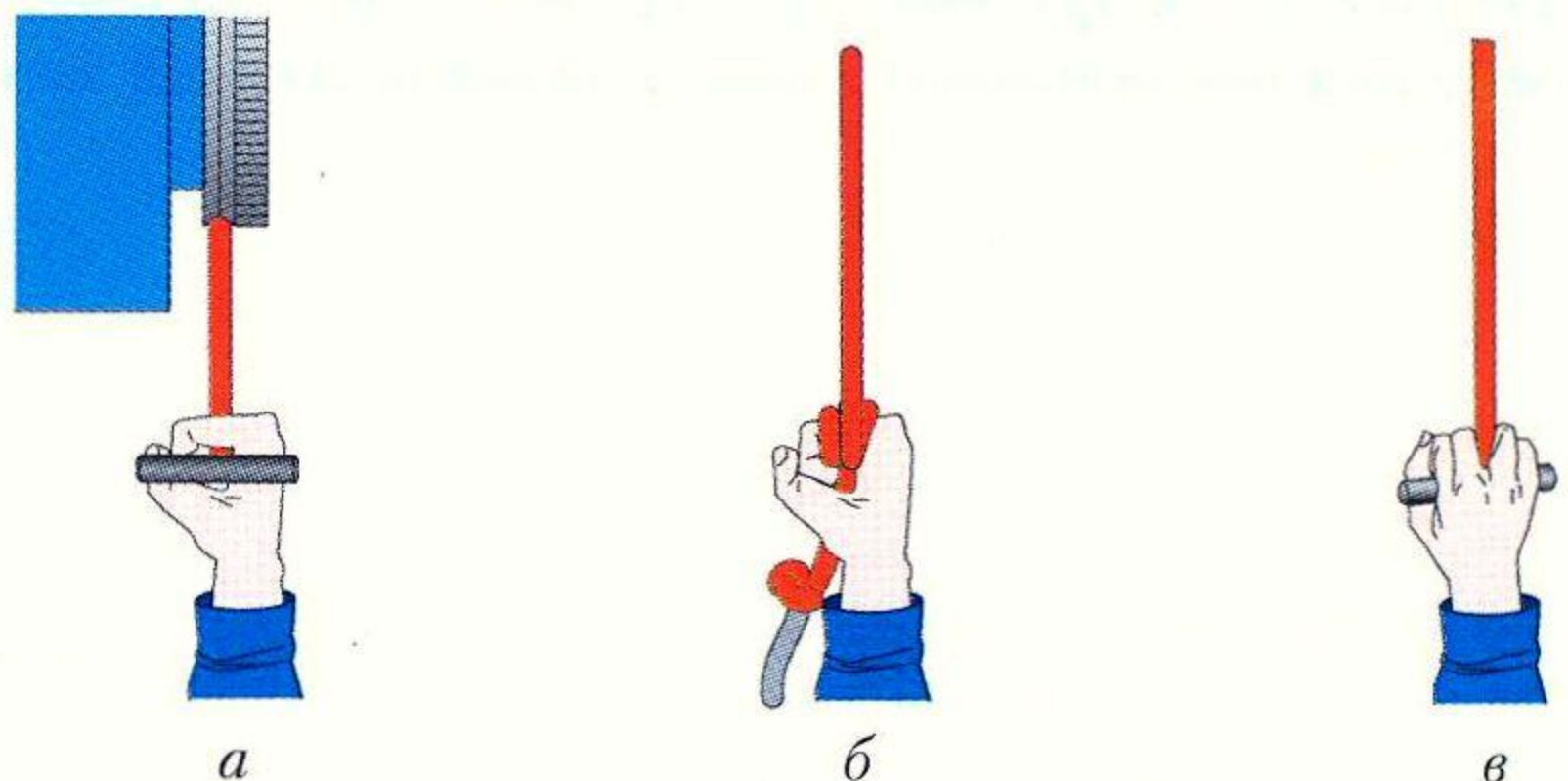

1. Вариант а.
2. Вариант б.
3. Вариант в.

5. Какой должна быть скорость движения транспортного агрегата при выполнении поворота на дороге?

1. Скорость должна обеспечить контроль за движением агрегата.
2. Не более 10 км/ч.
3. Верно пункты 1, 2.

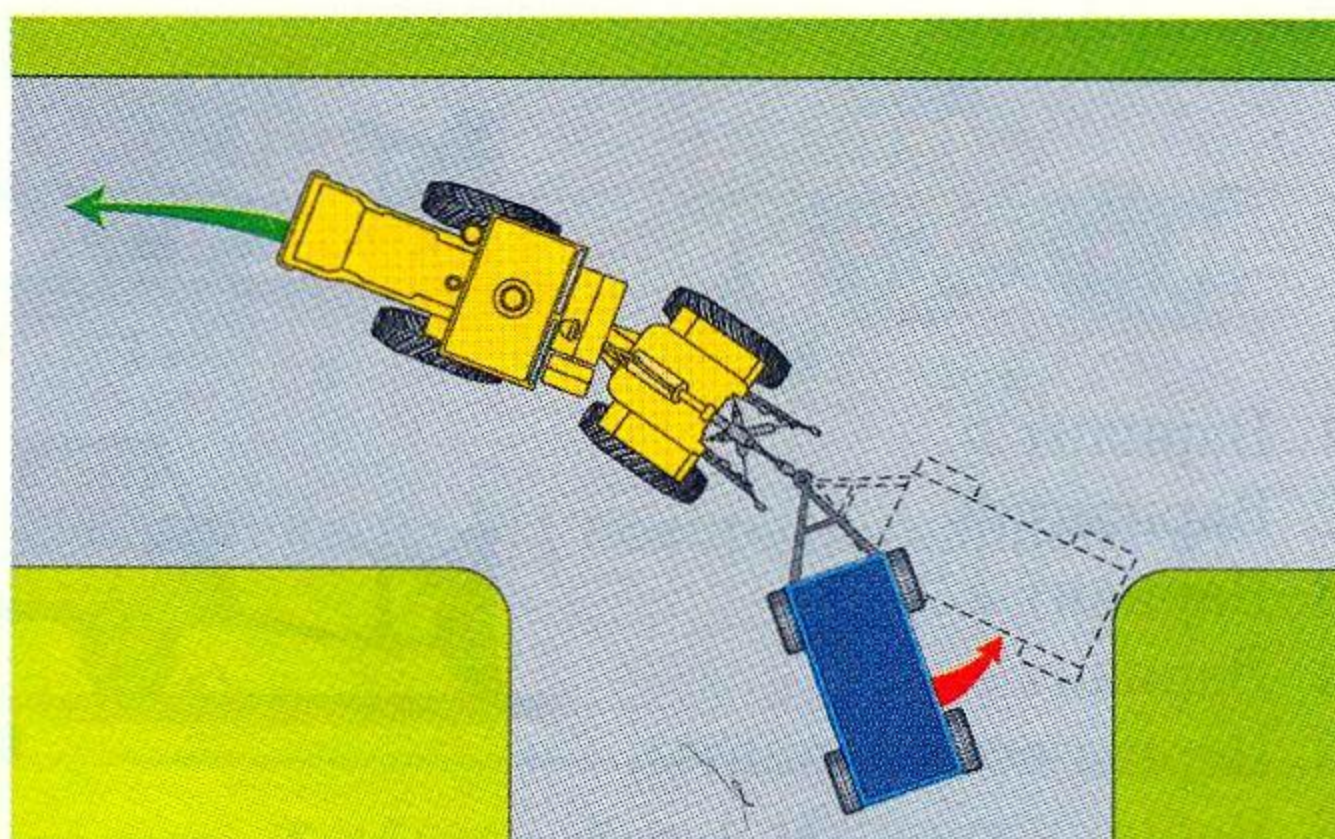

6. Перевозить людей в оборудованном сиденьями прицепе:

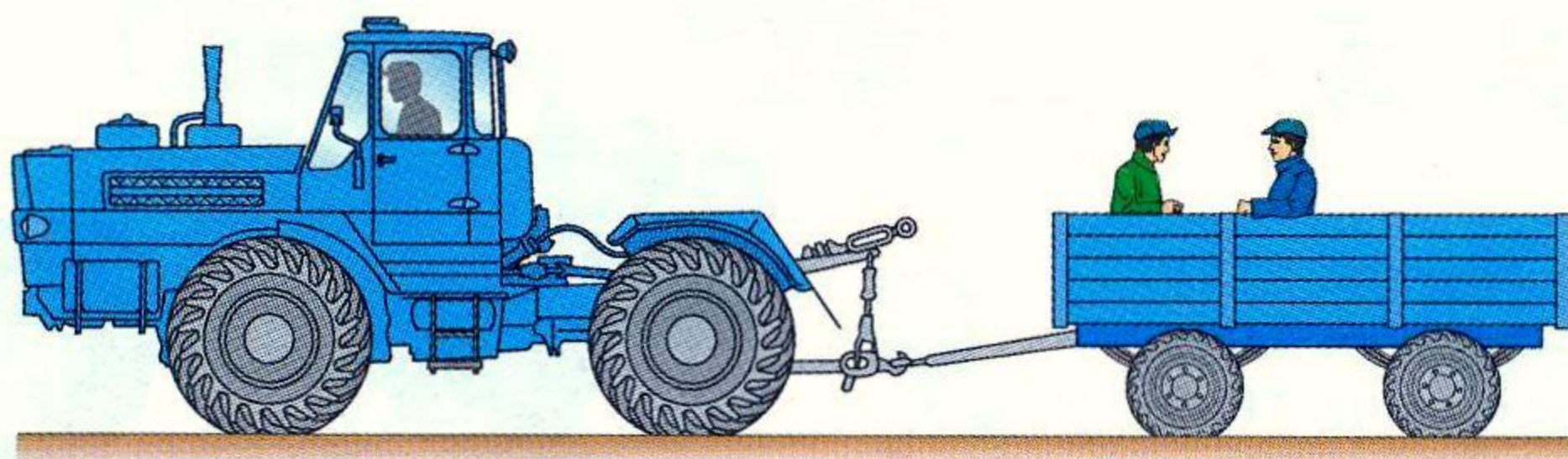

1. Можно в пределах хозяйства.
2. Можно с разрешения начальства.
3. Нельзя.

7. Разрешается ли подтягивать штуцеры топливной системы при работающем двигателе?

1. Разрешается.
2. Разрешается при малой частоте вращения коленчатого вала двигателя.
3. Запрещается.

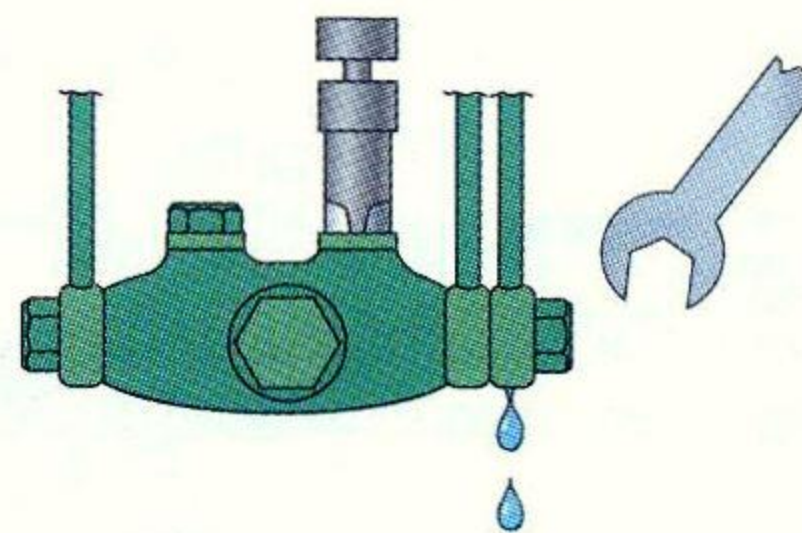

8. Наблюдается артериальное кровотечение из конечности. Для его прекращения накладывают кровоостанавливающий жгут. Затяжка жгута проводится:

1. До прекращения кровотечения.
2. До вдавливания жгута в тело.
3. До возникновения болей у пострадавшего.



1. Какой должен быть путь торможения (S) самоходной машины категории «D» с прицепом на сухом асфальте (бетоне) при начальной скорости 20 км/ч?

1. 6 м.
2. 9 м.
3. 7,5 м.

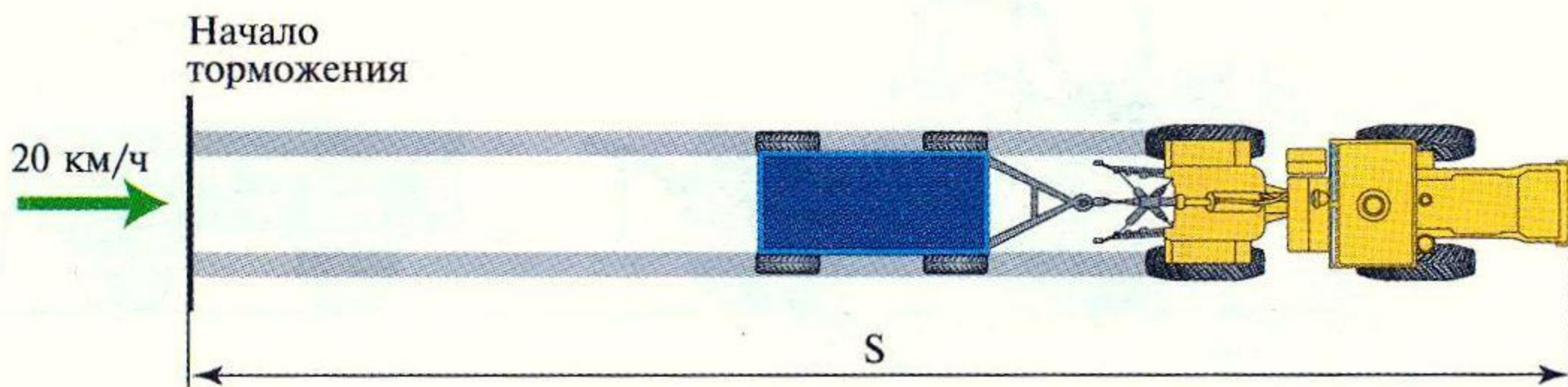

2. Допустимое расстояние от максимальной точки груза по высоте до нижних проводов электрической сети 380 В:

1. Более 2 м.
2. Более 3 м.
3. Более 1 м.

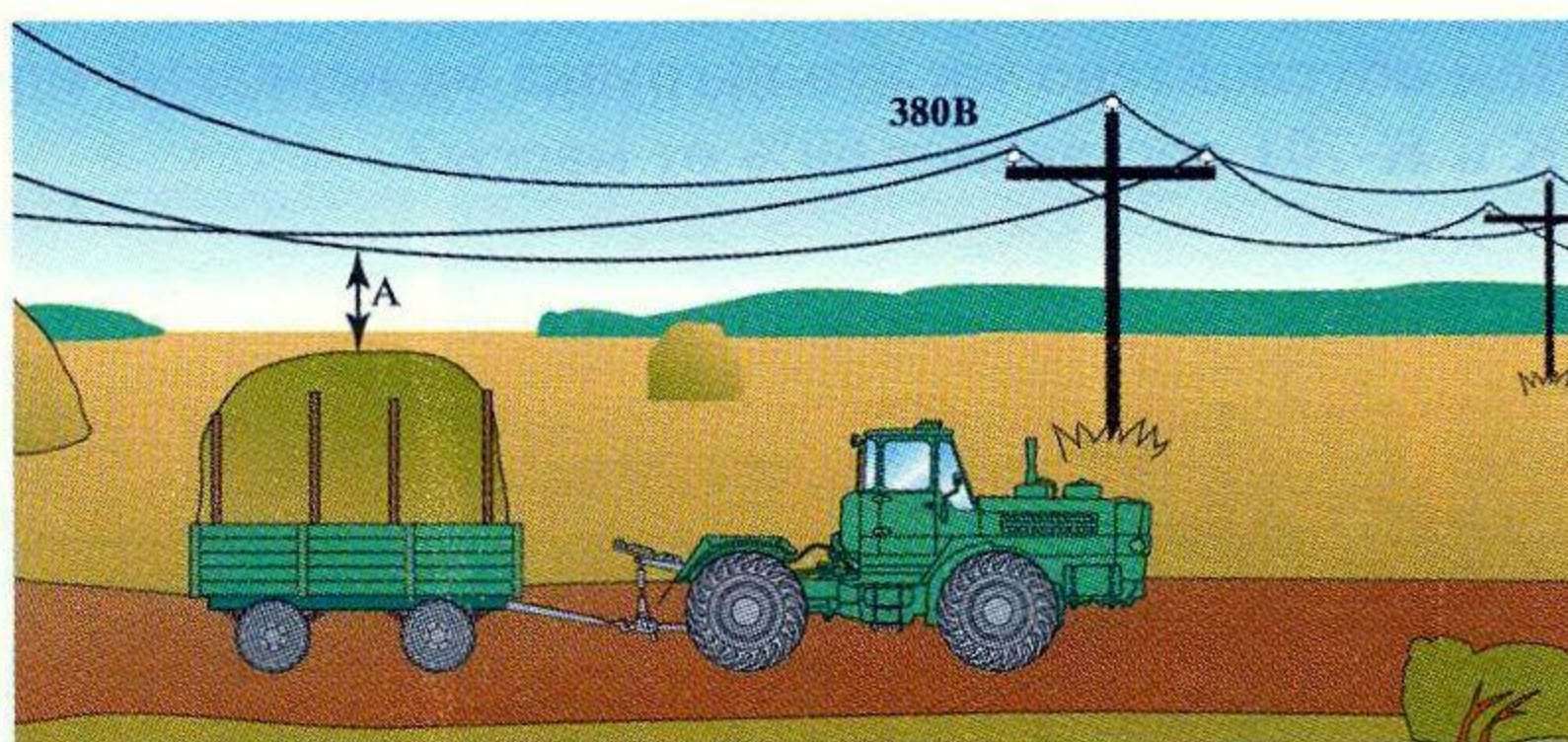

3. Что следует применять при сцепке самоходной машины категории «D» с прицепом типа ЗПТС-12?

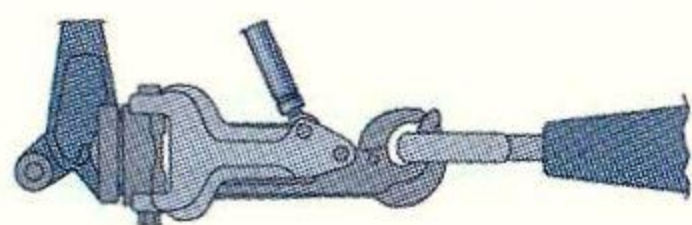

а



б

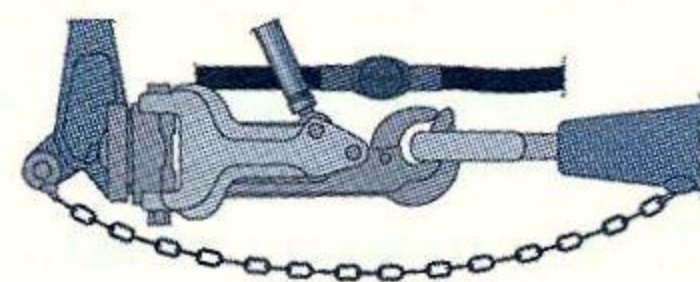

в

1. Гидрокрюк (а).
2. Гидрокрюк, соединение пневмосистем самоходной машины и прицепа (б).
3. Гидрокрюк, соединение пневмосистем самоходной машины и прицепа, страховочный трос или цепь (в).

4. Какая операция обязательно выполняется в пневмосистеме в зимнее время после возвращения с работы на стоянку?

1. Проверка утечки воздуха в системе.
2. Проверка работы компрессора.
3. Спускается конденсат из ресивера.

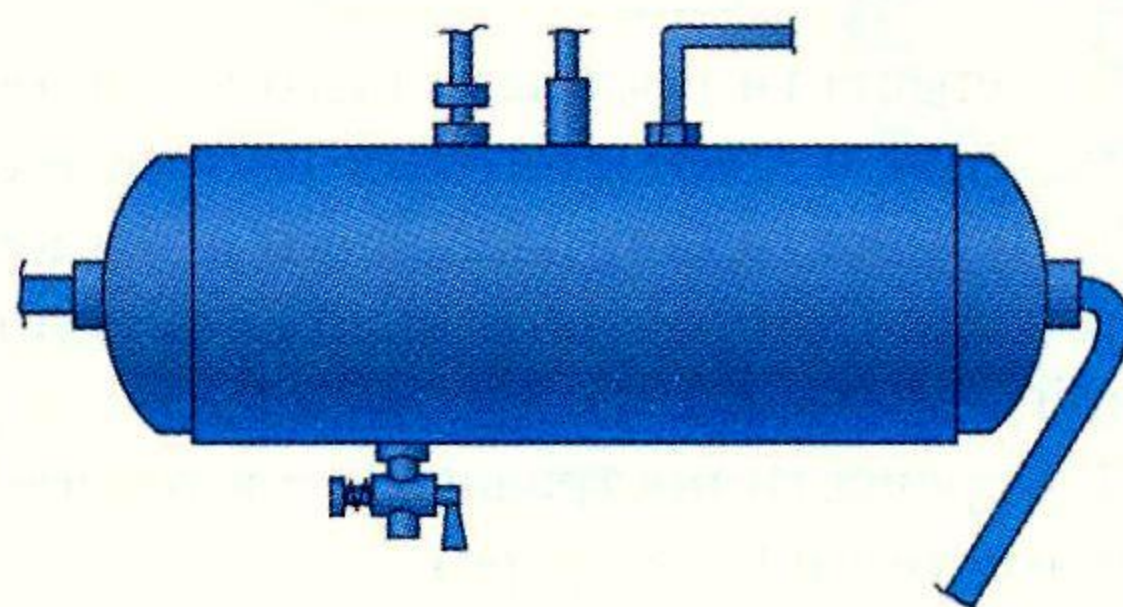

5. Какие пункты не отвечают правилам транспортировки груза?

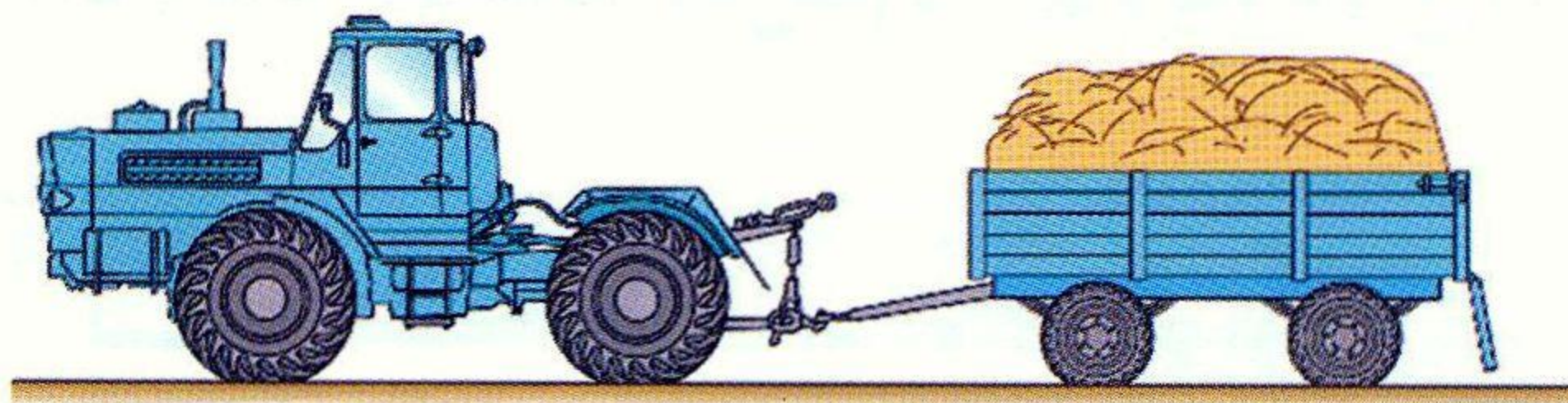

1. Отсутствие номерного знака у прицепа.
2. Задний борт не закрыт на крюки.
3. У прицепа нет габаритных огней.
4. Все пункты.

6. Чем обусловлено то, что нагрузка на передний мост тракторов типов Т-150К и К-701 составляет 60% от массы?

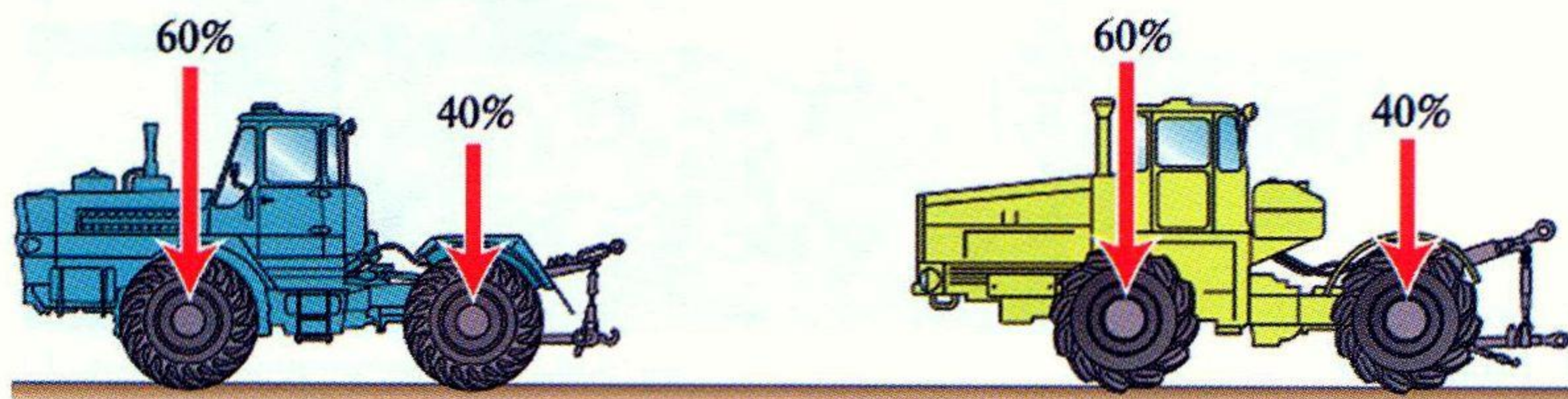

1. При работе с сельхозмашинами нагрузка между мостами перераспределяется до соотношения 50х50%.
2. Передний мост является основным тяговым.
3. Впереди находится тяжелый двигатель.

7. Что нужно сделать после переезда брода?

1. Продолжать движение, если нет перебоев в работе двигателя.
2. Несколько раз несильно притормозить самоходную машину.
3. Проверить действие механизма навески, состояние прицепного устройства.

8. Укажите правильную последовательность действий при оказании первой помощи пострадавшему от обморожения:

1. Перенести пострадавшего в теплое помещение, придать ему горизонтальное положение с приподнятыми ногами и опущенной головой.
2. Перенести пострадавшего в теплое помещение, расстегнуть одежду, уложить с приподнятой головой, наложить холодный компресс на лоб, напоить холодной водой.
3. Перенести пострадавшего в теплое помещение, растереть чистыми руками, дать горячее питье (чай, кофе).

1. Как регулируется зазор между тормозными колодками и барабаном трактора типа Т 150К?

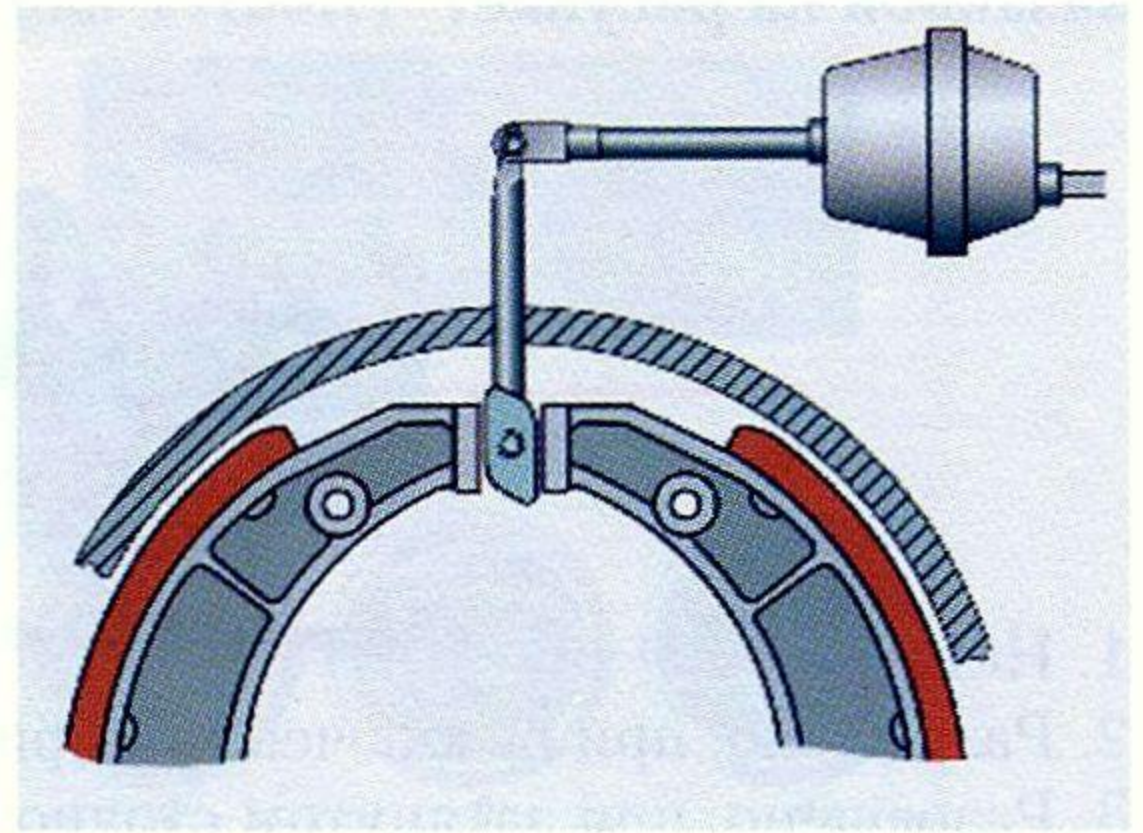

1. Вращением червяка кулака.
2. Удлинением тяги тормозной камеры.
3. Одновременно обоими способами.

2. Каким способом можно преодолеть препятствие?

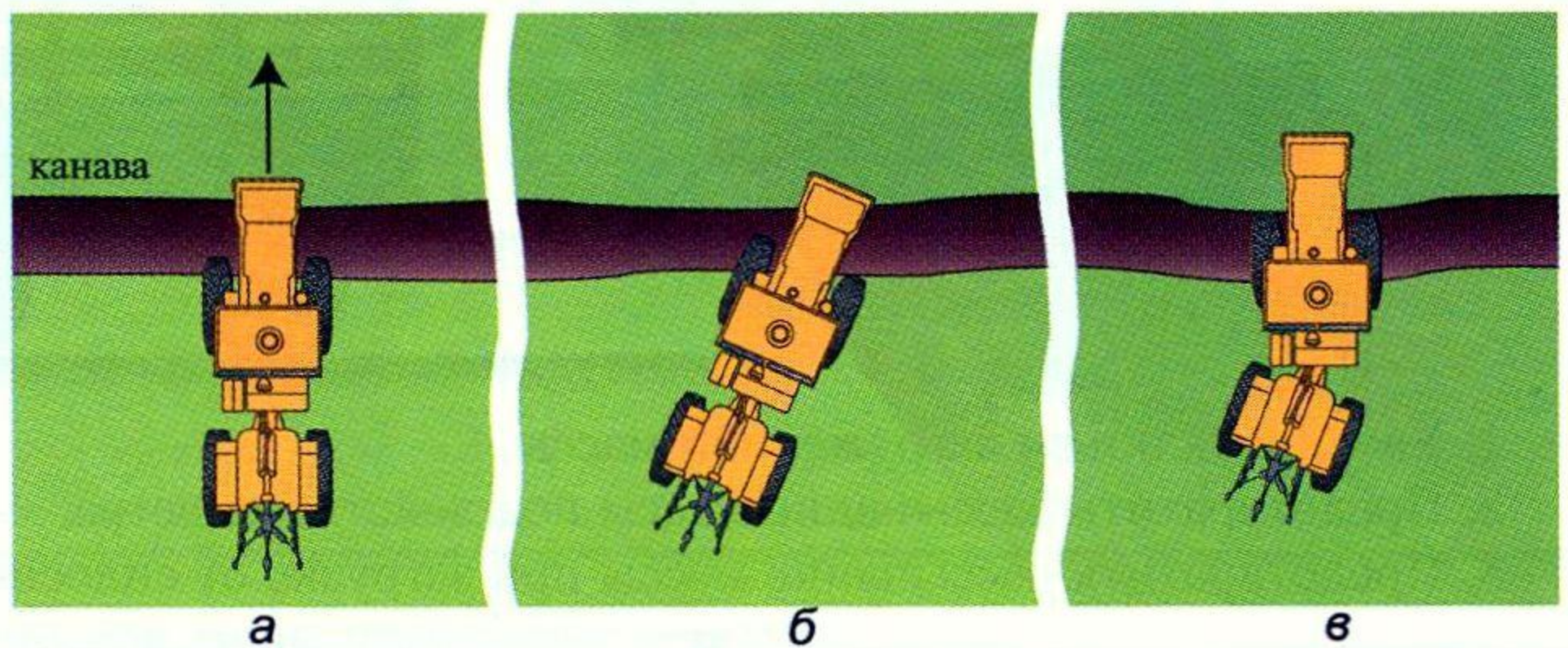

1. Вариант а.
2. Вариант б.
3. Вариант в.

3. Номинальное рабочее давление в пневмосистеме самоходной машины регулируется:

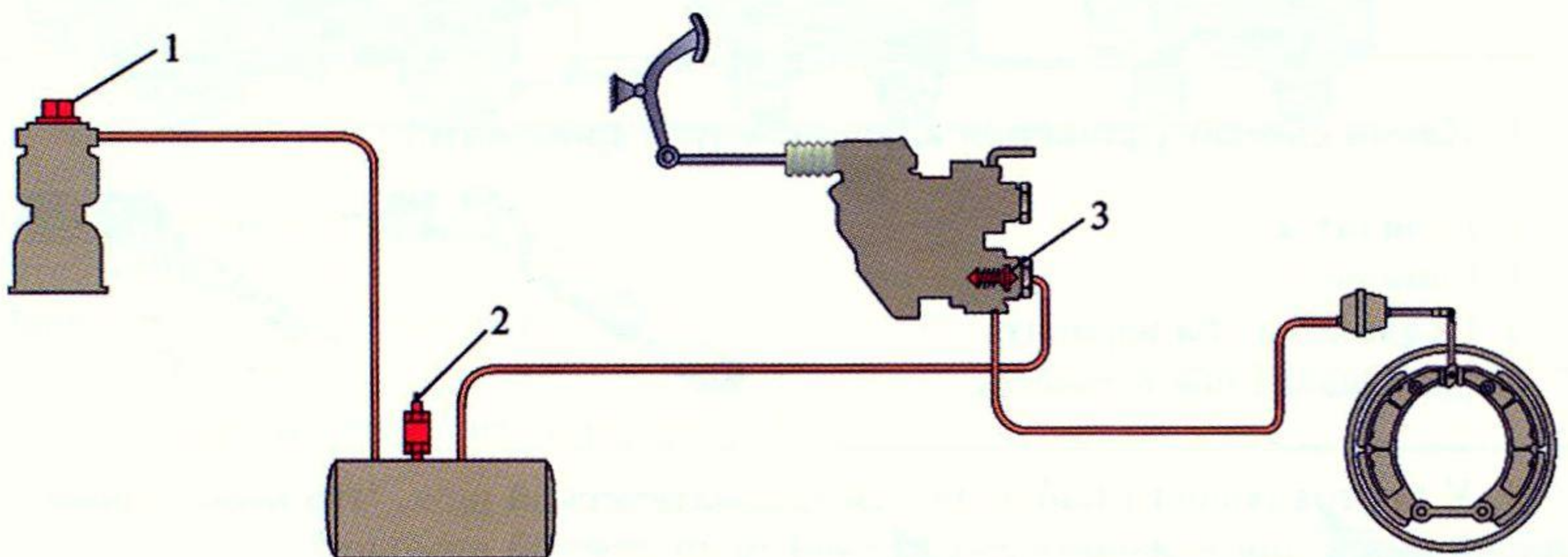

1. Регулятором давления 1.
2. Предохранительным клапаном ресивера 2.
3. Пружиной впускного клапана 3.

4. Разрешено ли смазывать подшипники карданного вала в ситуации, показанной на рисунке?

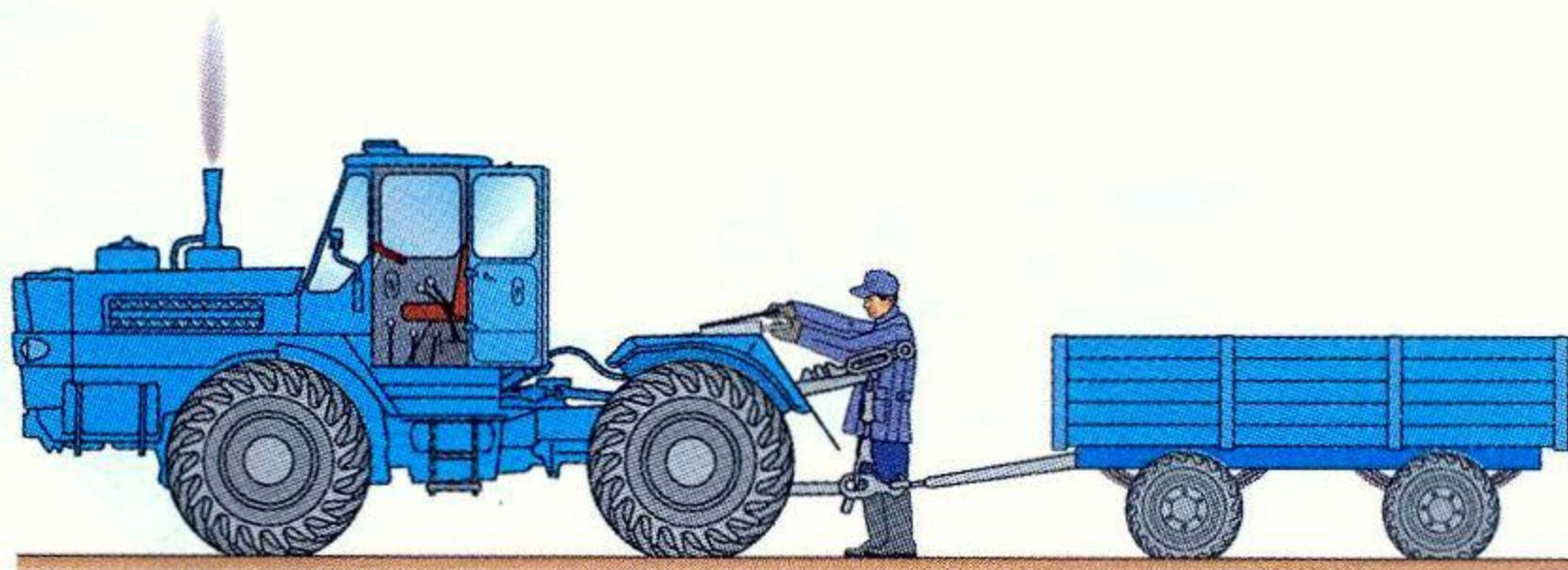

1. Нет.
2. Разрешено, при выключенном приводе ВОМ.
3. Разрешено, при затянутом стояночном тормозе.

5. Борта у прицепов, работающих с тракторами категории «D» наращивают для того, чтобы:

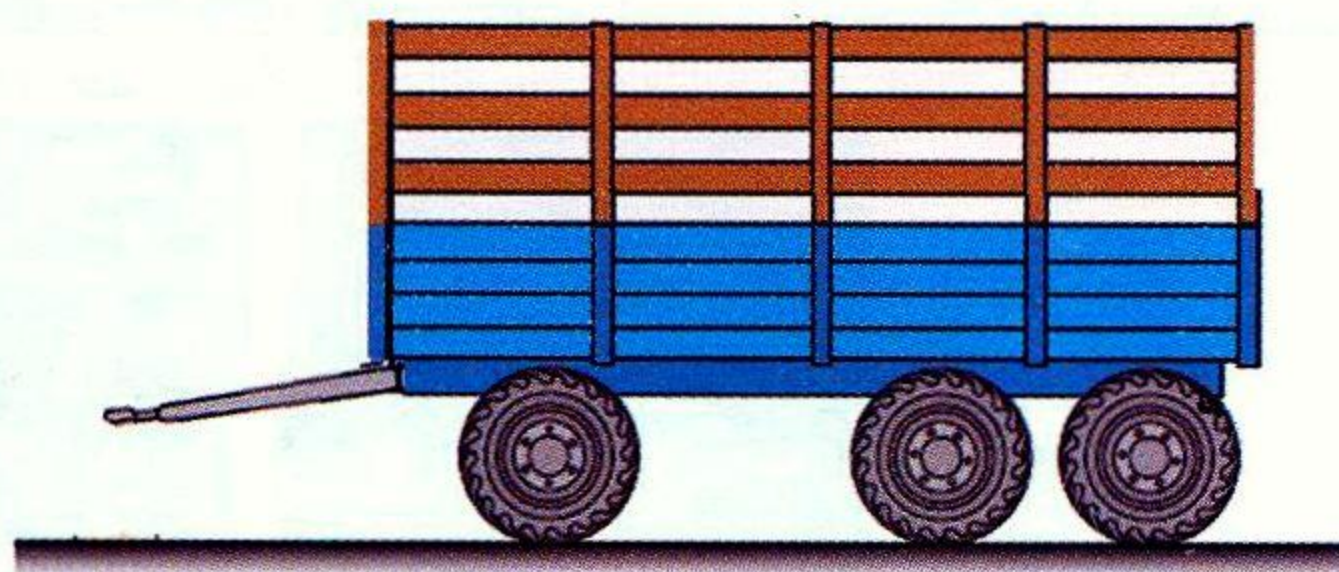

1. Увеличить объем загруженной массы.
2. Предотвратить рассыпание массы под действием ветра.
3. Предотвратить рассыпание массы при загрузке от silosного комбайна.

6. Что нужно обязательно сделать перед включением подогревателя?

1. Прокачать топливо подкачивающим насосом.
2. Включить свечу накаливания.
3. Открыть маховичком подачу топлива.
4. Отвернуть контрольную пробку и слить остатки топлива.

7. Какой способ удлинения ключа следует применять?

1. Вариант а.
2. Вариант б.
3. Разрешены оба варианта.
4. Запрещены оба варианта.

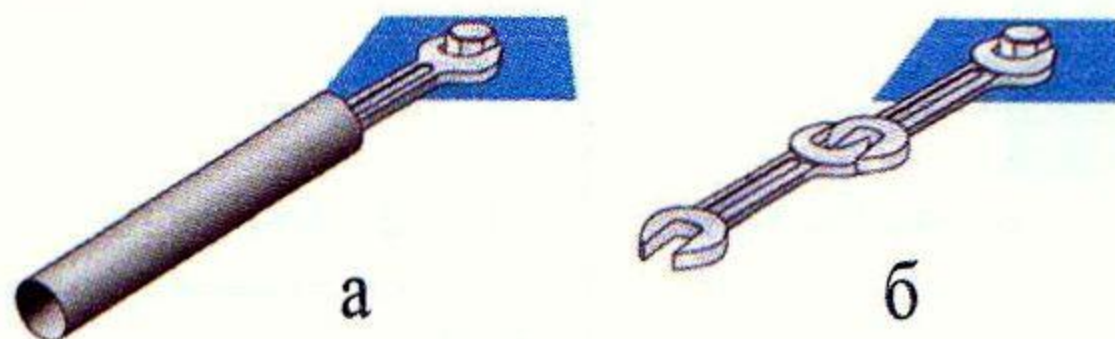

8. У пострадавшего наблюдается травматический шок. Что необходимо предпринять для оказания ему первой медицинской помощи?

1. Дать имеющиеся болеутоляющие средства, предоставить полный покой.
2. Обрызгать лицо пострадавшего холодной водой, дать понюхать нашатырный спирт.
3. Уложить пострадавшего, наложить повязку на лоб и затылок.

1. При каких показателях манометра пневмосистемы можно начинать движение после пуска двигателя трактора типа Т-150К?

1. 5 кгс/см² (вариант а).
2. 8 кгс/см² (вариант б).
3. 2,5 кгс/см² (вариант в).

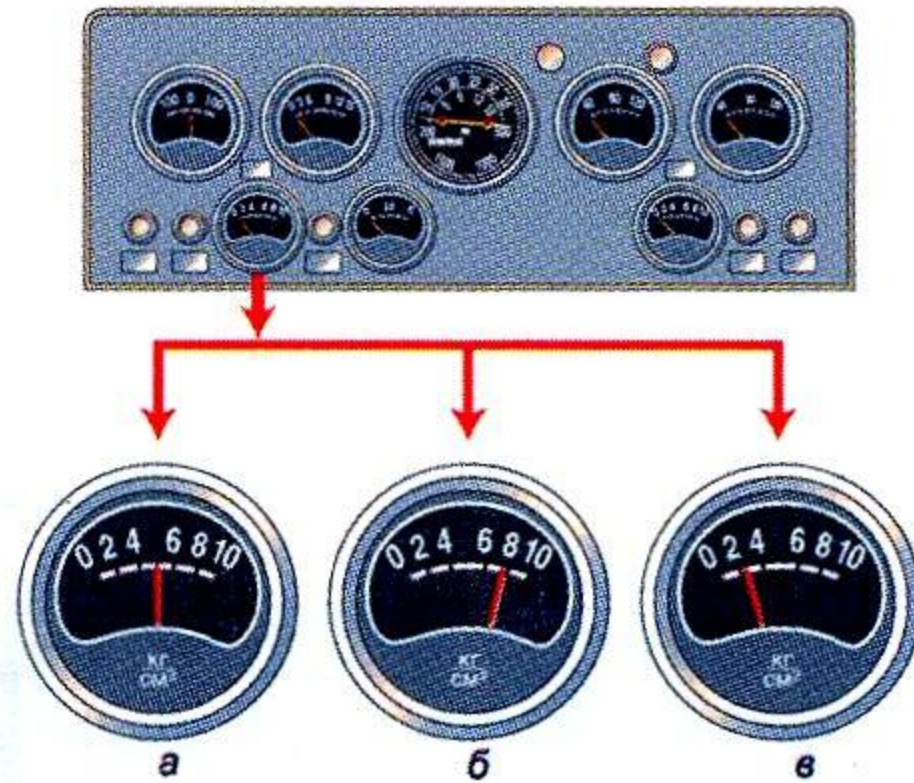

2. Чем регулируется первичность вступления тормозов прицепа по отношению к тормозам трактора типа К-701?

1. Болтом 1.
2. Болтом 2.
3. Тягой 3.

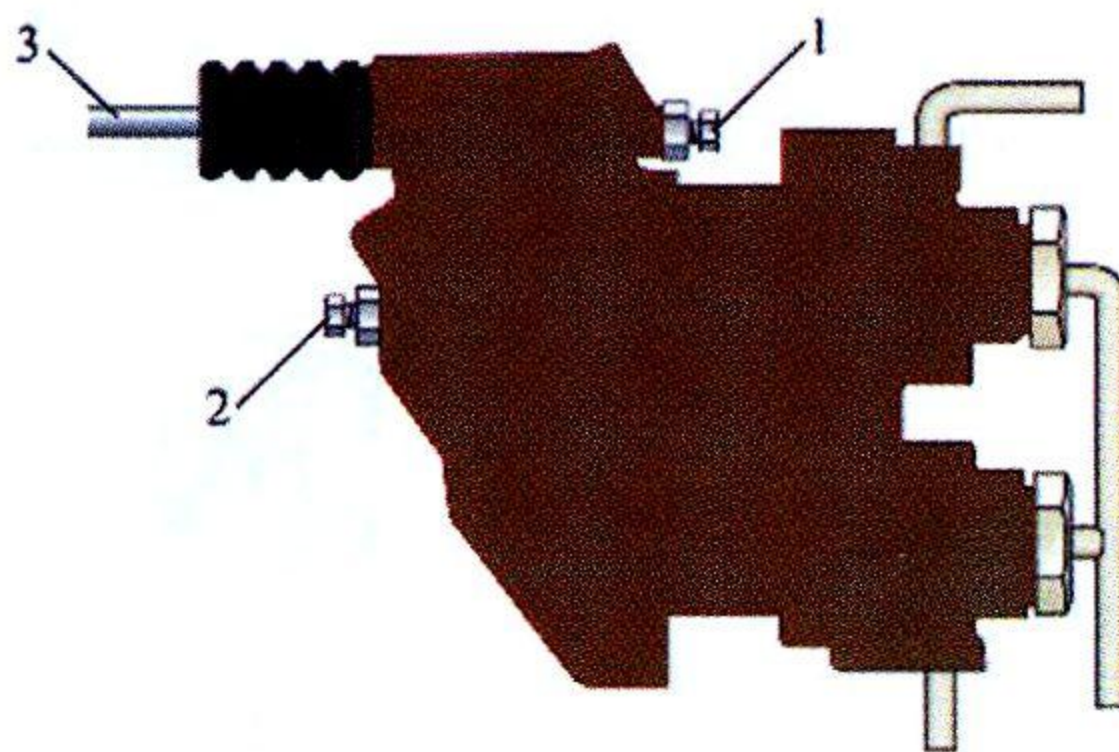

3. Что не выполнено при транспортировке зерна?

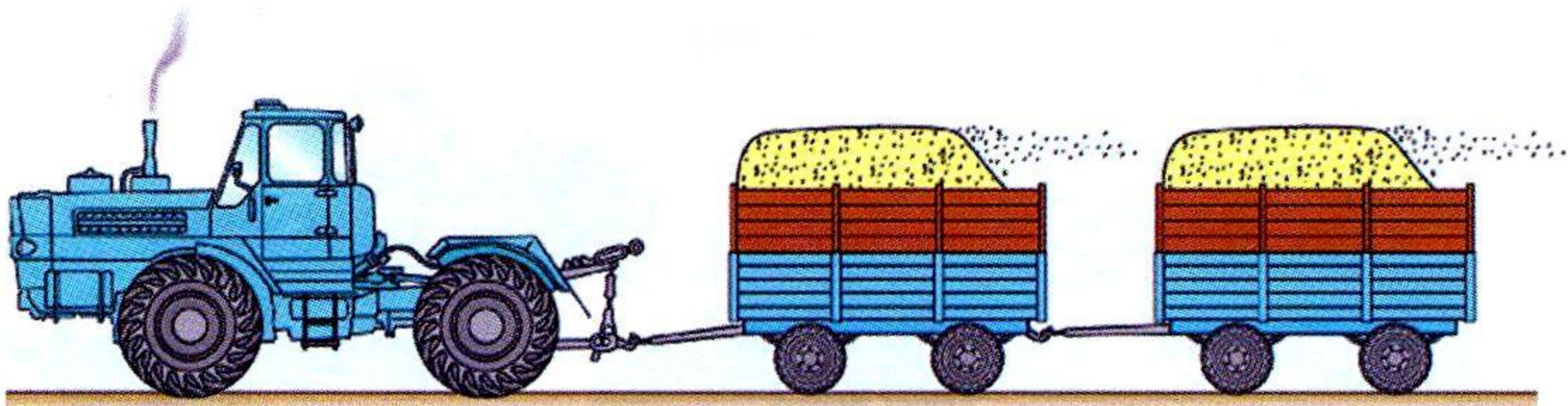

1. Не наרוщены борта.
2. Отсутствует знак «Зерно».
3. Зерно не укрыто брезентом.

4. Каким ключом допускается работать?

1. Вариант а.
2. Вариант б.
3. Допустимы оба варианта.

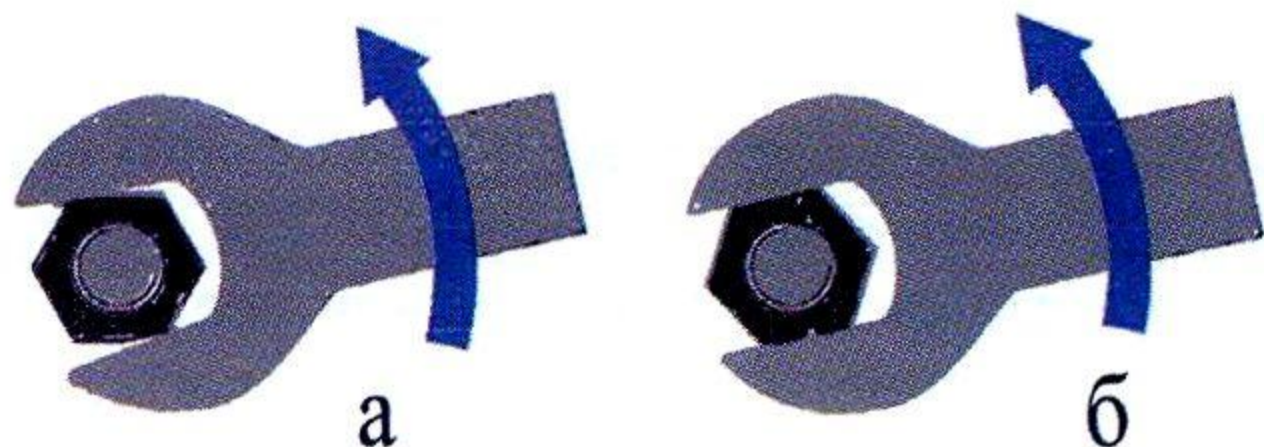

5. В каком случае значения давления в правых и левых шинах трактора типа Т-150К не соответствуют требованиям безопасности?

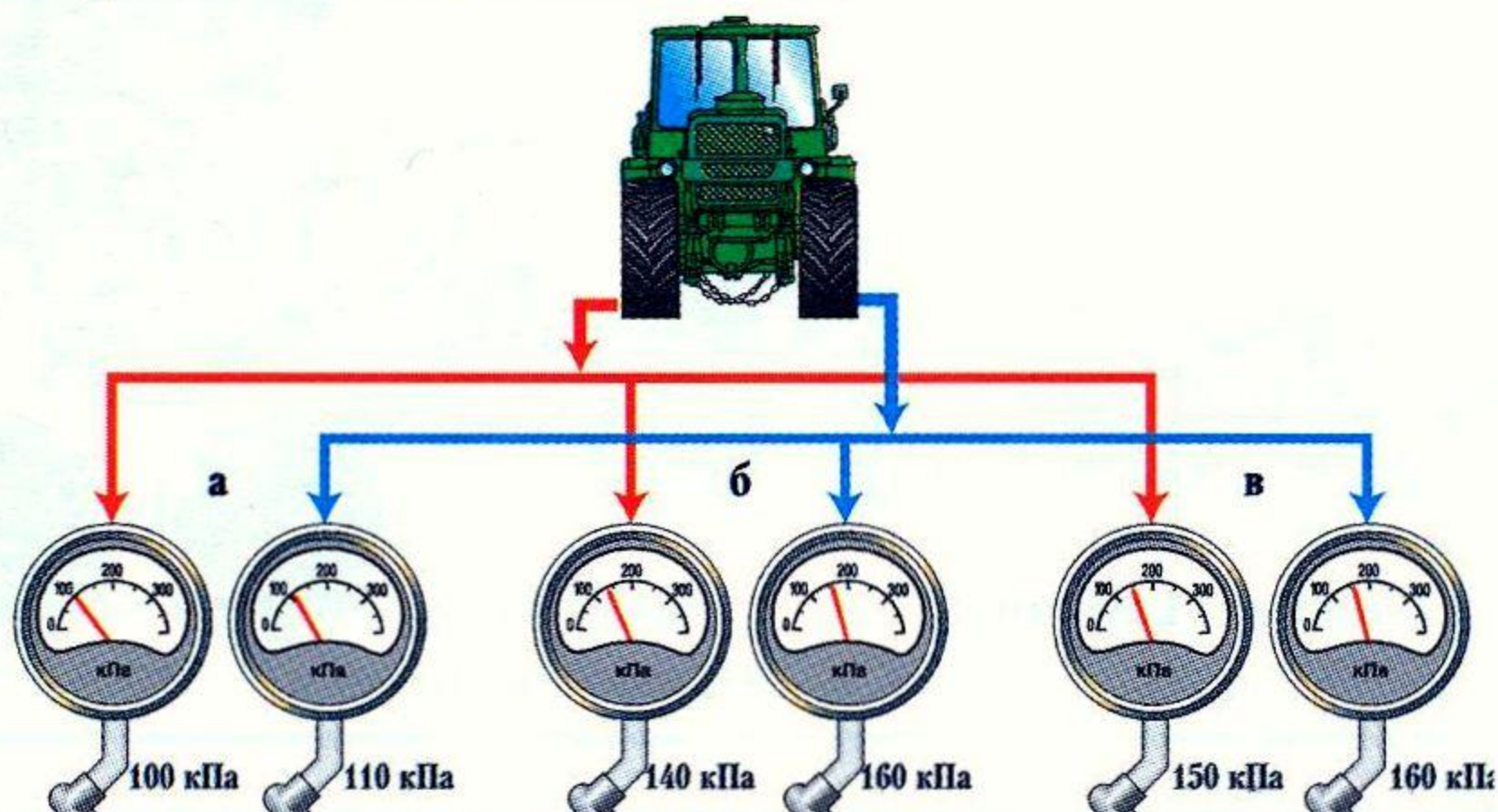

1. Вариант а.
2. Вариант б.
3. Вариант в.

6. Какого цвета должен быть рассеиватель в передних фарах, освещающих дорогу?

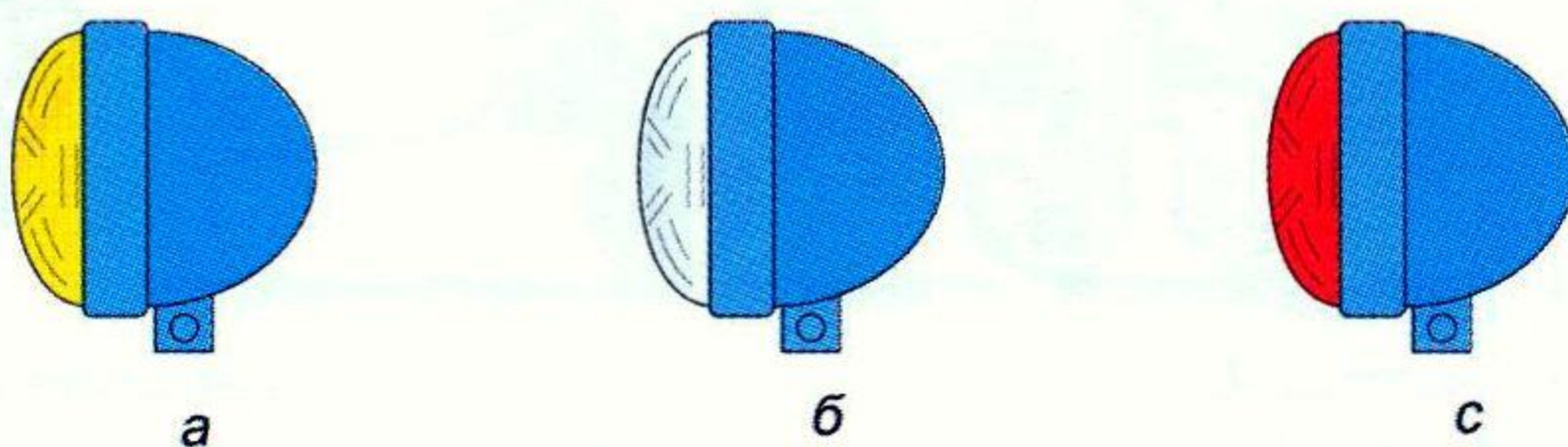

1. Желтый (а).
2. Белый (б).
3. Красный (с).

7. Что необходимо выполнить перед транспортировкой самоходной машины на трейлере?

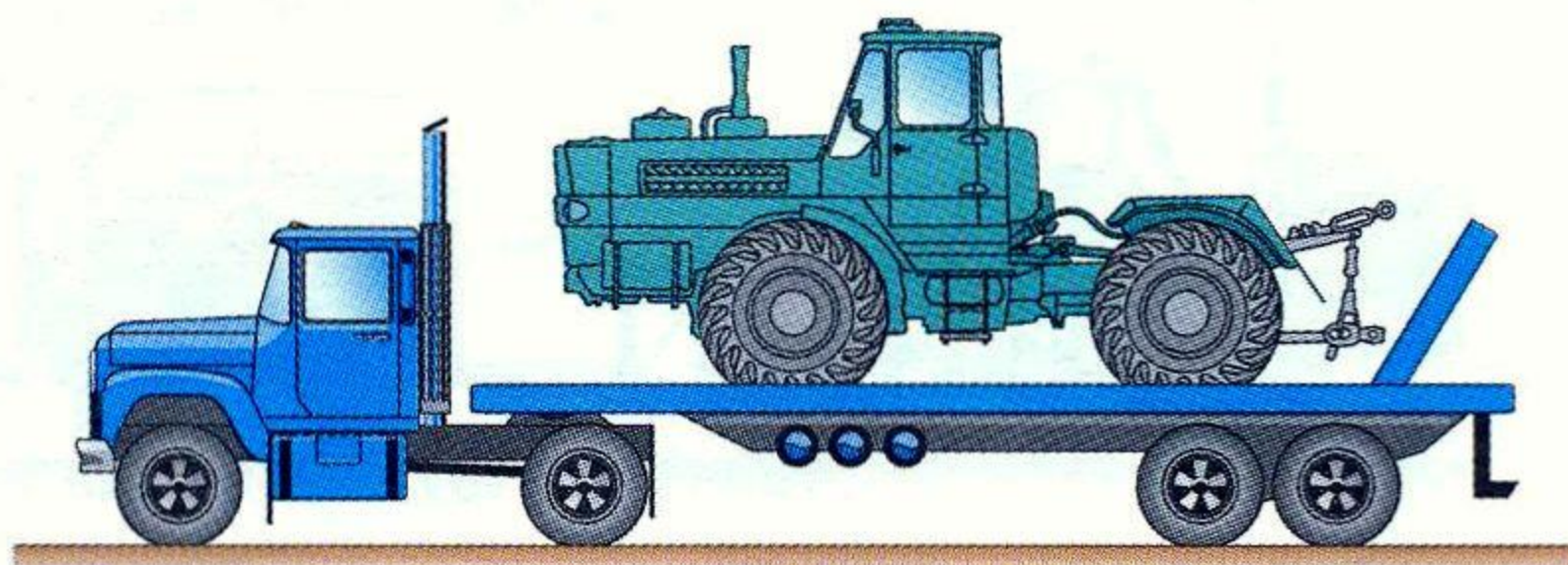

1. Включить передачу и затянуть ручной тормоз.
2. Включить передачу, затянуть ручной тормоз и подставить колодки под колеса.
3. Включить передачу, затянуть ручной тормоз, подставить колодки под колеса, самоходная машина должна быть расчалена.

8. Асептическая повязка накладывается:

1. Для защиты раны от внешних воздействий и попадания в нее микробов.
2. Для обеспечения необходимой неподвижности поврежденных частей тела.
3. Для медленного и постепенного согревания места повреждения.

1. С какого возраста допускается управление самоходной машиной, относящейся к категории «D»?

1. С 17 лет.
2. С 18 лет.
3. С 20 лет.

2. С какими дефектами крыльчатки вентилятора двигателя не допускается эксплуатация самоходной машины?

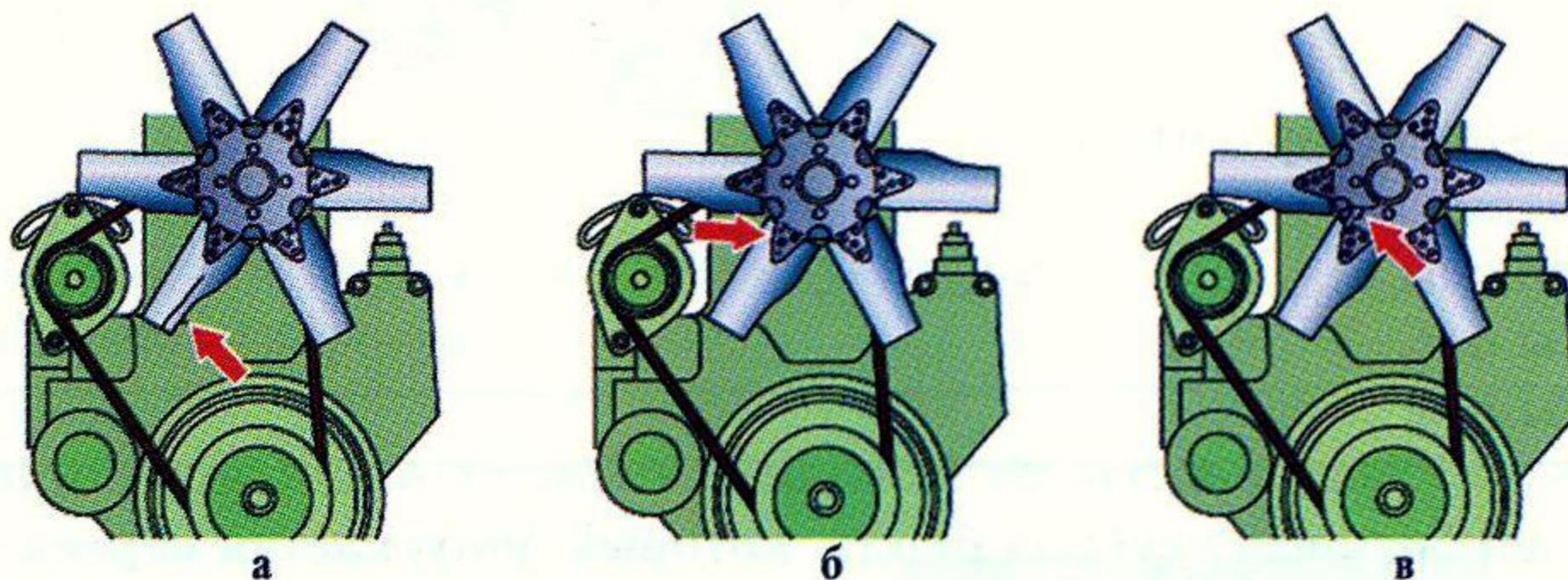

1. Деформация одной лопасти (а).
2. Разрушение двух заклепок крепления лопасти (б).
3. Трещина диска вентилятора (в).
4. Со всеми указанными дефектами.

3. Можно ли устанавливать дополнительный вентилятор в кабине?

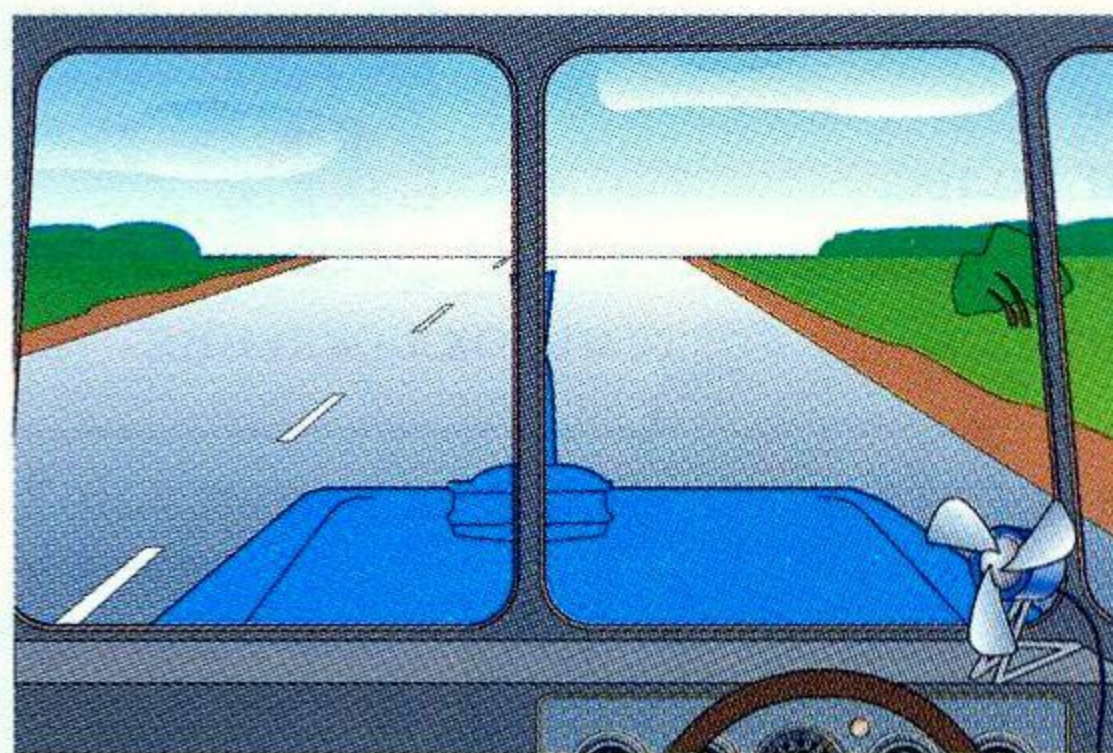

1. Да.
2. Нет.
3. Да, если он не ухудшает обзорность.

4. Можно ли производить запуск двигателя самоходной машины с буксира?

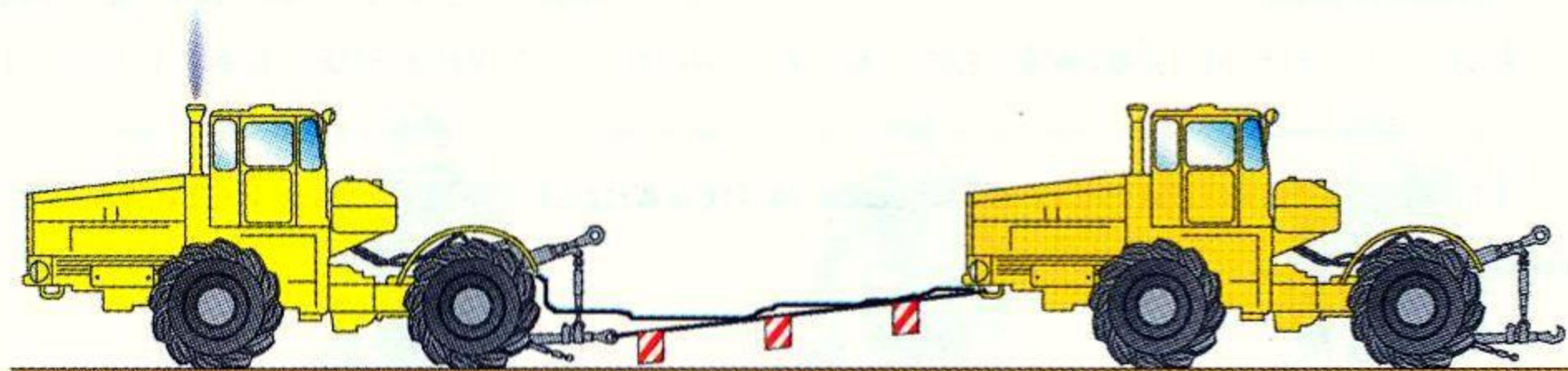

1. Можно.
2. Нельзя.
3. Можно, при соблюдении правил буксирования неисправного трактора.

5. Какое средство можно использовать при тушении горящего топлива?

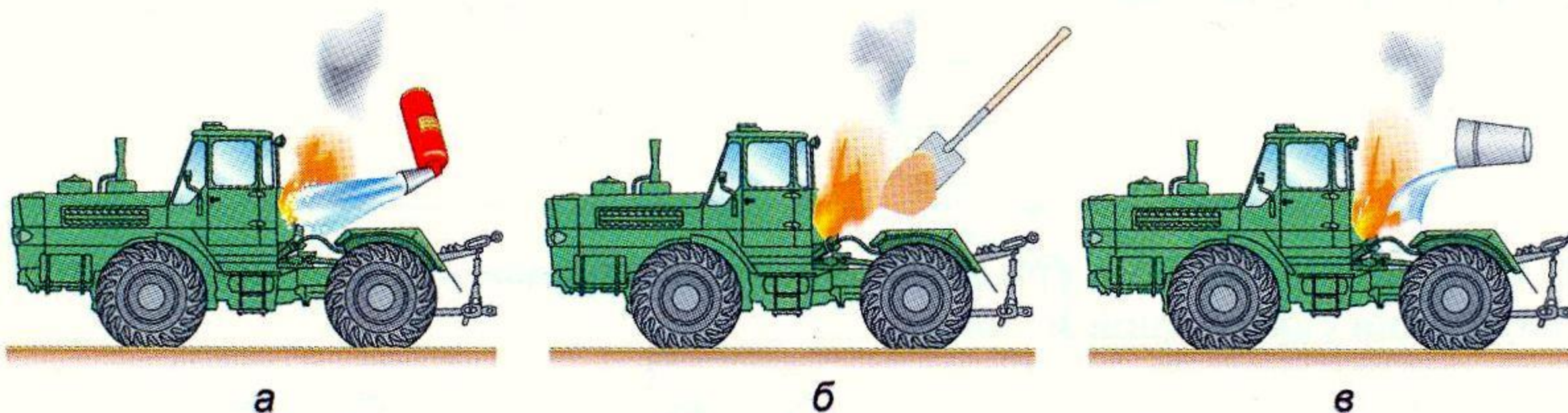

1. Огнетушитель (вариант *а*).
2. Песок (вариант *б*).
3. Воду (вариант *в*).
4. Варианты *а*, *б*.
5. Варианты *б*, *в*.

6. Какова наибольшая глубина брода, который допускается переезжать колесной самоходной машине типа К-744Р2?

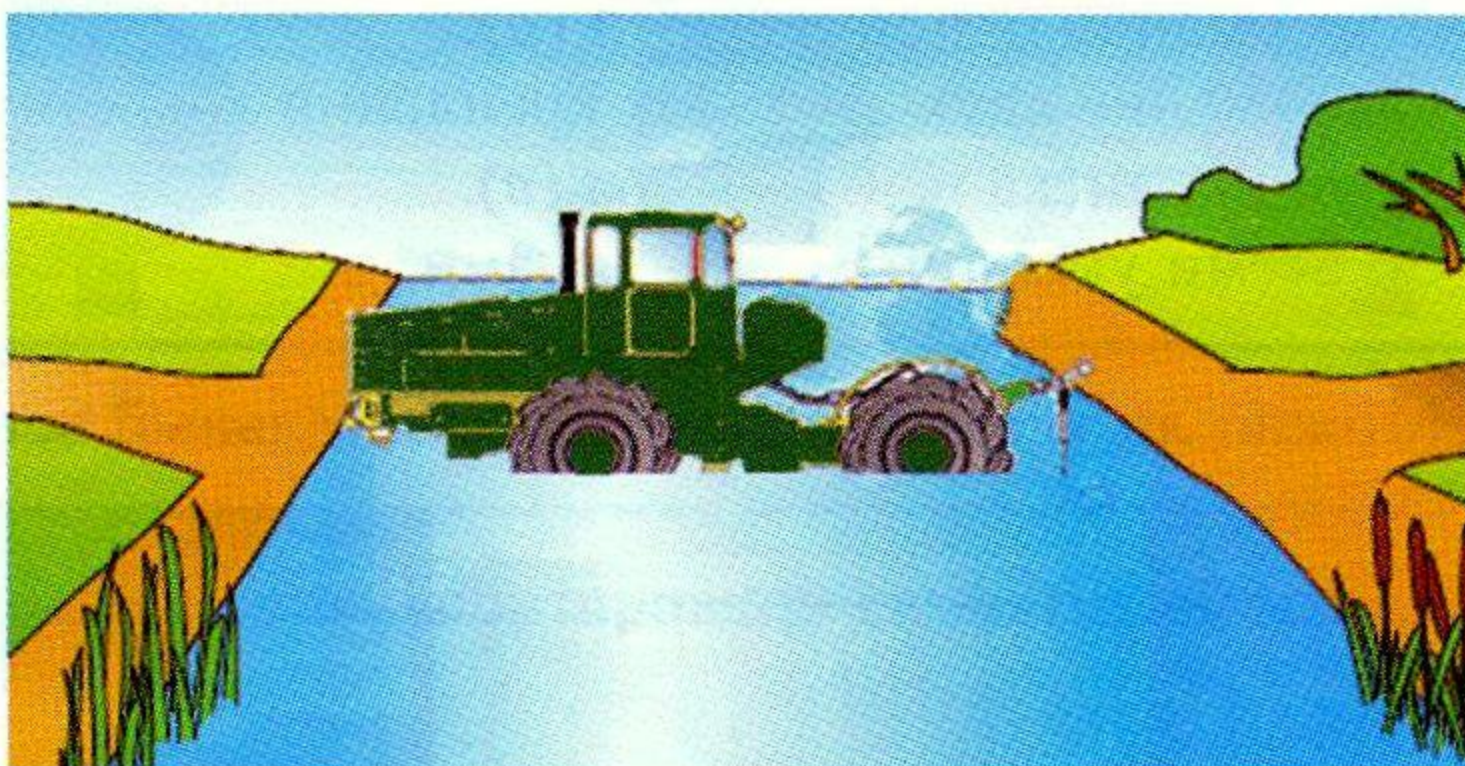

1. До 1 м.
2. До оси колес.
3. До поддона двигателя.
4. До вентилятора системы охлаждения.

7. Какая из отверток заточена правильно?

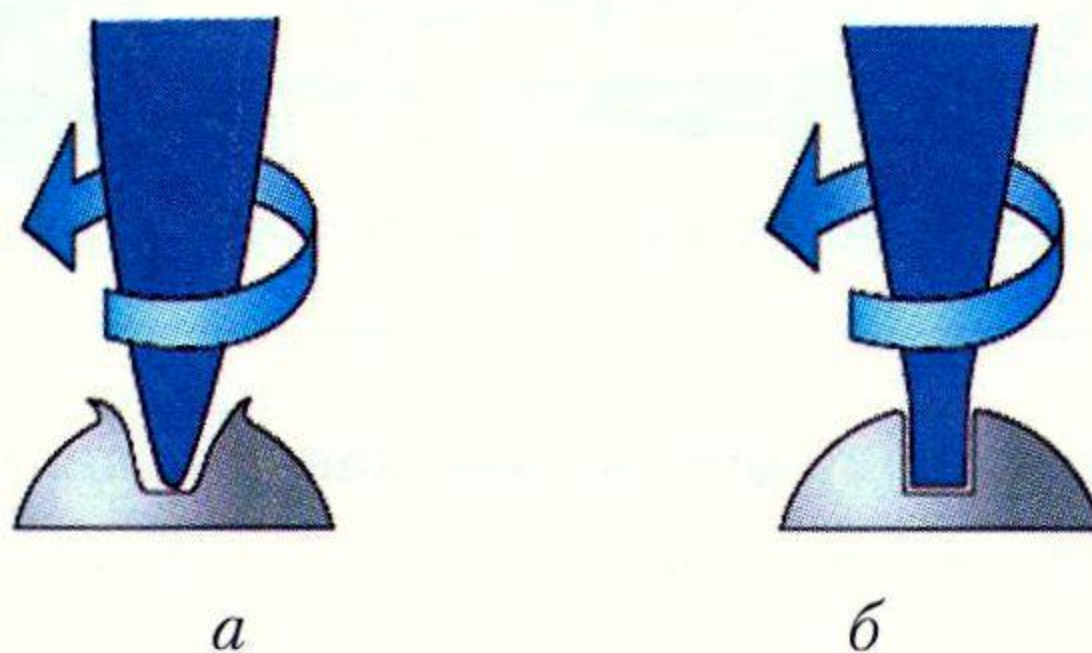

1. Вариант *а*.
2. Вариант *б*.
3. Допускаются оба варианта.

8. Что происходит со временем реакции при воздействии на организм алкоголя?

1. Время реакции увеличивается.
2. Время реакции уменьшается.
3. Время реакции остается неизменным.

1. При въезде в ворота задним ходом с двухосным прицепом необходимо:

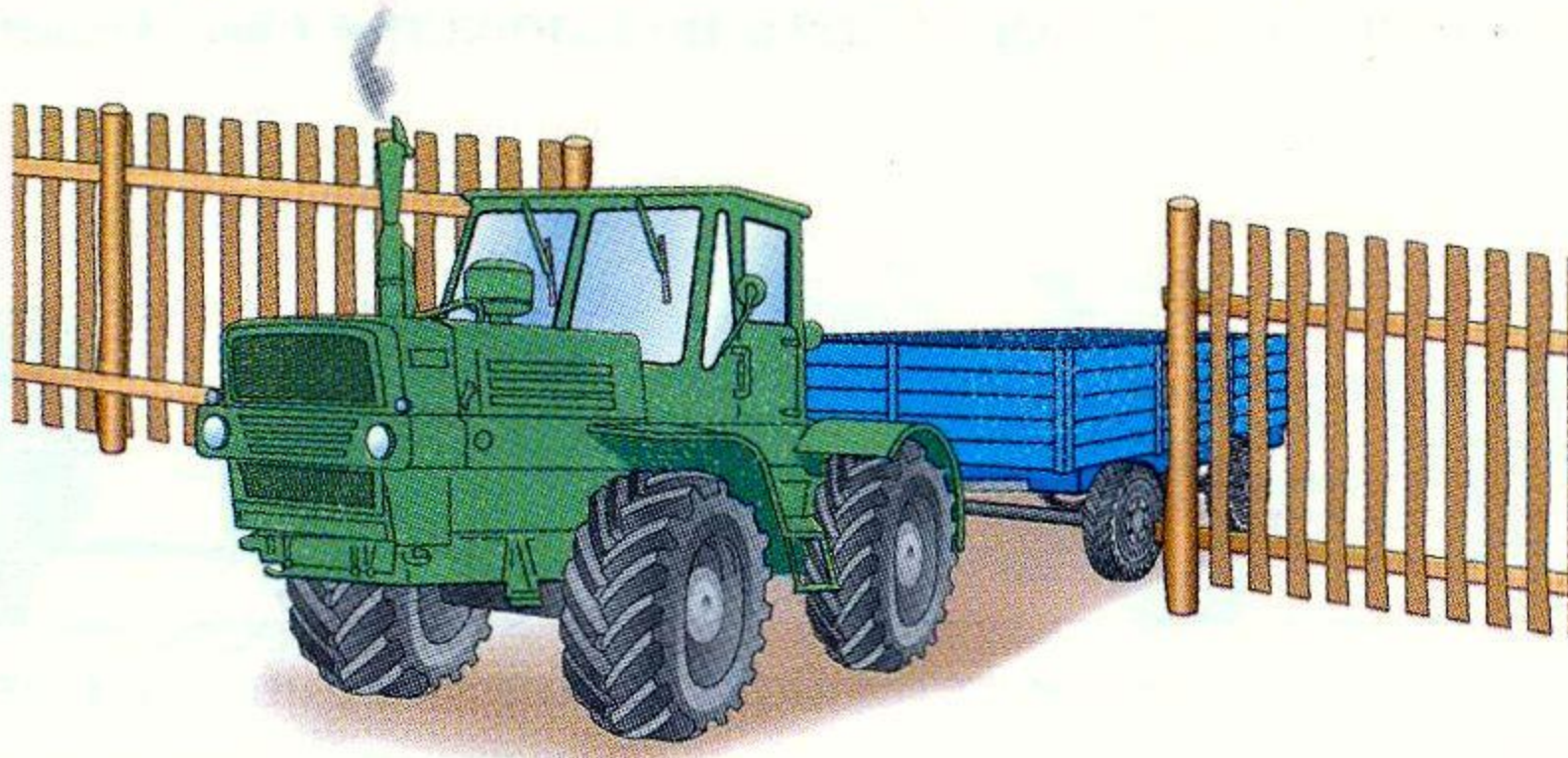

1. Заблокировать прицепную сницу.
2. Зафиксировать гидрокрюк и прицепную сницу.
3. Заблокировать гидрокрюк.

2. Как часто необходимо смывать конденсат из ресивера пневмосистемы?

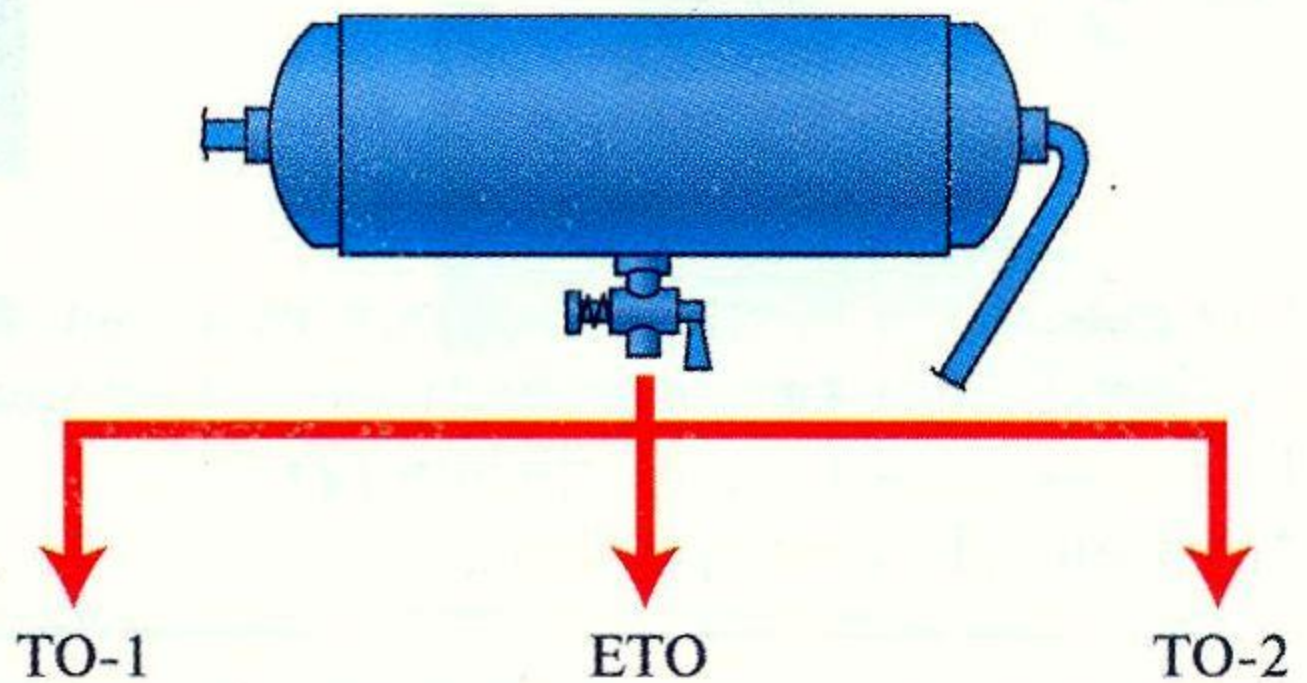

1. При проведении ТО-1.
2. Зимой – при проведении ЕТО.
3. При проведении ТО-2.
4. Верно пункты 1, 2.

3. Допускается ли работа при неисправной регулировке сиденья водителя?

1. Допускается, кроме транспортных работ.
2. Нет.
3. Допускается в любых условиях.



4. Какова максимальная масса деталей, узлов и агрегатов, которые допустимо снимать (устанавливать) без помощи подъемных механизмов?

1. 10 кг (а).
2. 20 кг (б).
3. 30 кг (в).



5. Какая максимальная скорость движения допускается в сложных дорожных условиях при движении по дорогам общего пользования самоходной машины с двумя прицепами?

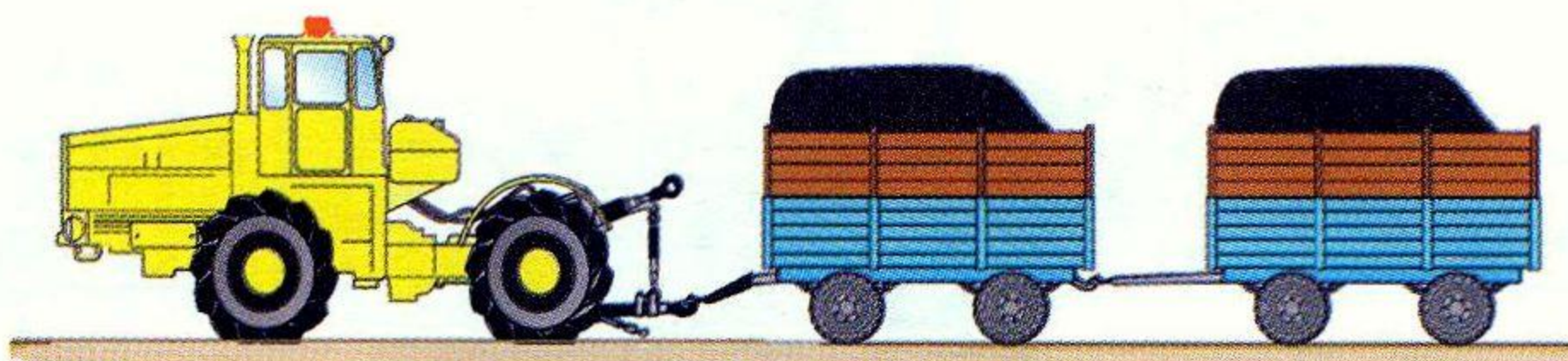

1. Не более 15 км/ч.
2. Не более 20 км/ч.
3. Не более 35 км/ч.

6. Как обозначаются на самоходной машине места для установки домкратов?

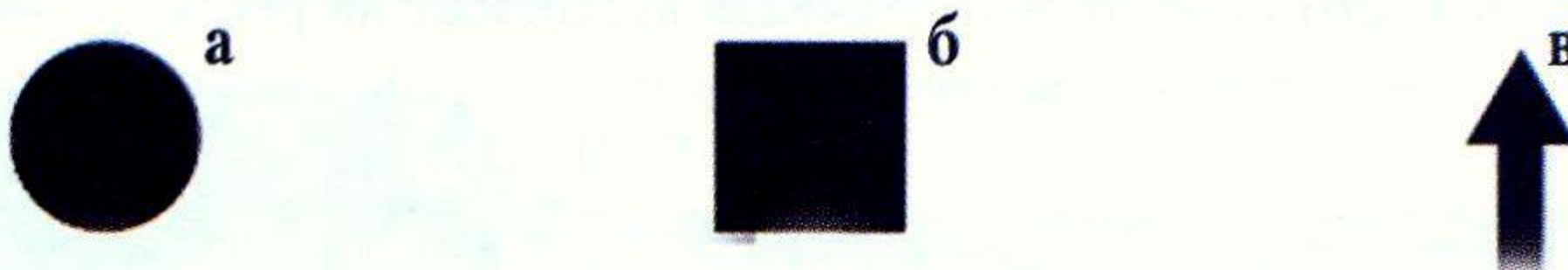

1. Изображением круга диаметром не менее 40 мм (а).
2. Изображением квадрата со стороной не менее 40 мм (б).
3. Изображением в виде стрелки (в).
4. Метками «ДК» на тракторе.

7. Какие меры необходимо принять в целях предупреждения самопередвижения самоходной машины после выключения двигателя при проведении технического обслуживания ?

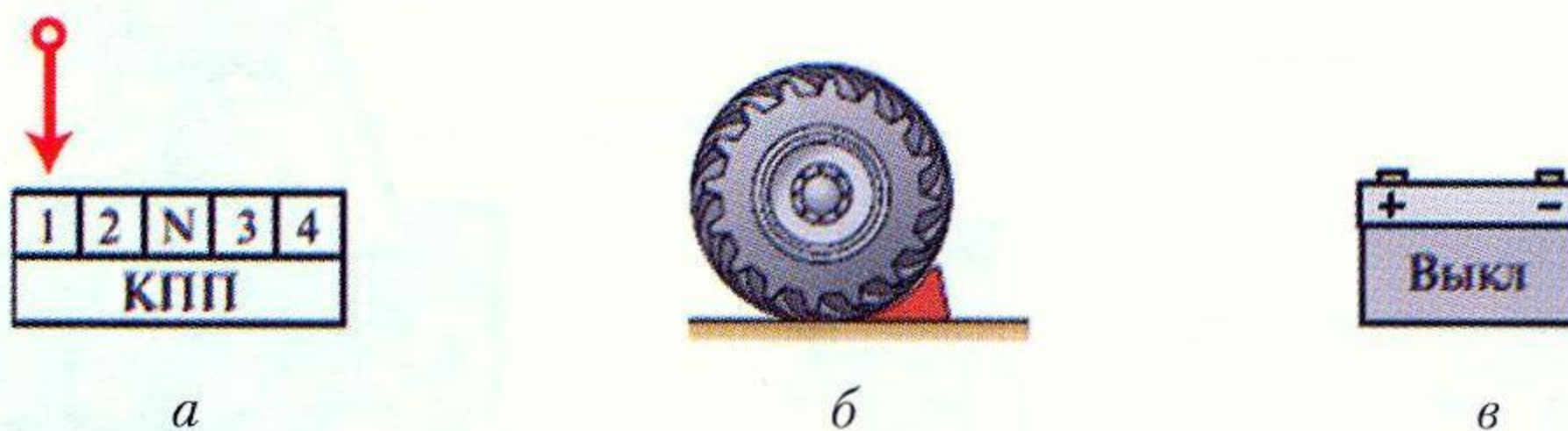

1. Рычаг КПП перевести в рабочее положение (а).
2. Под колеса машины положить противооткатные башмаки (б) и поставить на ручной тормоз.
3. Отключить аккумуляторную батарею (в).

8. Характерными признаками сотрясения мозга являются:

1. Головная боль, тошнота и рвота, потеря сознания.
2. Покраснение кожных покровов, учащенное дыхание.
3. Сонливость, вялость, потемнение в глазах, учащенное сердцебиение.

1. При разгоне из выхлопной трубы трактора идет черный дым, который затем пропадает. Укажите причину.

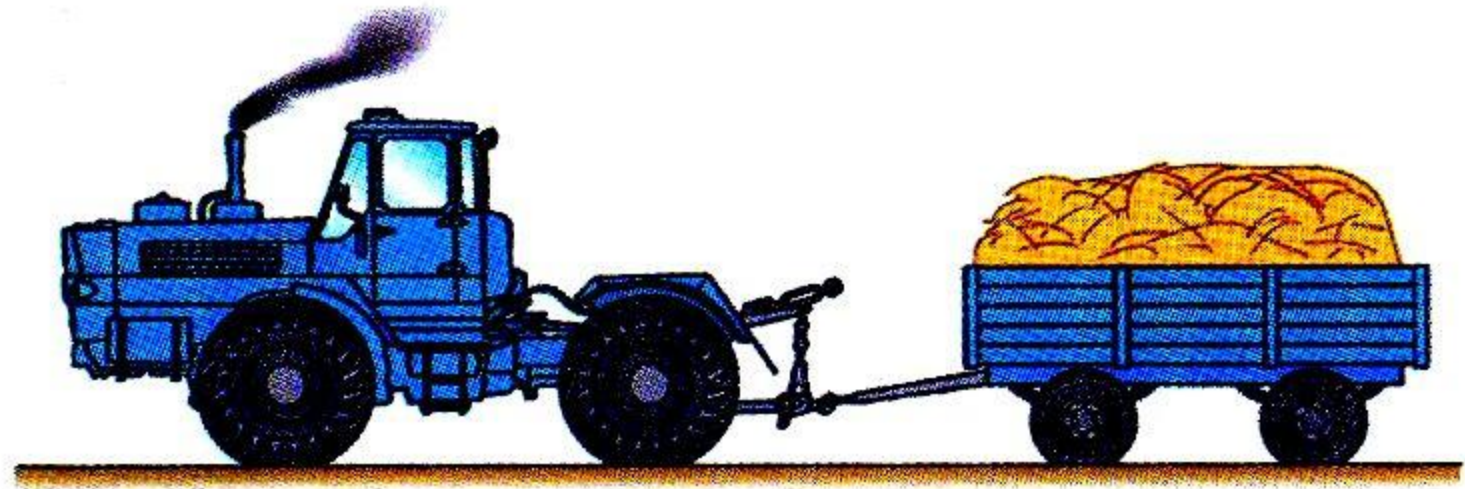

1. Обычное явление под влиянием турбокомпрессора.
2. Засорен воздухоочиститель.
3. Неисправлен и требует регулировки топливный насос высокого давления.

2. При повреждении ремня безопасности следует:

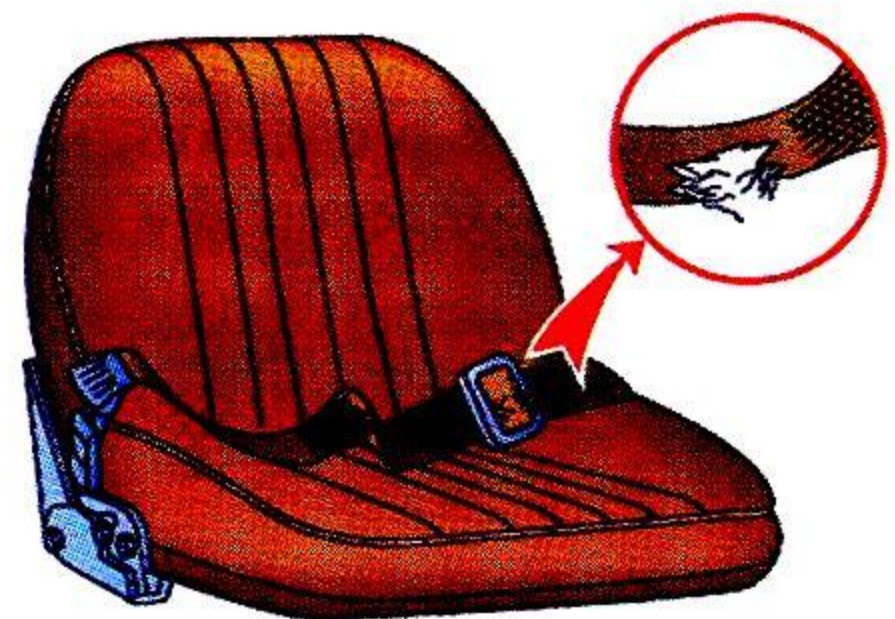

1. Защитить надрыв прочной ниткой.
2. Скрепить ремень заклепками.
3. Заменить исправным.

3. При каких неисправностях электрооборудования запрещена эксплуатация машин?



a



б



в

1. Провисание электропроводки.
2. Не работает звуковой сигнал.
3. Треснут рассеиватель стоп-сигнала.

4. Каким из приведенных на рисунках съемником можно пользоваться при ремонте самоходных машин?



a



б



в

1. Вариант *a*.
2. Вариант *б*.
3. Вариант *в*.

5. Как правильно определить место утечки воздуха из пневмосистемы?

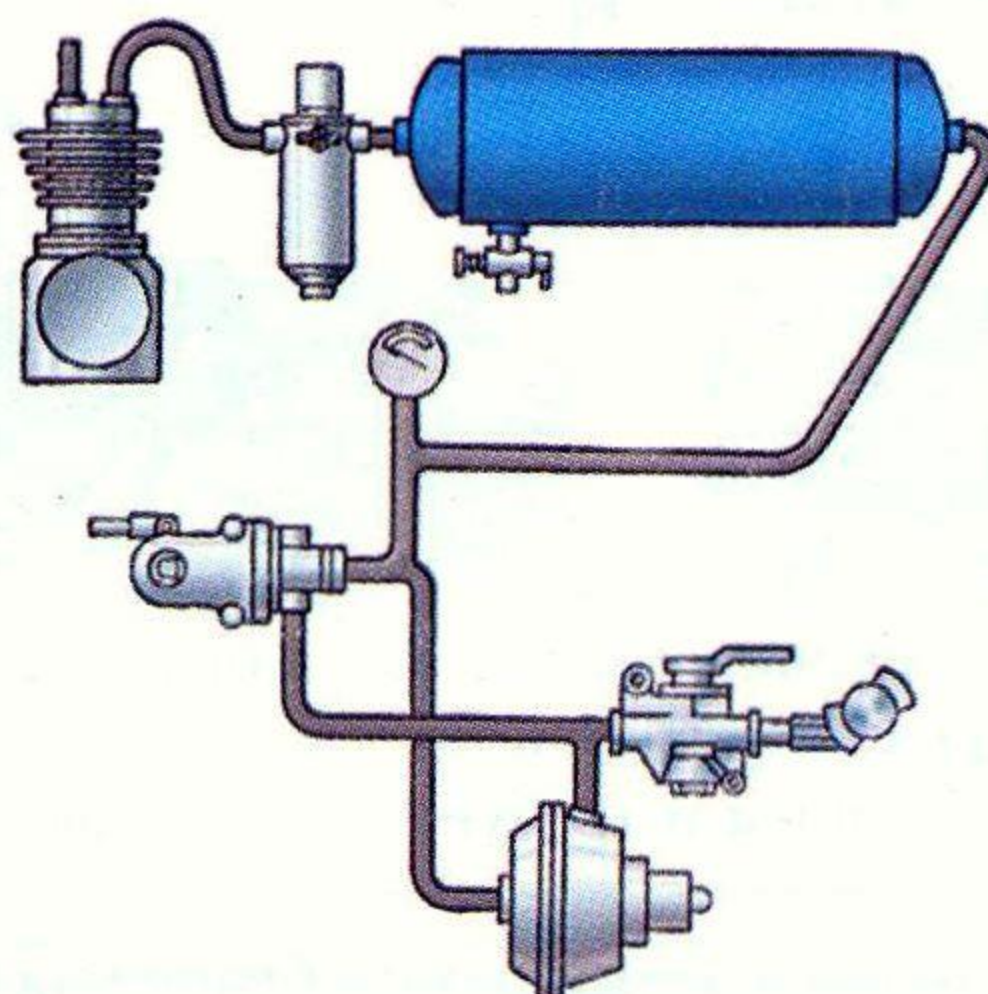

1. На слух.
2. Покрывать проверяемое место мыльной эмульсией.
3. Применить оба способа.

6. Что необходимо сделать, начиная движение при перевозке людей на прицепной машине, тележке?

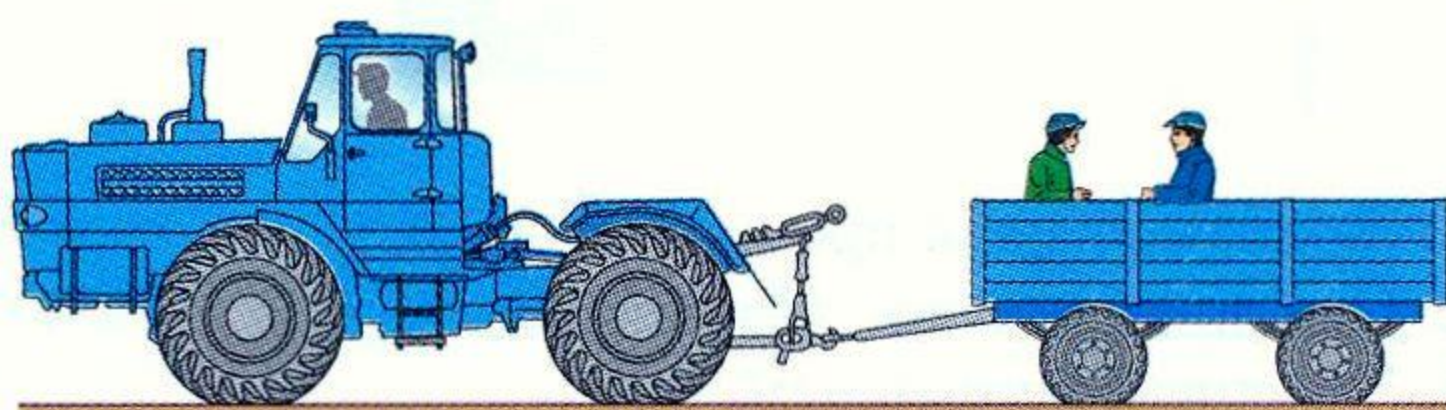

1. Подать звуковой сигнал.
2. Подать звуковой сигнал и плавно отпустить педаль сцепления.
3. Перевозка людей на прицепной машине и прицепах запрещена.

7. Какие неисправности самоходных машин приводят к загрязнению окружающей среды?

1. Подтекание масла и охлаждающей жидкости.
2. Повышенная дымность дизеля.
3. Обе неисправности ведут к загрязнению окружающей среды.

8. Последовательность действий при оказании помощи пострадавшим в автоаварии:

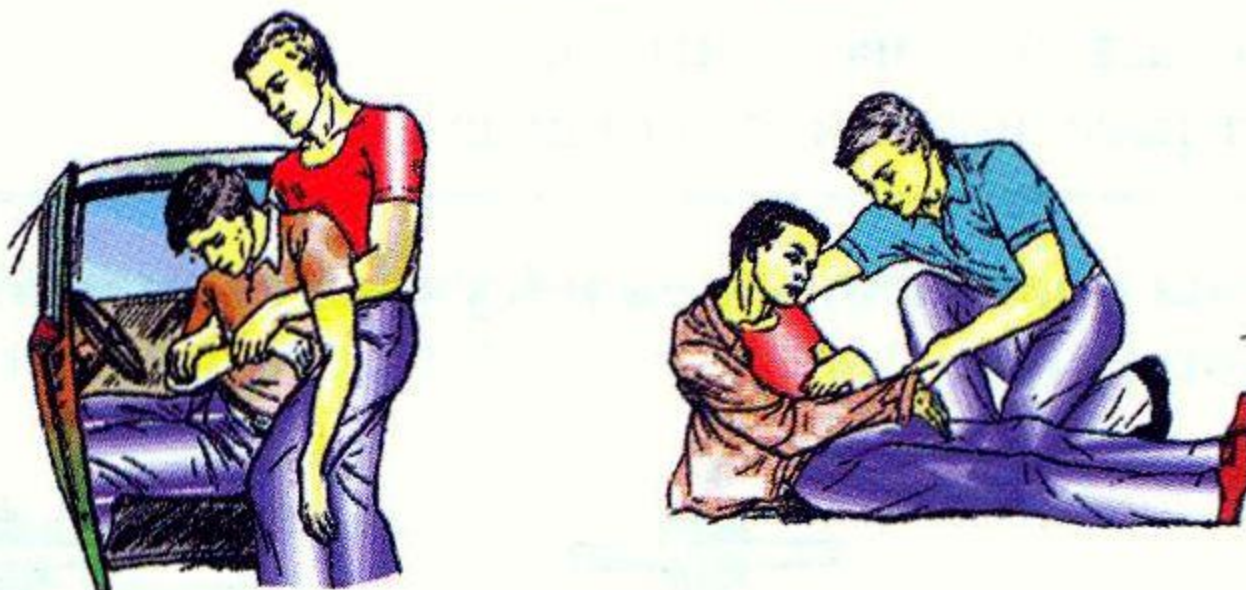

1. Организация вызова «скорой помощи» любым возможным способом, извлечение пострадавшего из транспортного средства, оказание первой помощи.
2. Извлечение пострадавшего из транспортного средства, оказание первой помощи, вызов «скорой помощи».
3. Оказание первой помощи пострадавшему, не вынимая его из машины, вызов «скорой помощи».

1. Кто имеет право управлять тракторами типа Т-150К, К-700, «John Deere», «Claas» и других с двигателем мощностью свыше 110,3 кВт?

1. Водители, имеющие удостоверение тракториста-машиниста (тракториста) с открытой категорией «D».
2. Водители, имеющие удостоверение тракториста-машиниста (тракториста) с открытой категорией «F».
3. Водители, имеющие удостоверение тракториста-машиниста (тракториста) с открытой категорией «C».

2. Какое давление должно быть в шинах 30,5R32 самоходной машины типа К-744Р на транспортных работах?

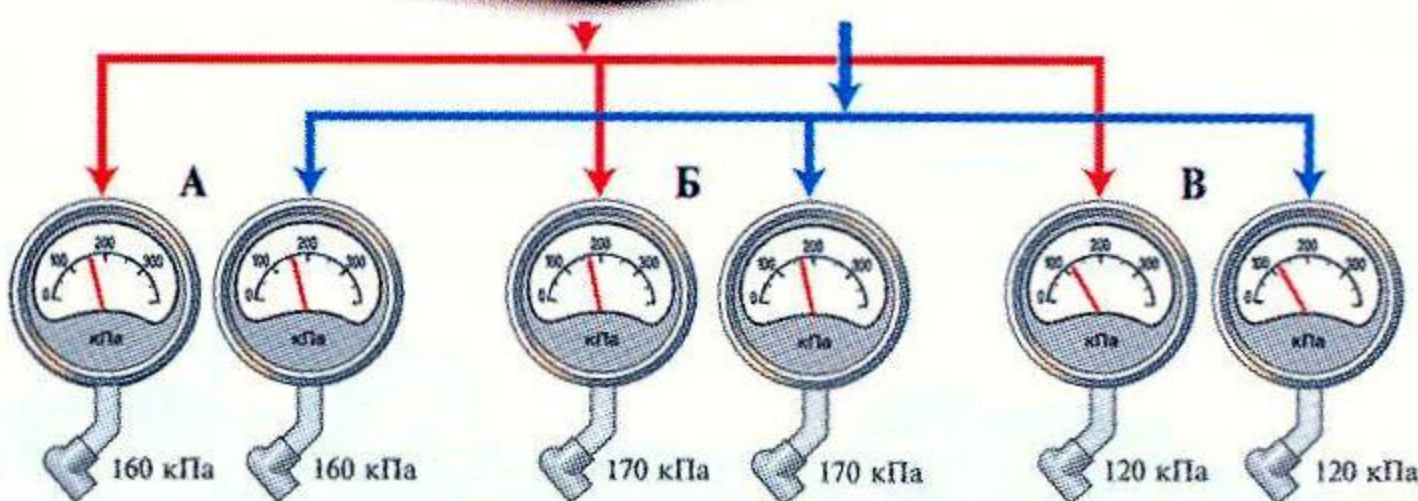

1. 160/160 кПа (вариант а).
2. 170/170 кПа (вариант б).
3. 120/120 кПа (вариант в).

3. Где должен находиться рабочий при агрегатировании самоходной машины с прицепом?

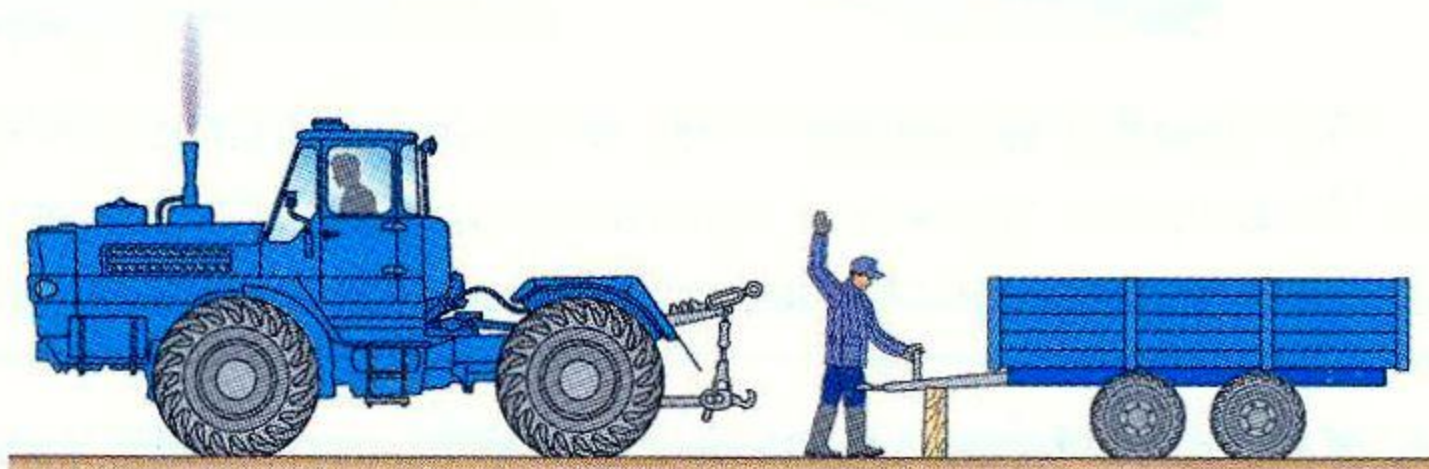

1. Между ними.
2. В стороне (до 1 м) от снлицы прицепа.
3. Вне зоны движения трактора.

4. Самоходная машина с прицепом при выезде на дороги общего назначения должна быть оборудована:



1. Проблесковым маячком и двумя зеркалами заднего вида (вариант а).
2. Зеркалом заднего вида (вариант б).
3. Дополнительное оборудование к базовой комплектации не требуется (вариант в).

5. Где на самоходной машине устанавливаются световозвращатели красного и белого цвета?

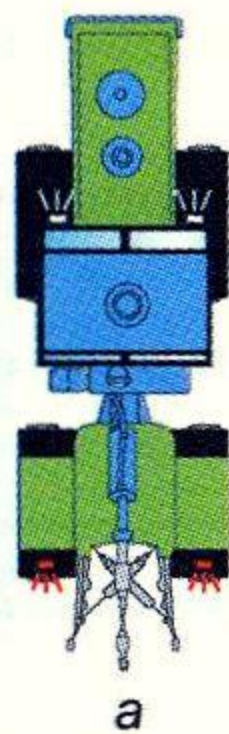

1. Вариант а.
2. Вариант б.
3. Вариант в.

6. Как исключить наезд прицепа на самоходную машину при движении на склоне?

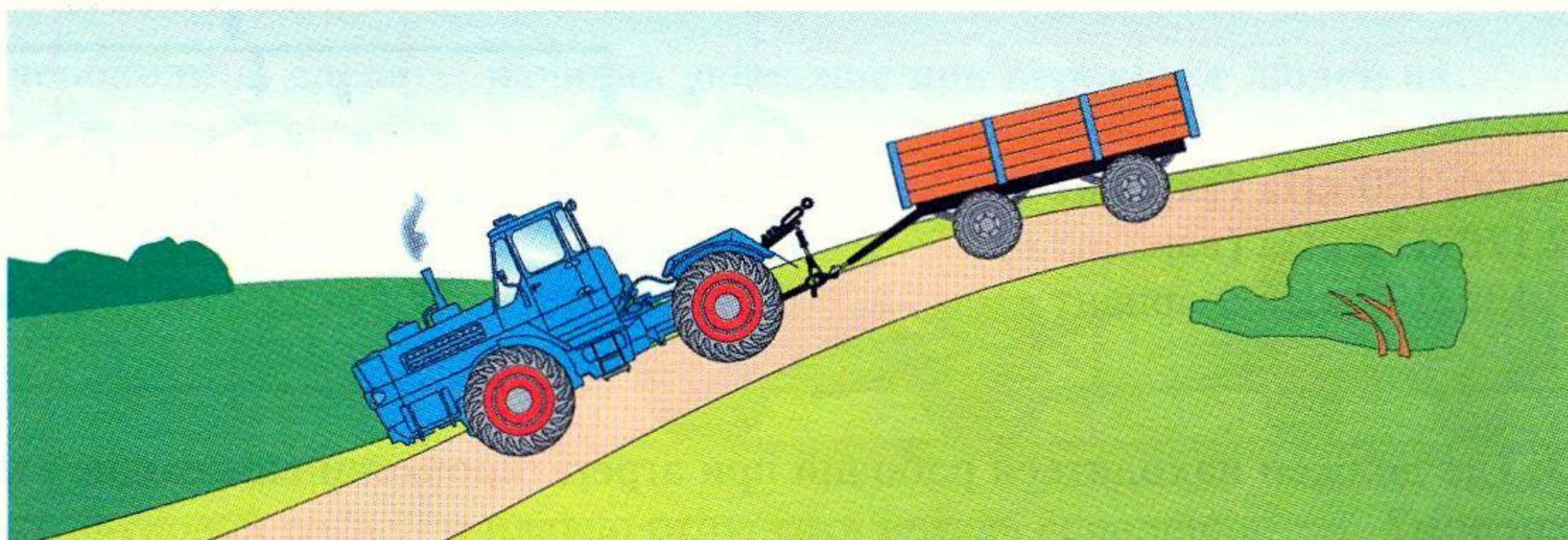

1. Включить пониженную передачу самоходной машины.
2. Включить тормоза прицепа рычагом в кабине самоходной машины.
3. Дать агрегату свободно скатиться по уклону.

7. Укажите правильную схему подготовки самоходной машины для проведения ТО и ремонта под ней:

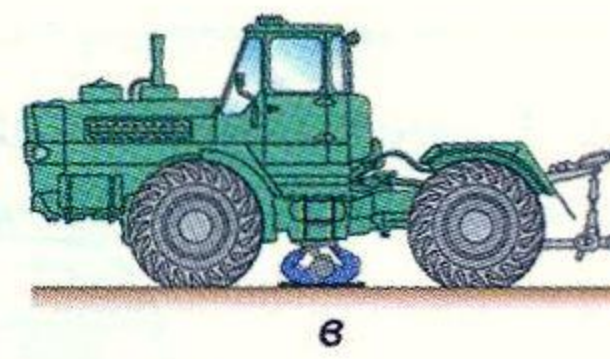
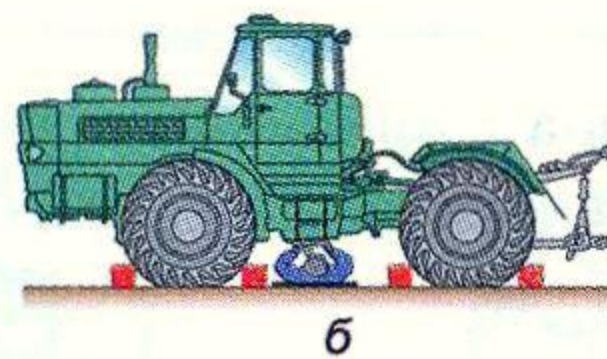
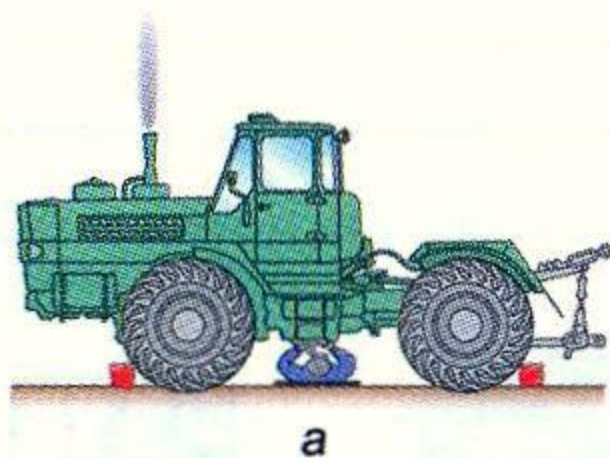

1. Вариант а.
2. Вариант б.
3. Вариант в.

8. Как физическое здоровье водителя влияет на безопасность дорожного движения?

1. Незначительно.
2. Не влияет.
3. Является одним из главных факторов безопасности дорожного движения.

1. Какие из представленных документов должен иметь водитель при выполнении транспортных работ?



а



б

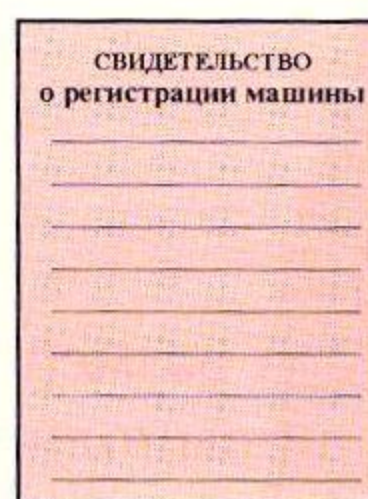

г



д



в

1. Документ а.
2. Документы а, в, д.
3. Документы а, б, в.
4. Документы а, б, в, г, д.

2. Какие меры безопасности необходимо предпринять перед троганием с места транспортного агрегата?

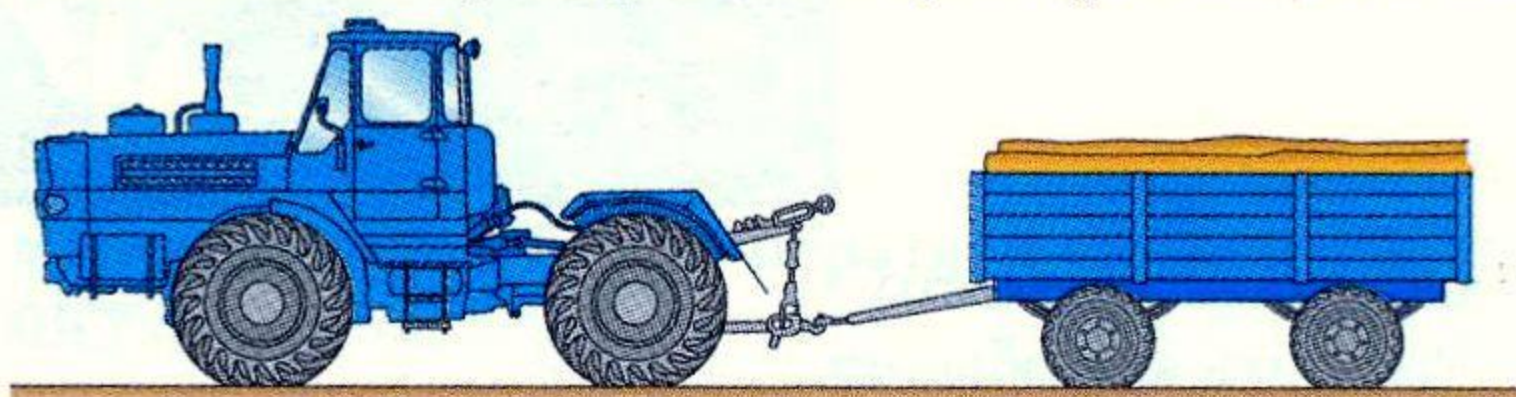

1. Подать звуковой сигнал.
2. Плавно отпустить педаль сцепления.
3. Подать звуковой сигнал, убедиться, что он понят окружающими, и плавно отпустить педаль сцепления.

3. Что должно срабатывать чуть раньше – тормоза самоходной машины или прицепа?

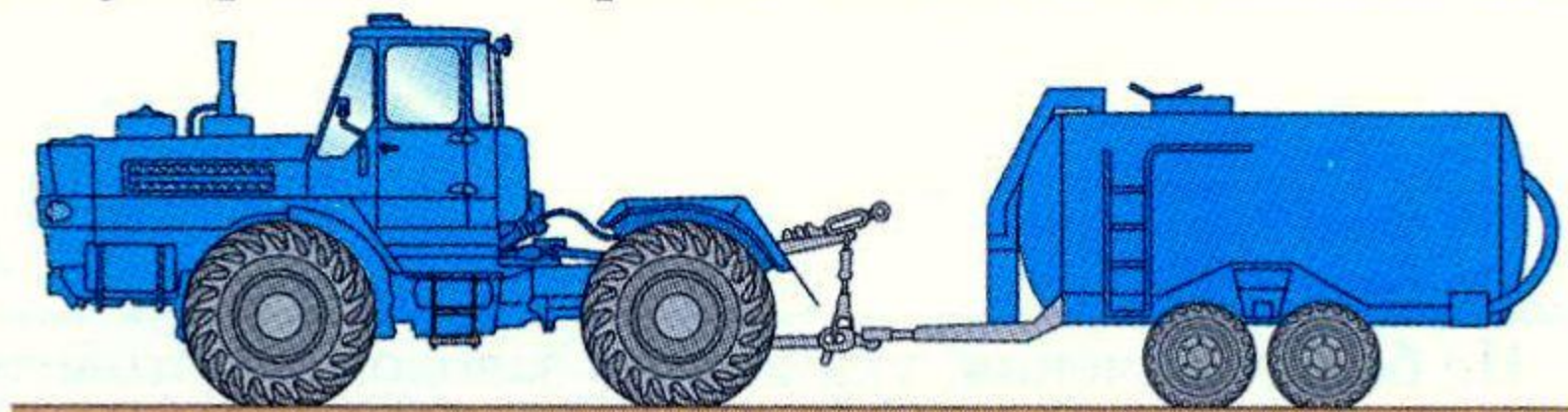

1. Самоходной машины.
2. Прицепа.
3. Одновременно самоходной машины и прицепа.

4. На каком уклоне должен удерживать самоходную машину с прицепом стояночный тормоз?

1. 16%.
2. 31%.
3. 40%.

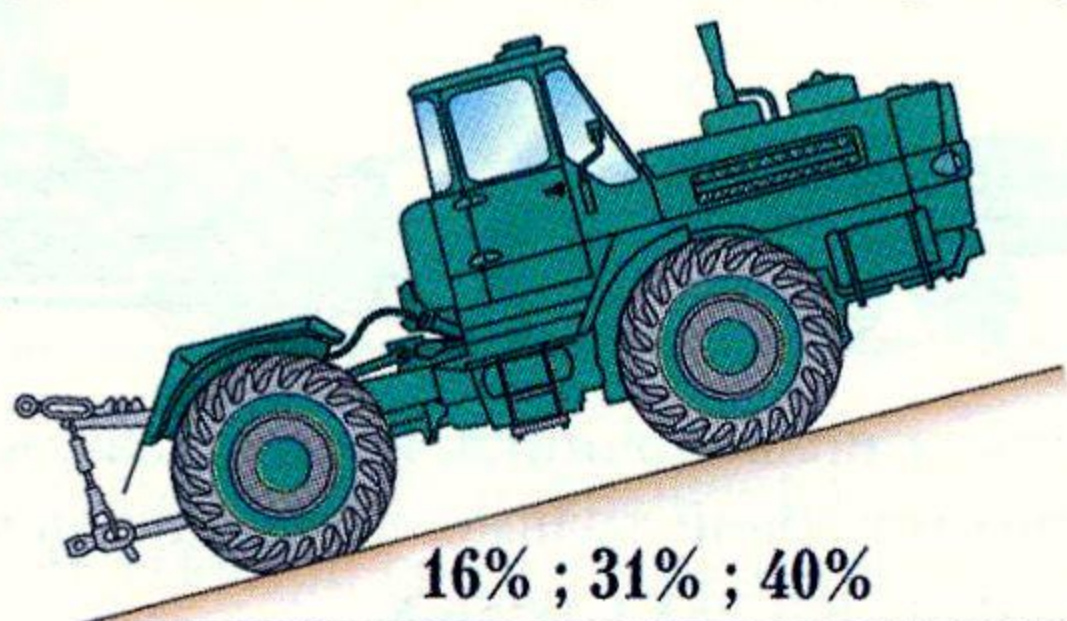

5. Разрешается ли на одном мосту самоходной машины устанавливать шины с разным рисунком протектора?

1. Разрешается, если размер шин и обода одинаковый.
2. Разрешается, при выполнении полевых работ.
3. Запрещается.

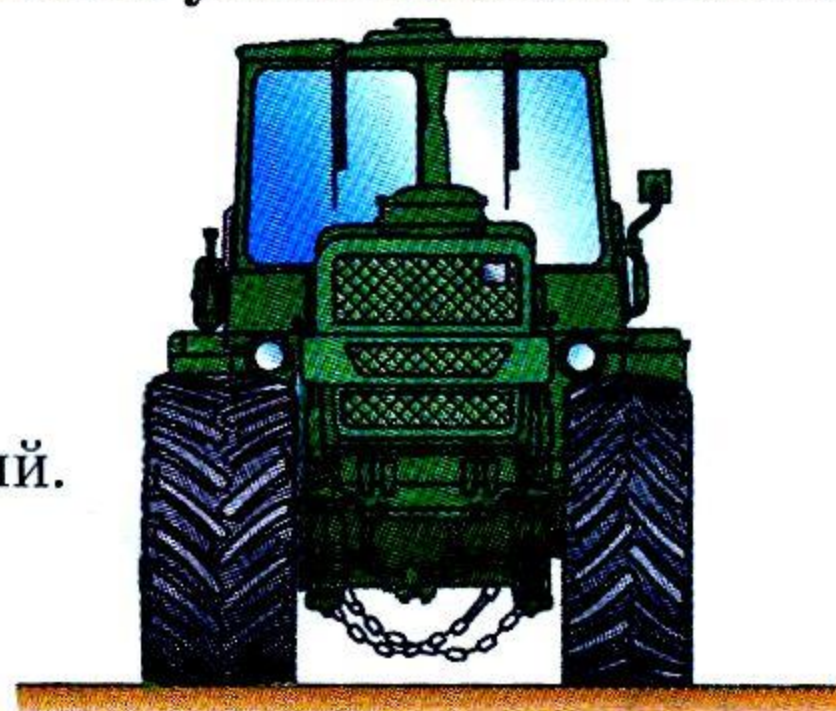

6. Как следует поступить при работе самоходной машины в зоне расположения газовых магистралей, кабелей?

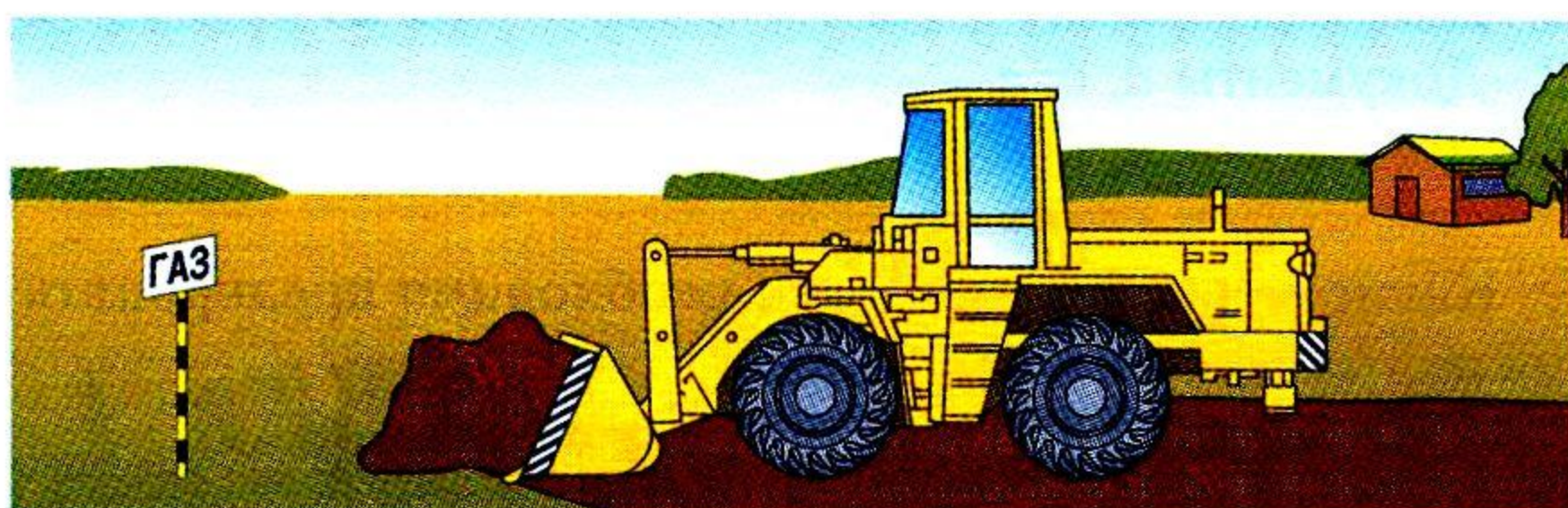

1. объехать это место.
2. Работать как обычно.
3. Необходимо получить разрешение организации, эксплуатирующей эти магистрали и кабели.

7. При каком значении люфта рулевого колеса допускается работа на самоходной машине?

1. Не более 25°.
2. Не более 20°.
3. Не более значения, указанного заводом-изготовителем.

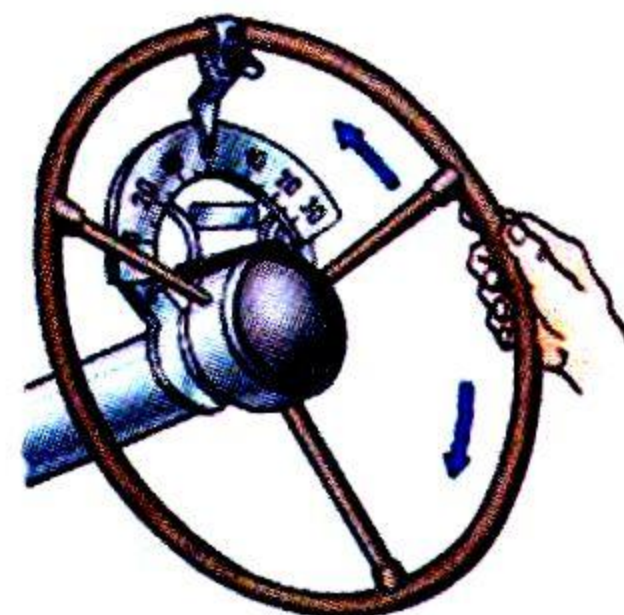

8. При каких видах повреждений обязательно лежачее положение при транспортировке пострадавшего?



1. При переломах позвоночника, костей таза, нижних конечностей.
2. При черепно-мозговой травме, проникающем ранении брюшной полости.
3. Во всех перечисленных случаях.

1. На какую колею должны быть расставлены колеса самоходной машины при выполнении транспортных работ?

1. На минимальную (K_1).
2. На максимальную (K_2).
3. Не имеет значения.

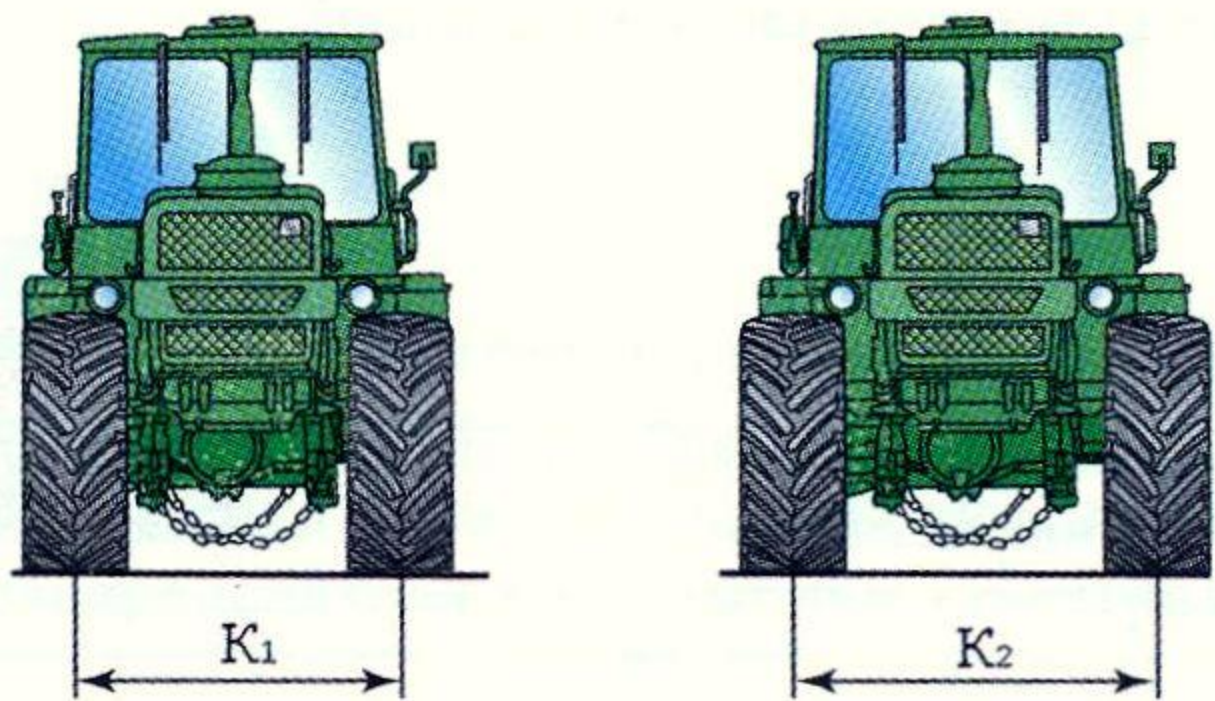

2. Какова величина допускаемого увода самоходной машины от первичного направления при экстренном торможении (A)?

1. Не более 0,5 м.
2. Не более 1 м.
3. Увод не допускается.



3. Какие зазоры допустимы в шарнирах А и Б тяги обратной связи рулевого управления трактора типа Т-150К?

1. Люфт не допускается.
2. Допускается до 2-3 мм.
3. Допускается до 0,5-1 мм.

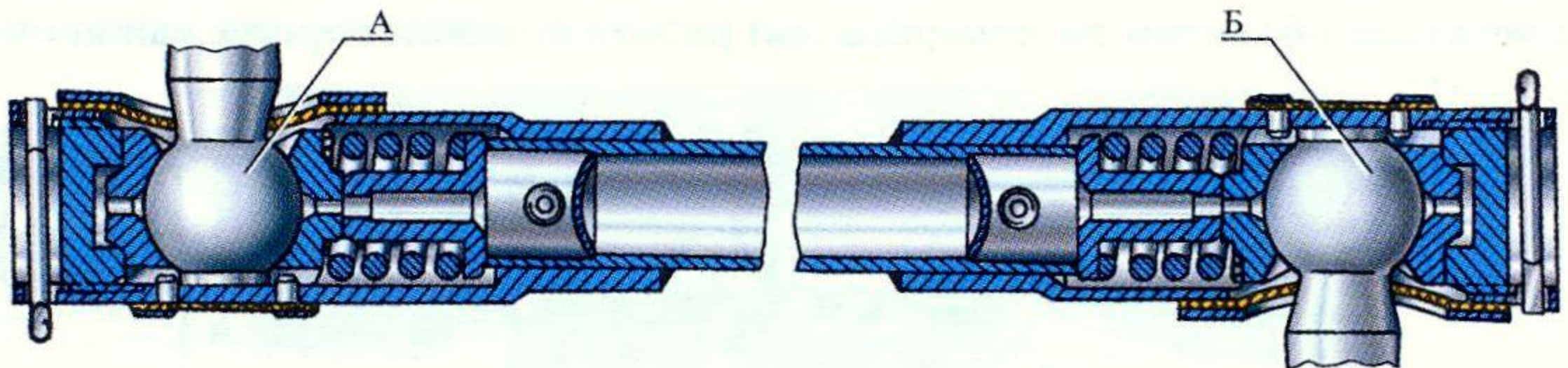

4. С какой скоростью нужно подъезжать трактору задним ходом для подсоединения прицепа?

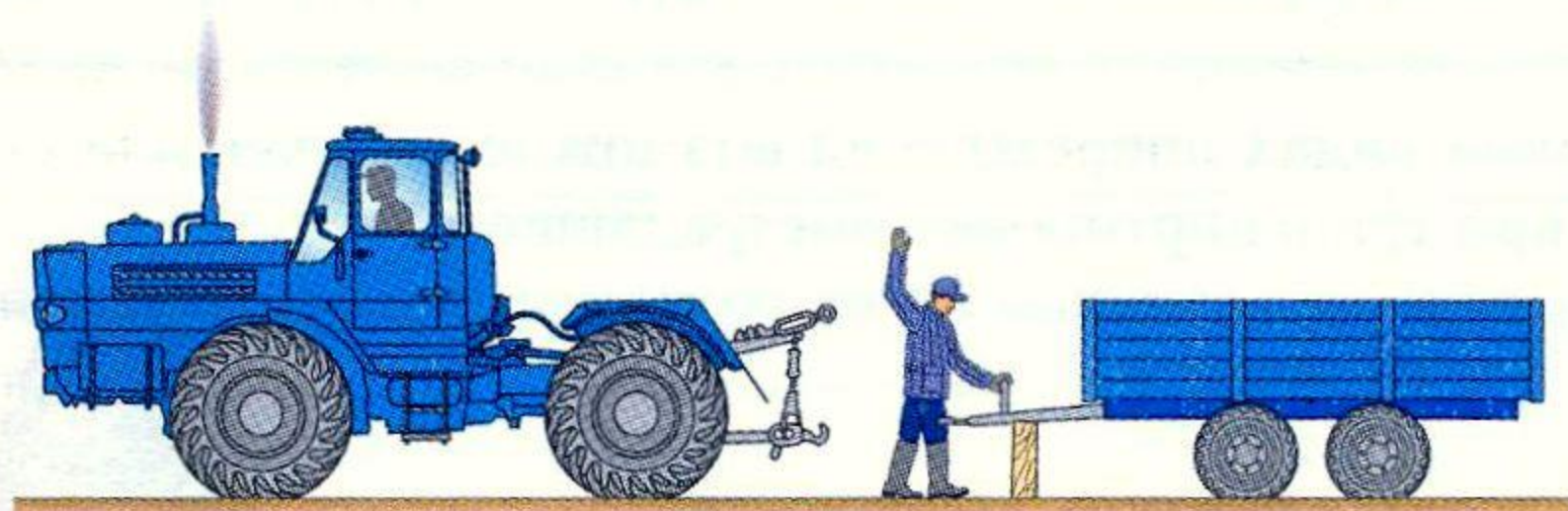

1. 5-6 км/ч.
2. При работе двигателя на минимальной частоте вращения.
3. С минимально возможной скоростью при средней частоте вращения двигателя, используя муфту сцепления.

5. Когда по условиям безопасности следует переключать диапазоны коробки передач при преодолении уклонов?

1. Перед уклоном (1).
2. На уклоне во время спуска (2).
3. В любом месте.

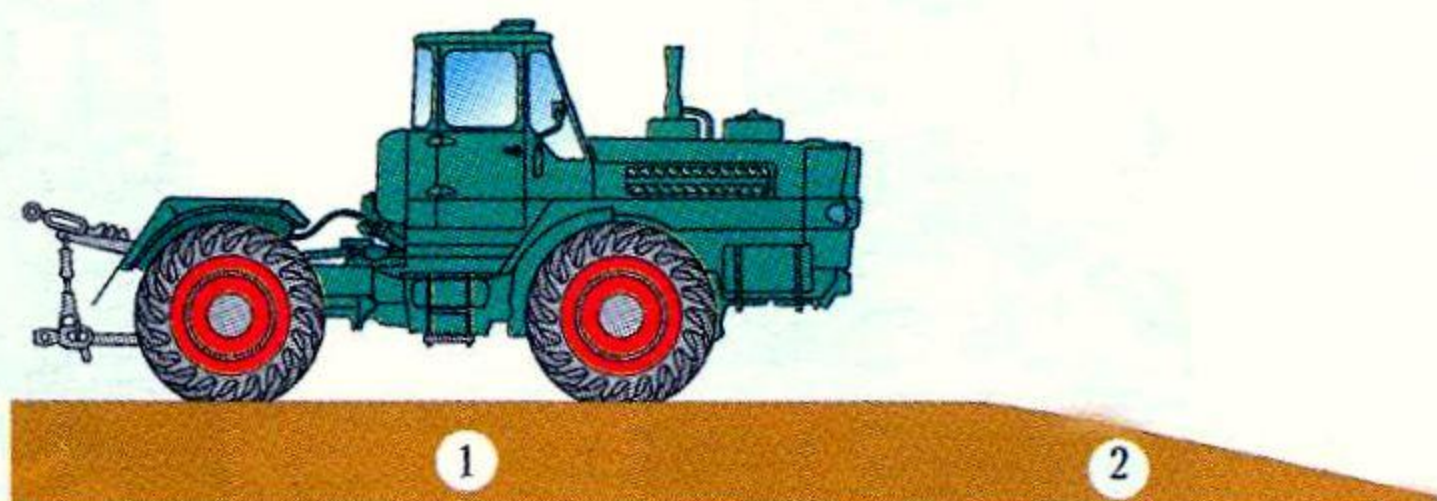

6. Что необходимо доливать в аккумуляторную батарею при низком уровне электролита?



1. Кислоту (а).
2. Дистиллированную воду (б).
3. Электролит (в).

7. Как нужно выбирать расстояние (А) между транспортным агрегатом и неподвижным объектом на повороте при работе с длинномерной машиной (орудием)?

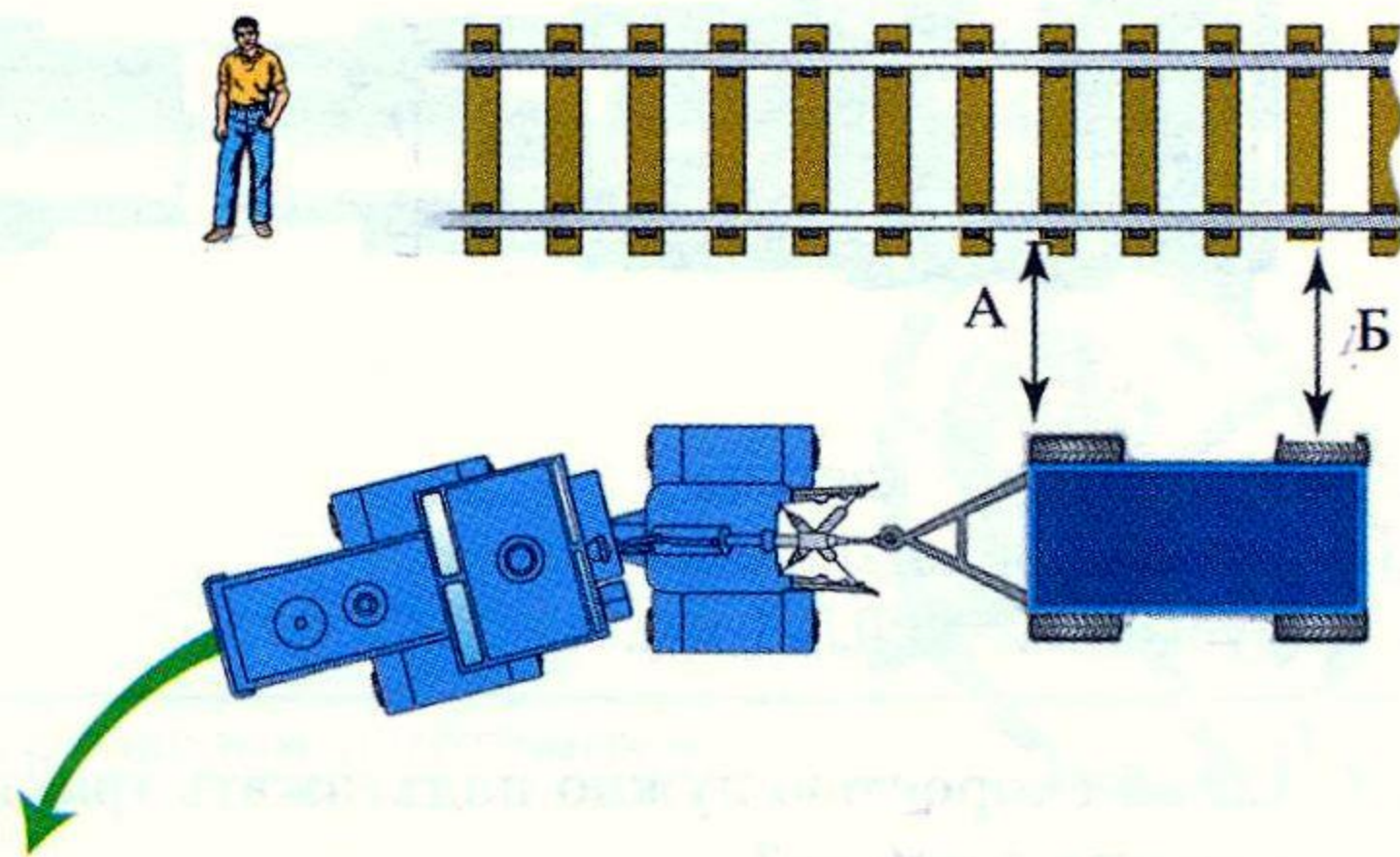

1. С учетом возможного нахождения людей.
2. С учетом заноса переднего края прицепа (А).
3. С учетом заноса задней части прицепа (Б).

8. При каких видах повреждений возможно сидячее или полусидячее положение при транспортировке пострадавшего?

1. При переломах верхних конечностей.
2. При ранениях органов грудной клетки, шеи.
3. Во всех перечисленных случаях.



1. Какие неисправности самоходных машин приводят к загрязнению окружающей среды?

1. Подтекание масла и охлаждающей жидкости.
2. Повышенная дымность дизеля.
3. Обе неисправности ведут к загрязнению окружающей среды.

2. Допускается ли самопроизвольная усадка штока гидроцилиндра навесной системы при нахождении рукоятки распределителя в положении «Нейтраль» при транспортных переездах?

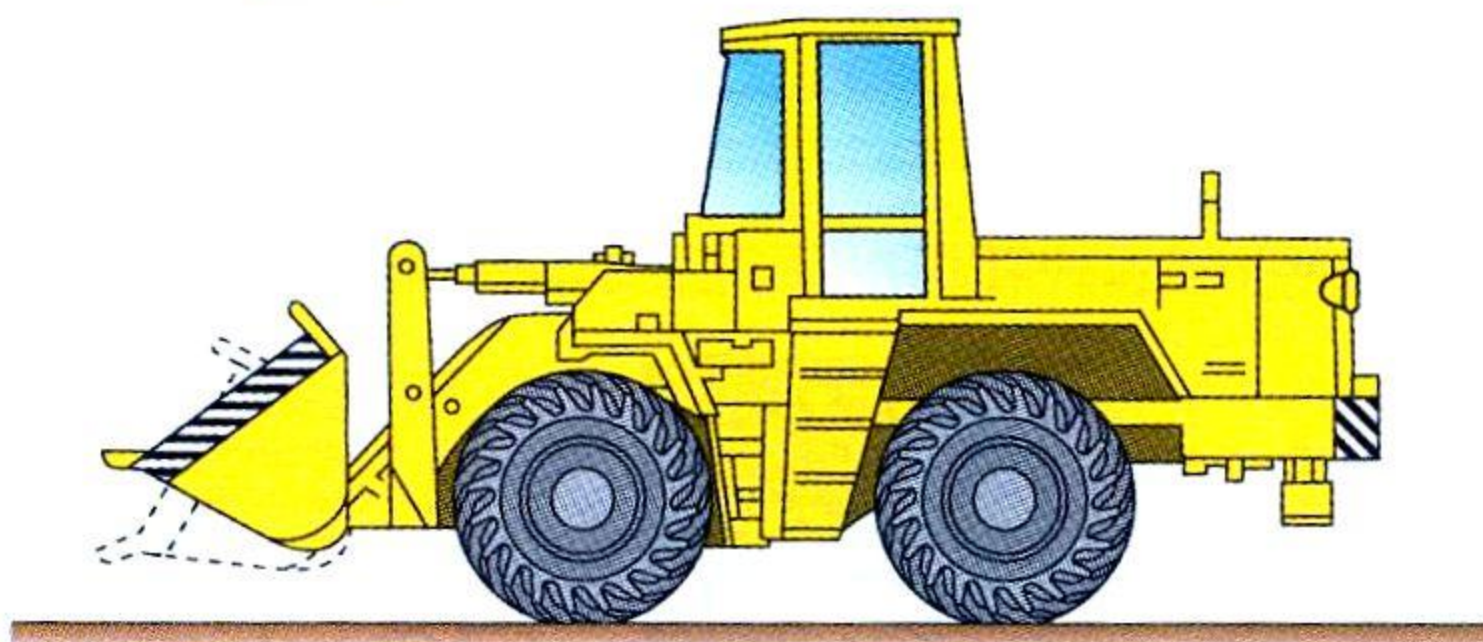

1. Не регламентируется.
2. Допускается в пределах, рекомендованных заводом-изготовителем.
3. Не допускается.

3. Что нужно сделать после переезда брода?

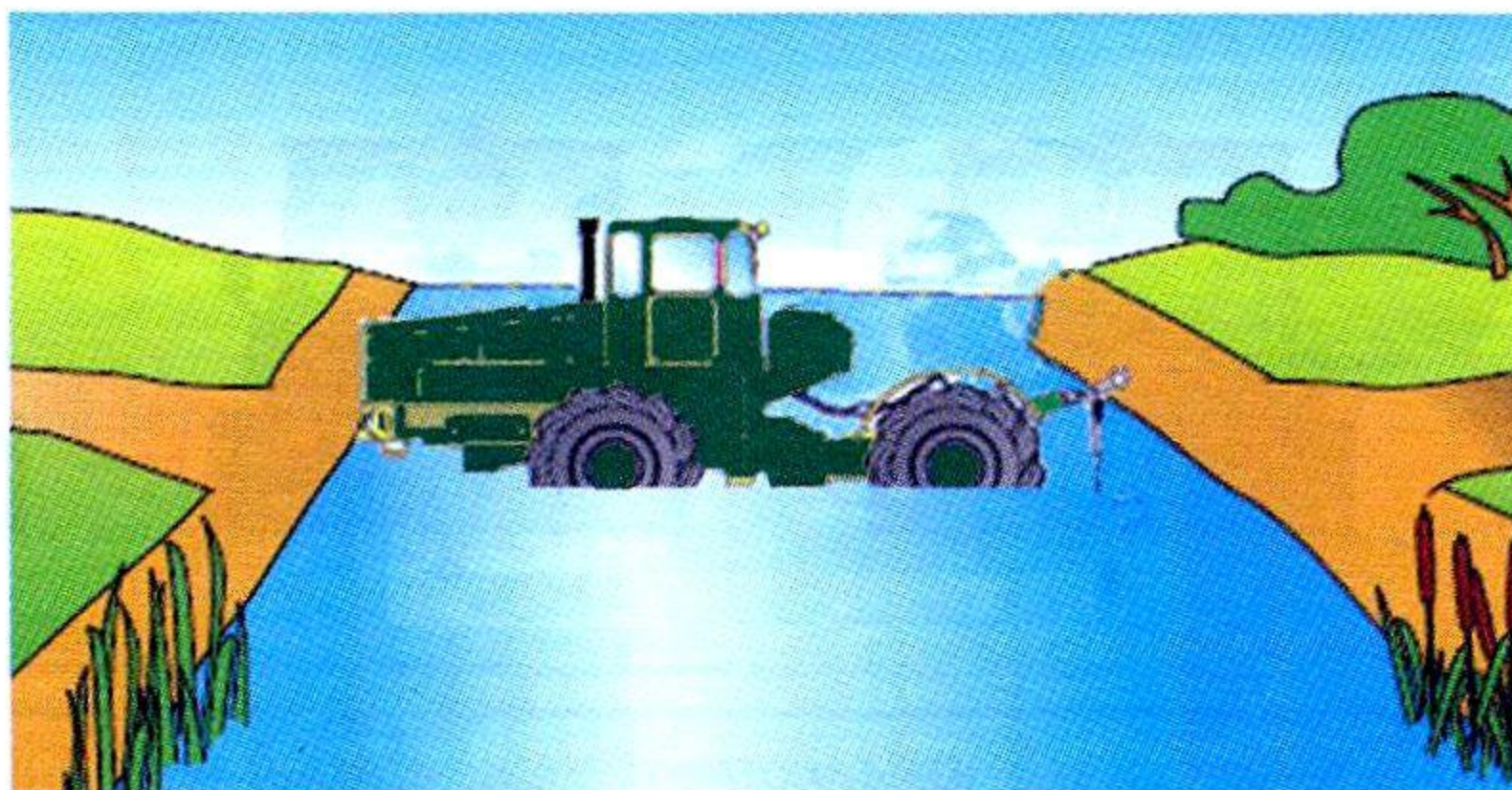

1. Продолжать движение, если нет перебоев в работе двигателя.
2. Несколько раз несильно притормозить самоходную машину.
3. Проверить действие механизма навески, состояние прицепного устройства.

4. Разрешается ли эксплуатировать самоходную машину при неисправном гидроусилителе руля?

1. Разрешается, при движении со скоростью до 5 км/ч.
2. Разрешается на любых работах.
3. Запрещается.

5. Укажите способ правильного переезда бревна.

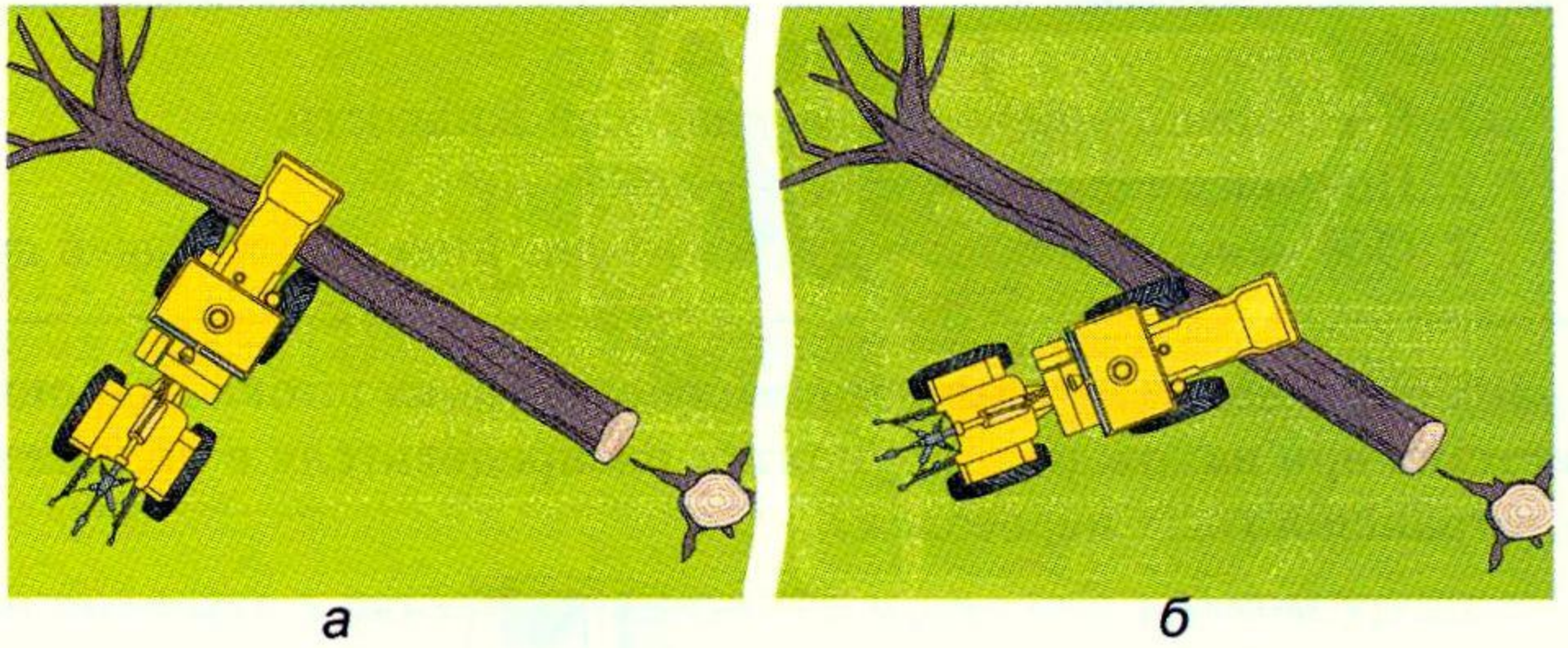

1. Вариант а.
2. Вариант б.

6. Как проверить совпадение отверстий при соединении деталей?

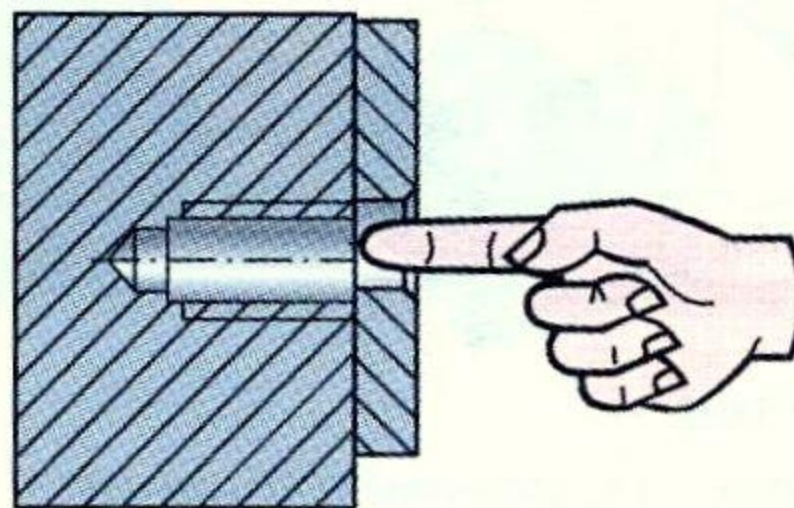

1. Оправкой.
2. Пальцем.
3. На глаз.

7. Какое оборудование является минимально необходимым для самоходной машины в дождливую погоду?



1. Вариант а.
2. Вариант б.
3. Вариант в.

8. Как необходимо уложить пострадавшего, если у него отсутствует или плохо прощупывается пульс, отмечается бледность?



1. Сидя или полулежа.
2. С низким положением головы и приподнятыми ногами.
3. На спину, на ровную поверхность.

1. Какое буксирное устройство необходимо применять при буксировке самоходной машины с неисправными двигателем и коробкой передач?

1. Буксирный трос длиной 6 м.
2. Буксирный трос длиной 4 м.
3. Жесткую сцепку с пневмопроводом на буксируемую самоходную машину.
4. Буксировать с такими неисправностями нельзя.

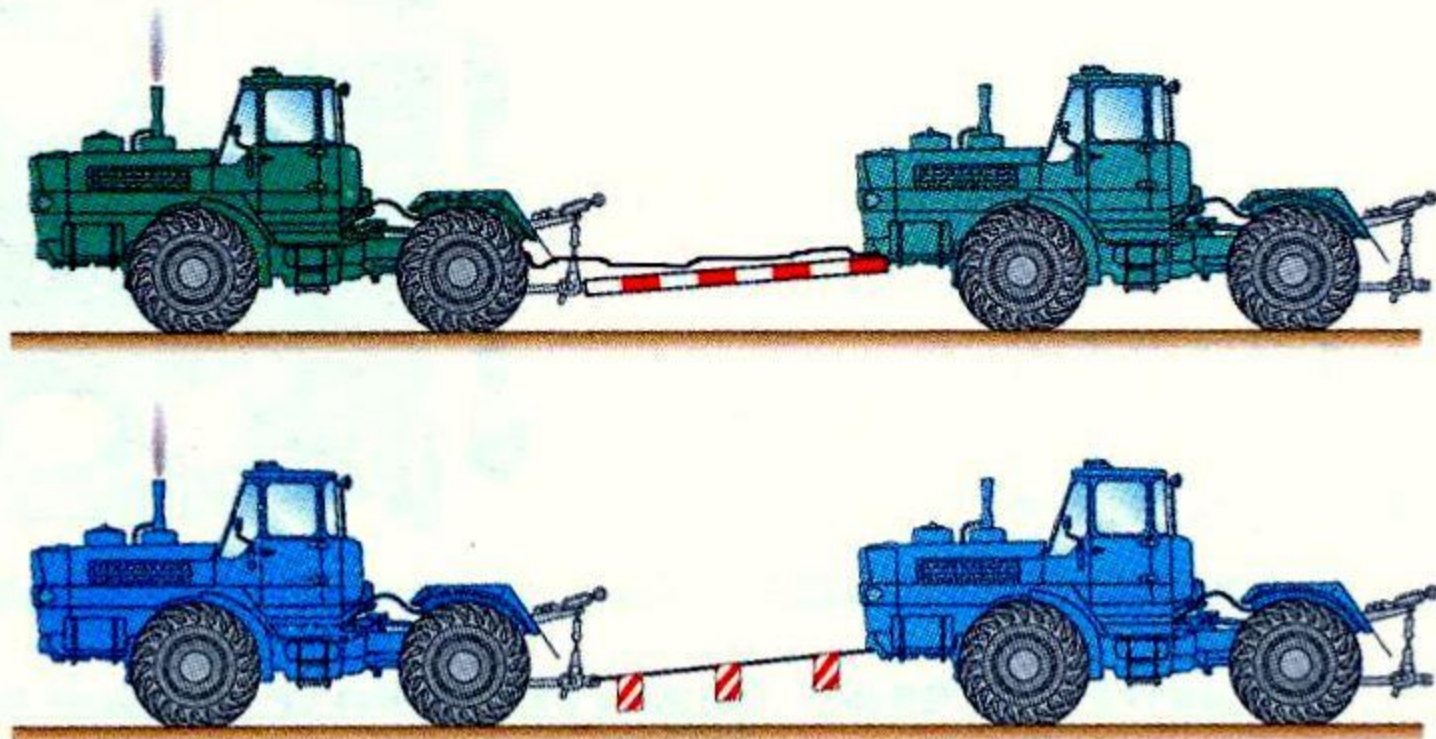

2. Какова допустимая остаточная высота почвозацепов ведущих колес (А)?

1. 15 мм.
2. 10 мм.
3. 5 мм.

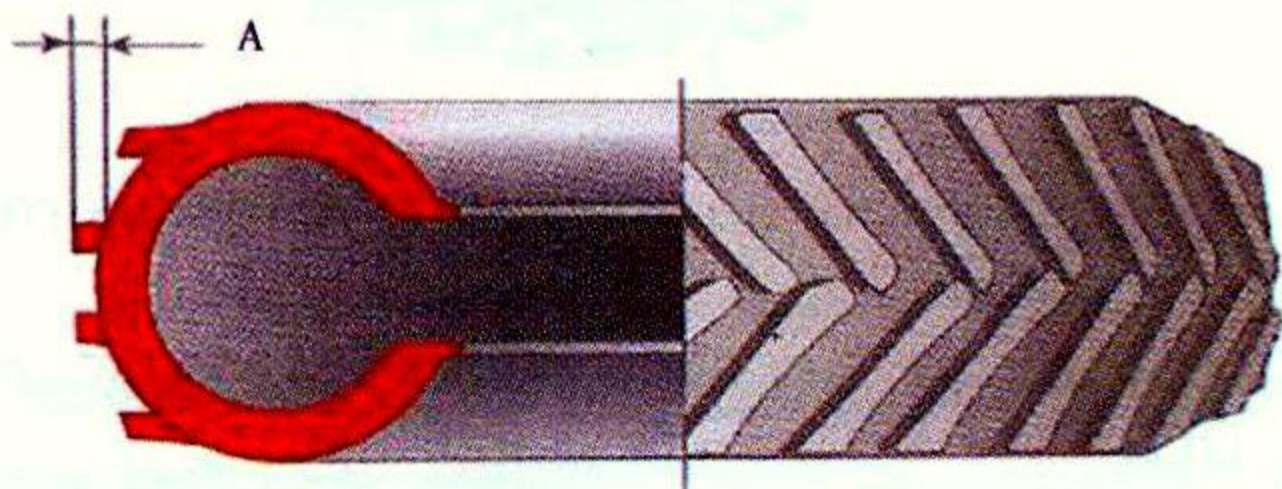

3. Какова величина свободного хода (А) педали рабочего тормоза трактора типа Т-150К?

1. 10-15 мм.
2. 15-25 мм.
3. Свободный ход не допускается.

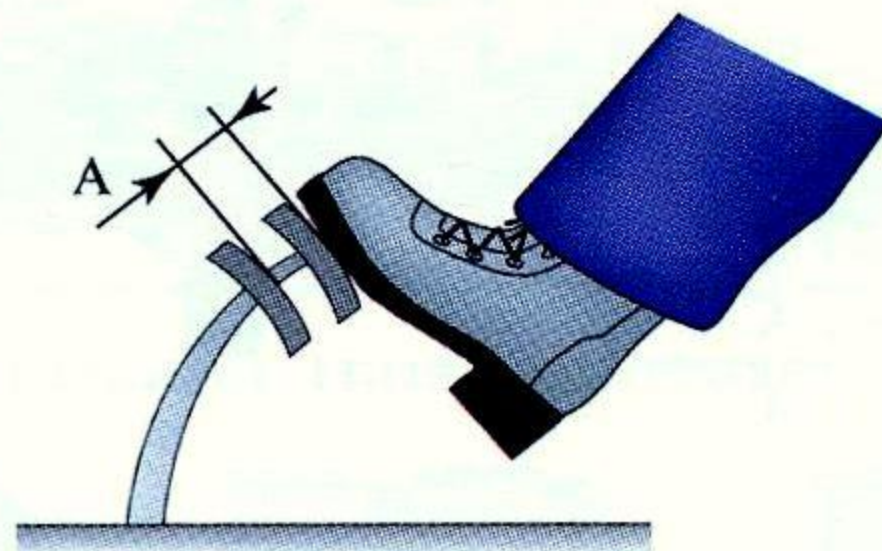

4. Какой зазор должен быть между тормозными накладками и барабаном колес у осей колодок (Б) и в зоне разжимного кулака (А) трактора типа Т-150К?

1. А= 0,4-0,6 мм; Б= 0,2-0,3 мм.
2. А= 0,8-1 мм; Б= 0-0,2 мм.
3. А=0 мм; Б=0 мм.

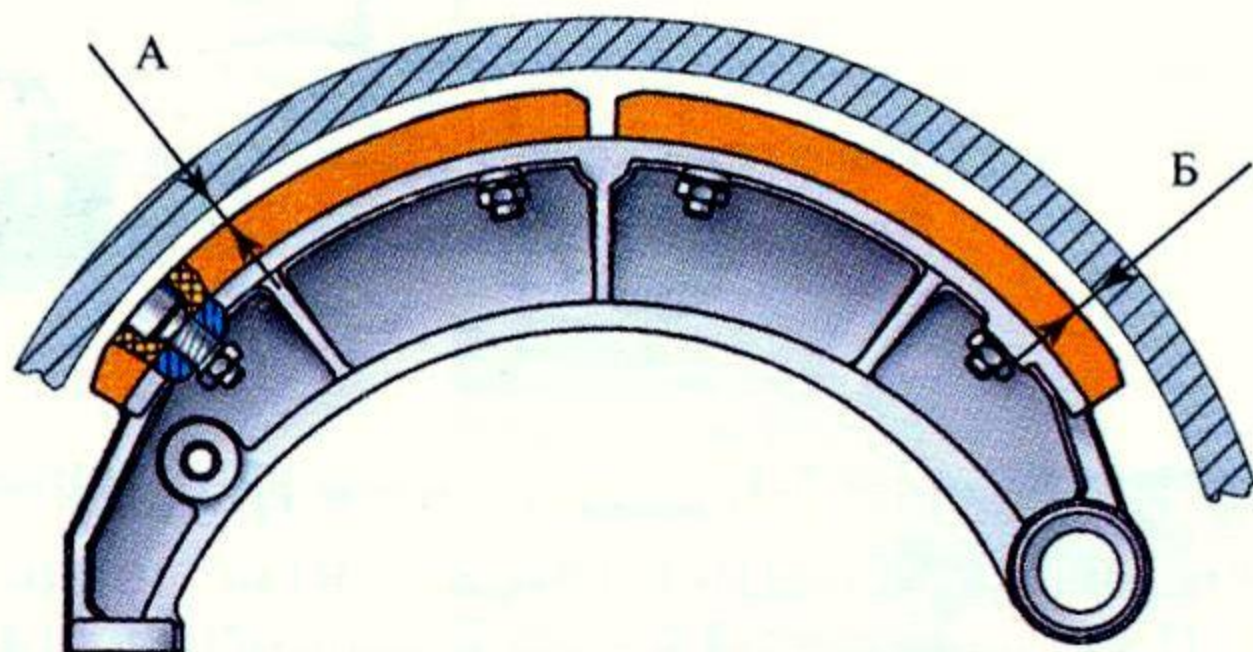

5. Каков порядок работы цилиндров шестицилиндрового V-образного двигателя трактора Т-150К?

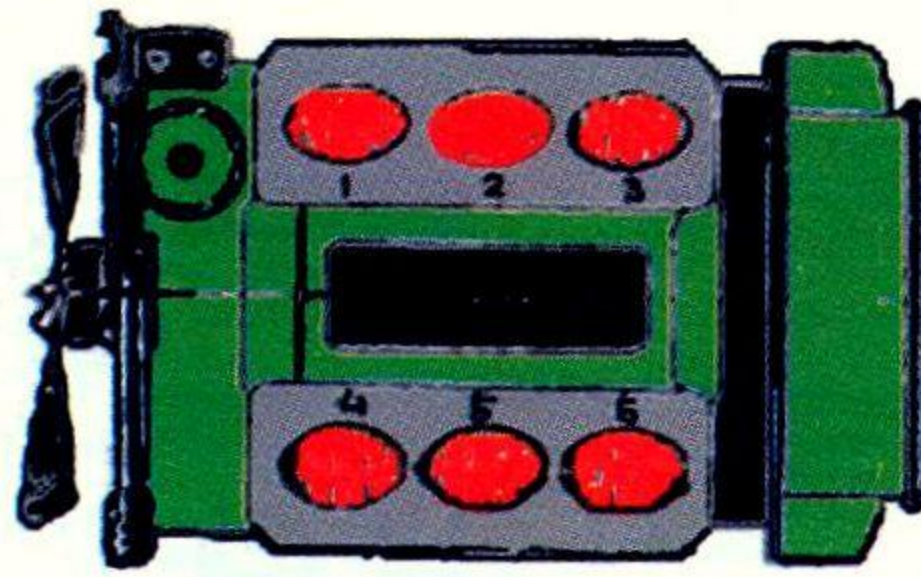

1. 1-3-4-2-5-6.
2. 1-4-2-5-3-6.
3. 1-3-5-2-4-6.

6. В каких случаях на ведущие колеса надевают цепи?

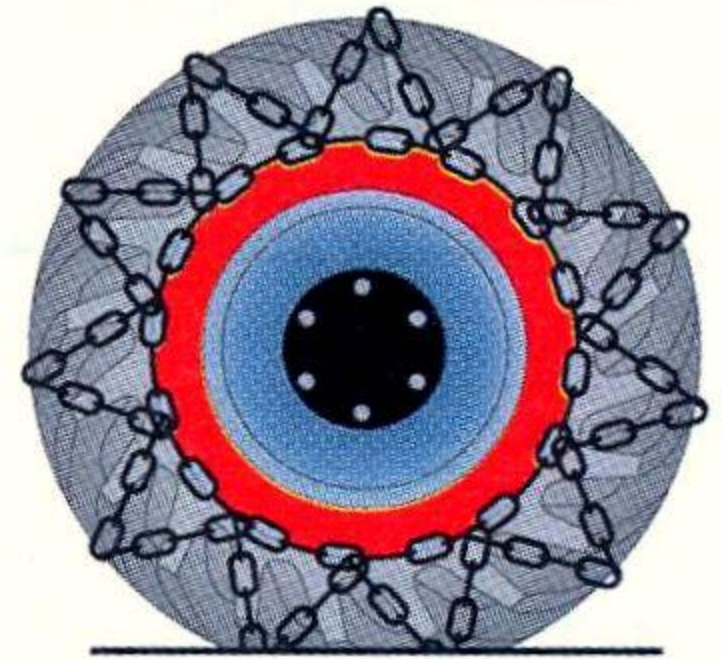

1. Для движения по дорогам в условиях гололеда и распутицы.
2. При пахоте для повышения тяговосцепных свойств.
3. При движении по бездорожью.

7. На каком рисунке правильно зафиксированы соединения тяг механизма задней навески?

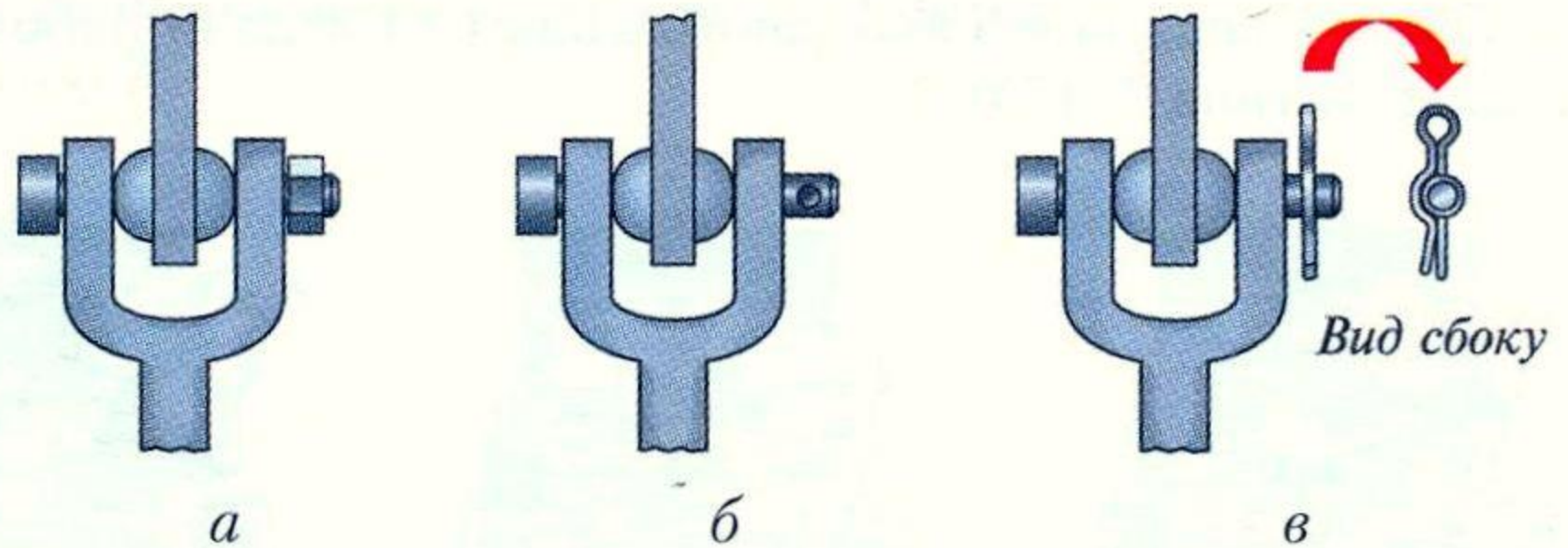

1. Вариант а.
2. Вариант б.
3. Вариант в.

8. Техника проведения закрытого массажа сердца предполагает расположение рук на груди пострадавшего в соответствии с рисунком. Дальнейшие действия оказывающего первую помощь:

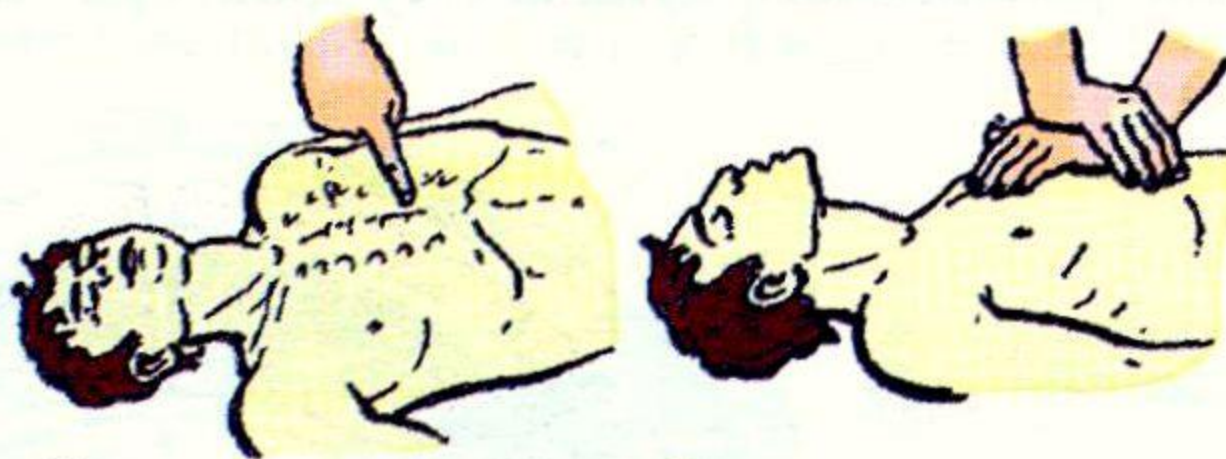

1. Произвести 5-6 сдавливаний грудной клетки, затем сделать вдох «рот в рот» и продолжать в том же ритме до восстановления дыхания и пульса.
2. Произвести 15-16 сдавливаний грудной клетки с ритмом 60-70 движений в минуту, затем сделать два вдоха «рот в рот» и продолжить до восстановления дыхания и пульса.

1. При перевозке баллонов со сжатым газом в прицепе во избежание несчастных случаев необходимо:

1. Обязательно уложить баллоны в один ряд.
2. При укладке баллонов обязательно использовать прокладки, предохраняющие баллоны от соприкосновения.
3. Устанавливать баллоны строго вертикально.
4. Перевозка баллонов со сжатым газом в прицепе запрещена.

2. Какое подтекание топлива допускается в приборах системы питания?

1. Не более одной капли в минуту.
2. Не более одной капли в час.
3. Подтекание не допускается.

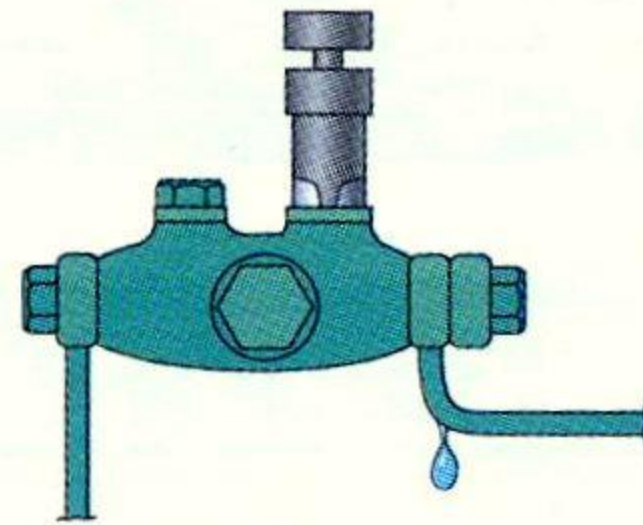

3. Какова максимальная скорость движения самоходной машины с прицепом по грунтовым дорогам?

1. 35 км/ч.
2. 25 км/ч.
3. 15 км/ч.

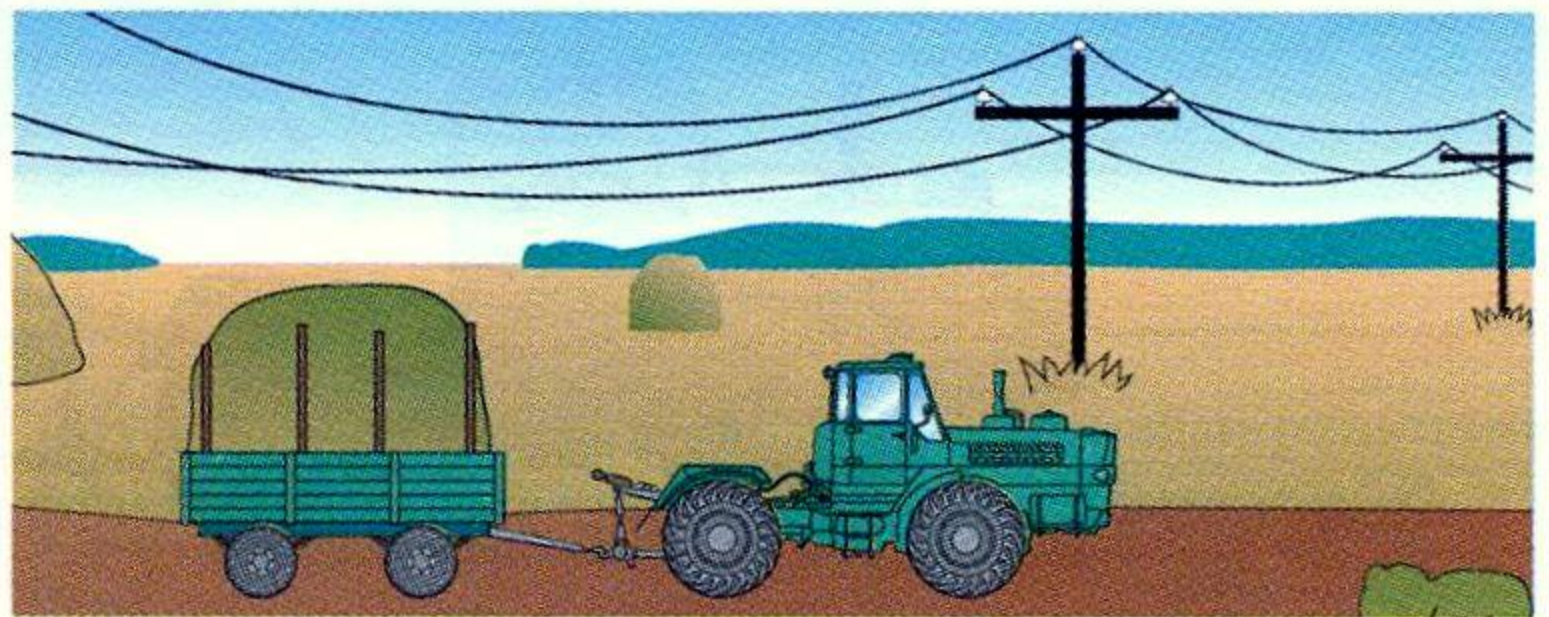

4. Какое число незатянутых (сорванных) шпилек (гаек) допускается при установке колеса на ступице?

1. Одна (а).
2. Две (б).
3. Три (в).
4. Не допускается.

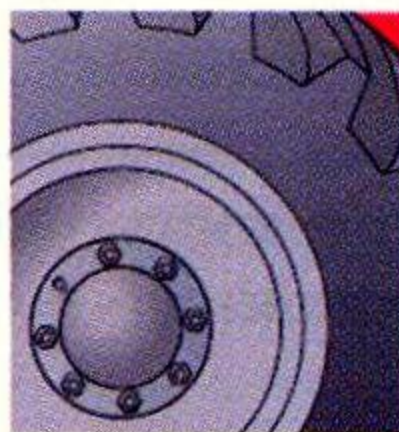

а

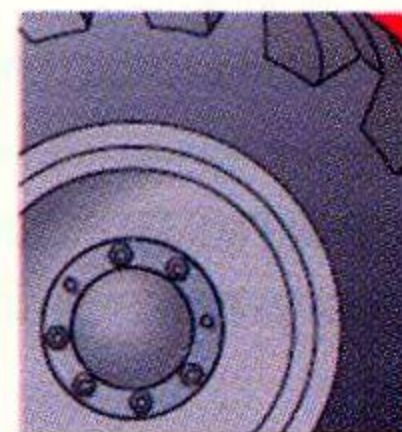

б

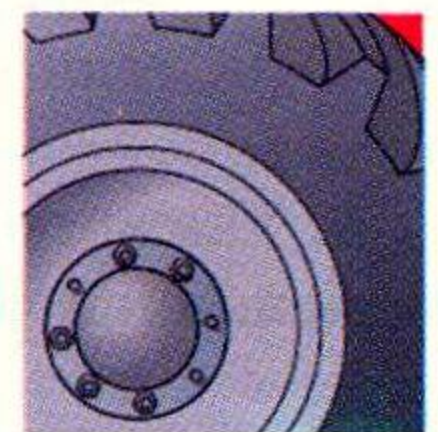

в

5. Нужно ли устанавливать ограждение хвостовика ВОМ при работе с самоходными машинами, не имеющими активных рабочих органов?

1. На хвостовик должен быть установлен кожух.
2. Можно не ограждать.
3. Можно не ограждать, но нужно выключить привод ВОМ и затормозить хвостовик.

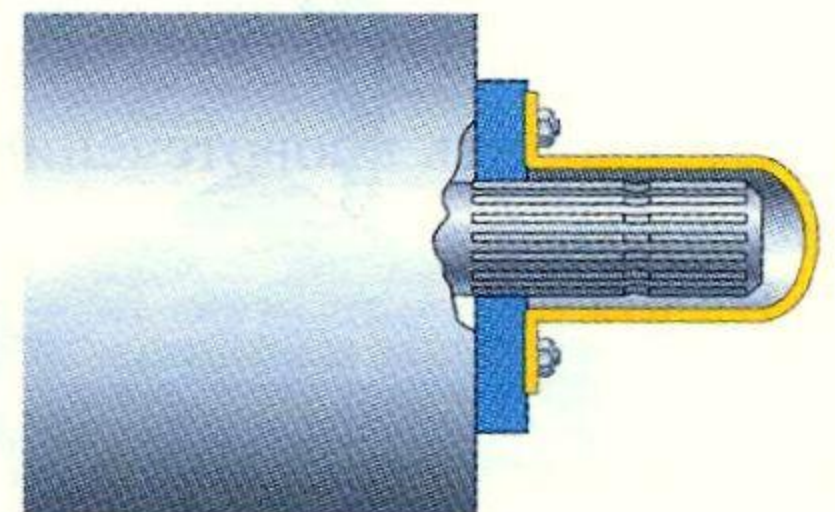

6. Какое расстояние должно быть от проводов до самоходной машины (А) при проезде под линией 10 кВ?

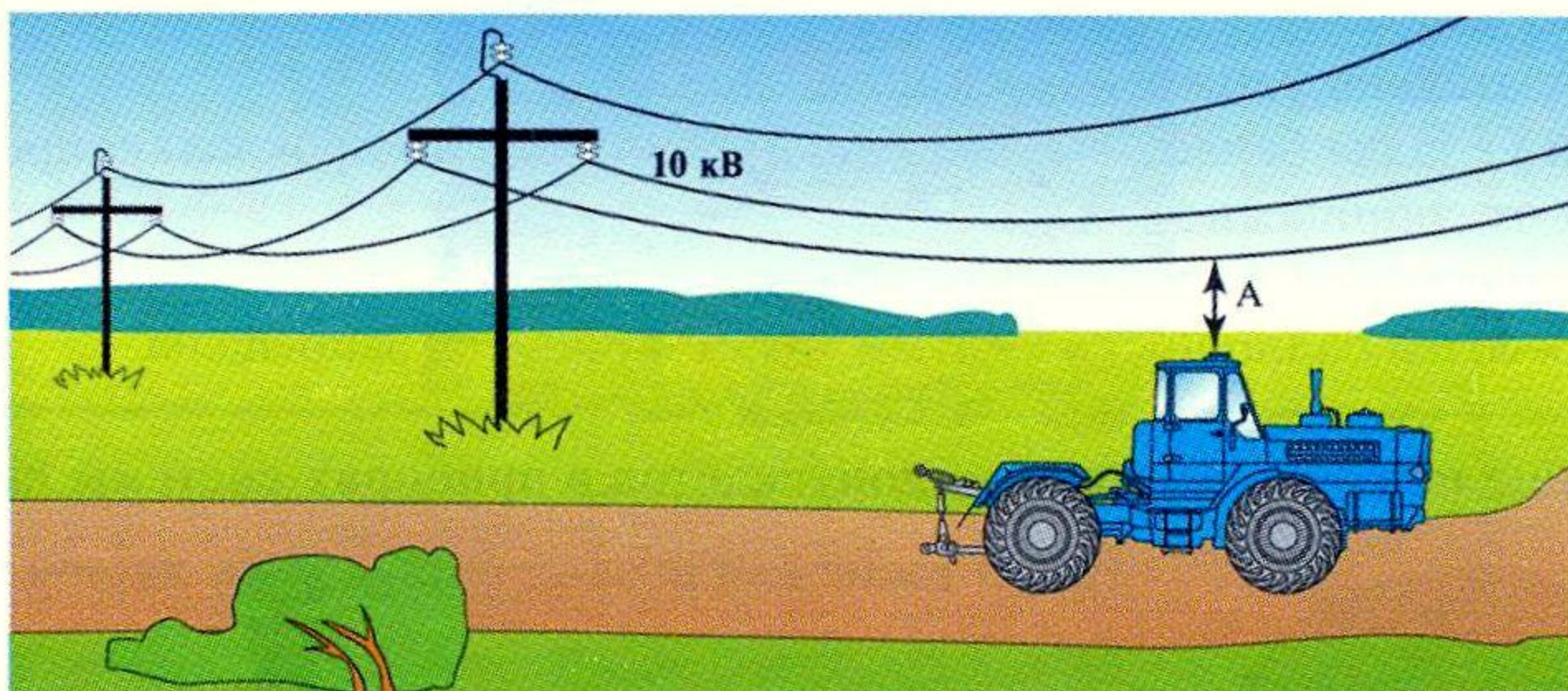

1. Более 0,5 м.
2. Более 2 м.
3. Более 3 м.

7. Допускается ли эксплуатация самоходной машины при незакрытой двери?

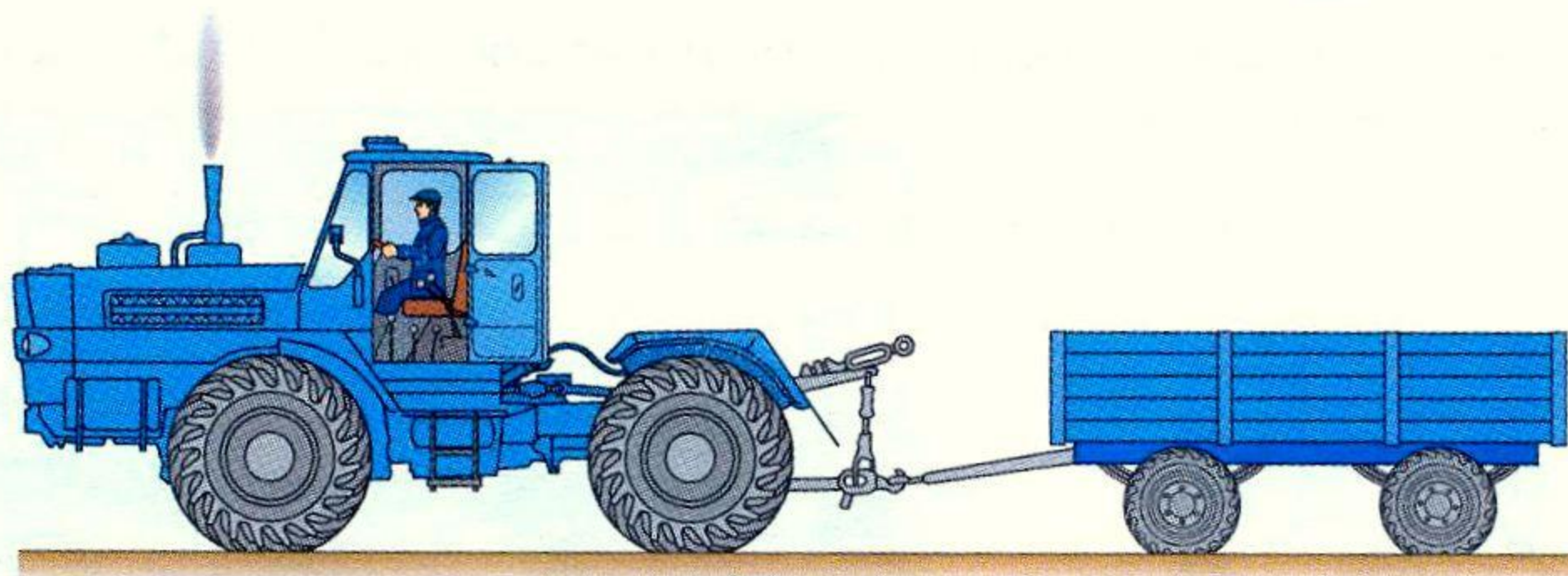

1. Да, если неисправны замки двери.
2. Да, в жаркое время.
3. Не допускается.
4. Да, если пристегнуты ремни безопасности.

8. Укажите правильную последовательность действий при оказании первой помощи пострадавшему с открытой раной:



1. Остановить кровотечение, защитить рану от заражения, снять боль (средства из аптечки).
2. Наложить давящую повязку, приложить холод (средство из аптечки, снег, лед).
3. Создать пострадавшему полный покой, дать горячее питье (чай, кофе).

1. Какое отклонение от оси прицепа допускается при прямолинейном движении агрегата?

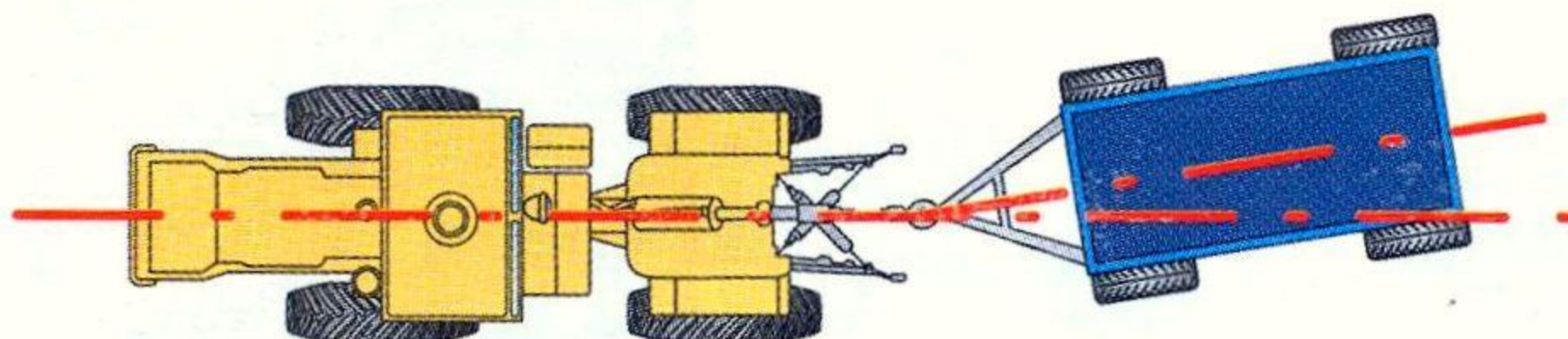

1. Отклонение от оси движения (виляние) не допускается.
2. Отклонение от оси движения не более $\pm 0,5$ м.
3. Отклонение от оси движения не более 10° .

2. Когда запрещено переключать передачу при пересечении железнодорожного переезда?

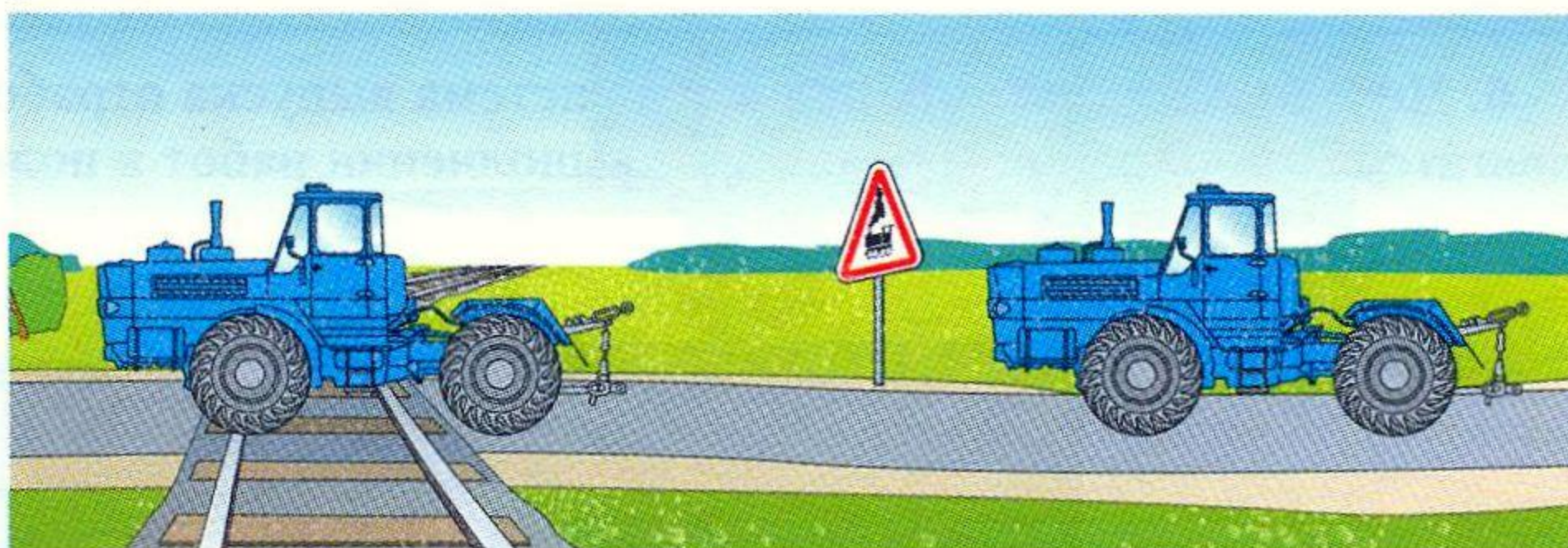

1. На переезде.
2. До переезда.
3. После пересечения переезда.

3. Как обозначается тара, в которой хранят и перевозят низкозамерзающие охлаждающие жидкости (антифризы), а также порожняя тара из-под них?

1. Надпись несмываемой краской «Яд».
2. Надпись «Яд», а также знак, установленный для обозначения ядовитых веществ.
3. Тара никак не обозначается, так как антифризы не ядовиты.

4. Какой должна быть плотность электролита в полностью заряженных аккумуляторных батареях, работающих в зимних климатических условиях с температурой воздуха до -50°C ?

1. 1,25 - 1,28 кг/дм³.
2. 1,30 - 1,32 кг/дм³.
3. 1,28 - 1,30 кг/дм³.

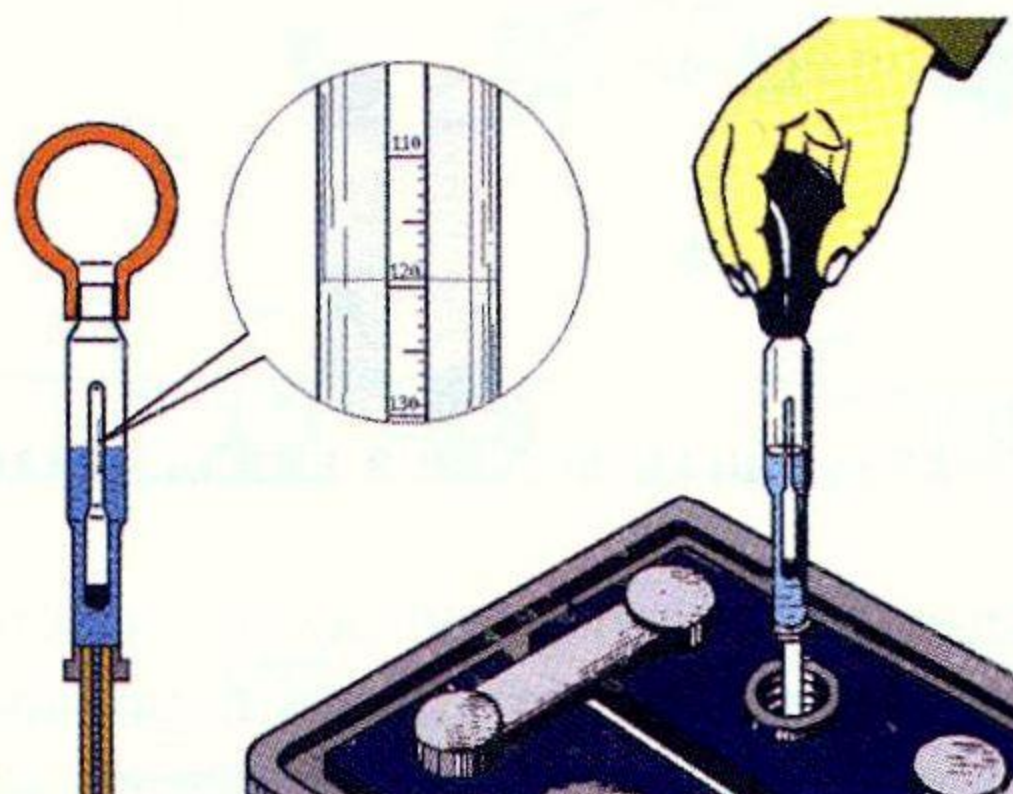

5. Как осуществляются сбор и временное хранение отработанных масел, эмульсий и других технологических жидкостей?

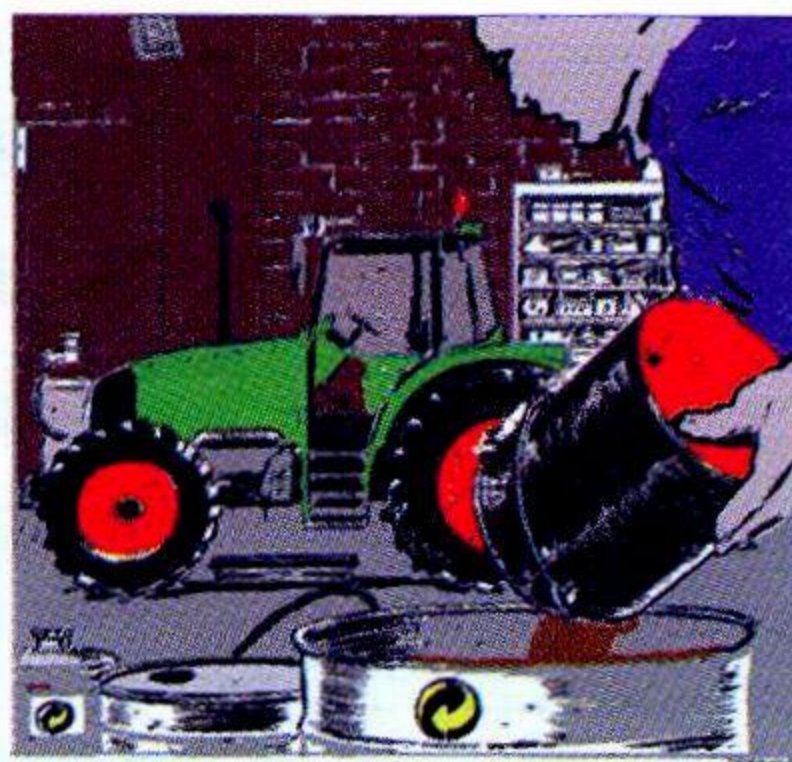

1. В специальные накопители.
2. Сбор и временное хранение не регламентируются.
3. Отработанные масла хранятся в закрытой таре, эмульсии и технологические жидкости сливаются в канализацию.

6. Чем должна быть оборудована система выпуска отработавших газов двигателя самоходной машины при выполнении работ в поле, лесу?

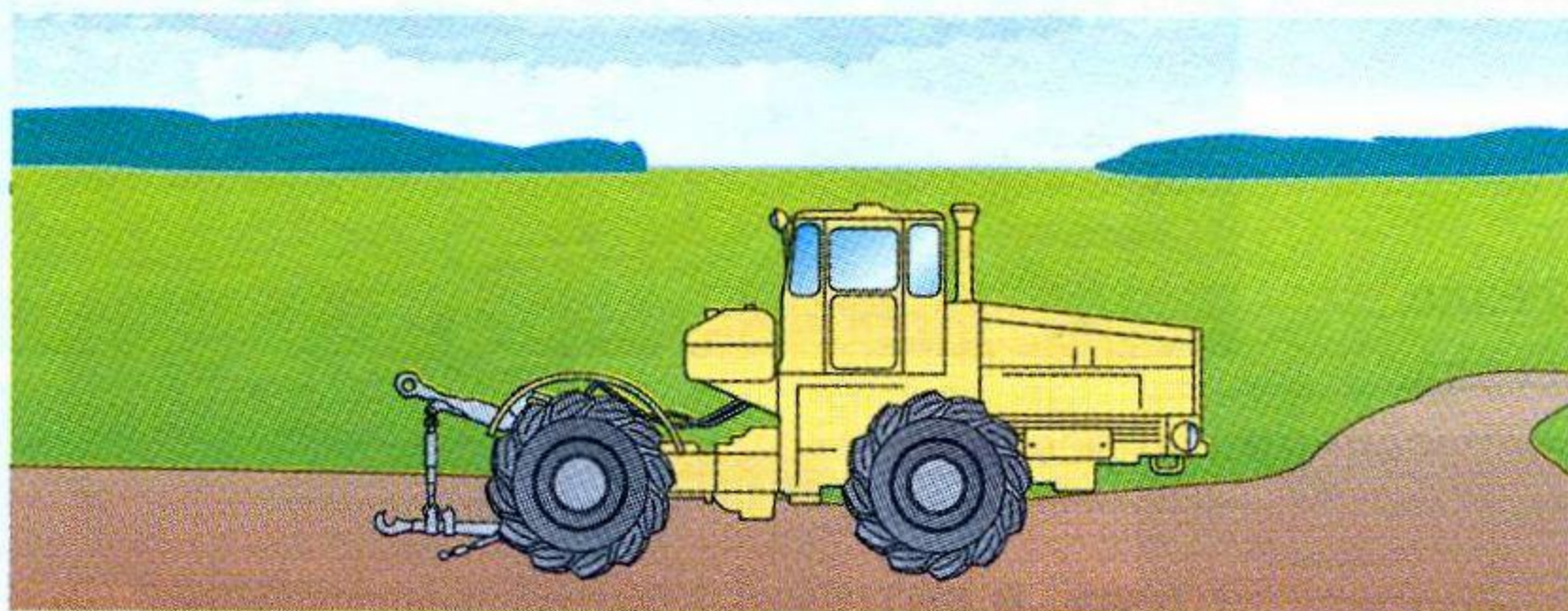

1. Глушителем.
2. Глушителем и искрогасителем.
3. Можно обойтись без глушителя и искрогасителя.

7. Можно ли входить в кабину самоходной машины в грязной обуви?

1. Да.
2. Нет.
3. Не имеет значения.

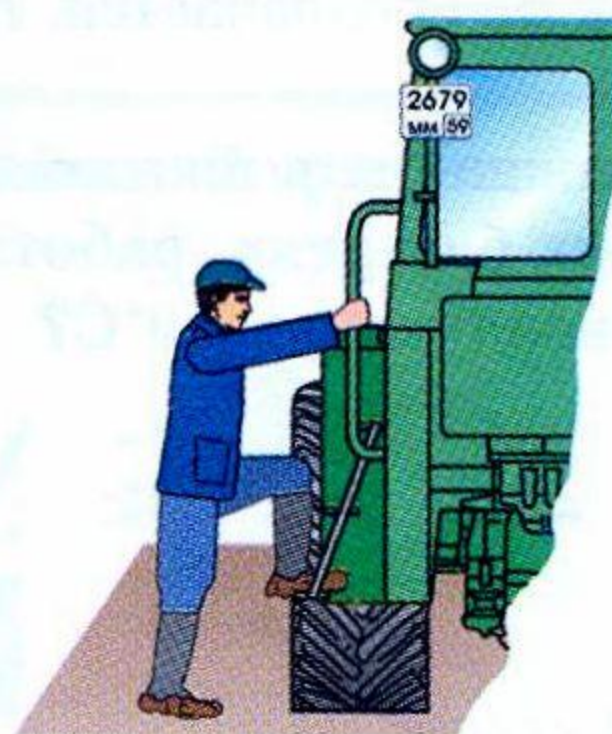

8. Имobilизирующая повязка накладывается:

1. Для защиты раны от внешних воздействий и попадания в нее микробов.
2. Для обеспечения необходимой неподвижности поврежденных частей тела.
3. Для медленного и постепенного согревания места повреждения.

1. Какие меры безопасности необходимо предпринять перед троганием с места транспортного агрегата?

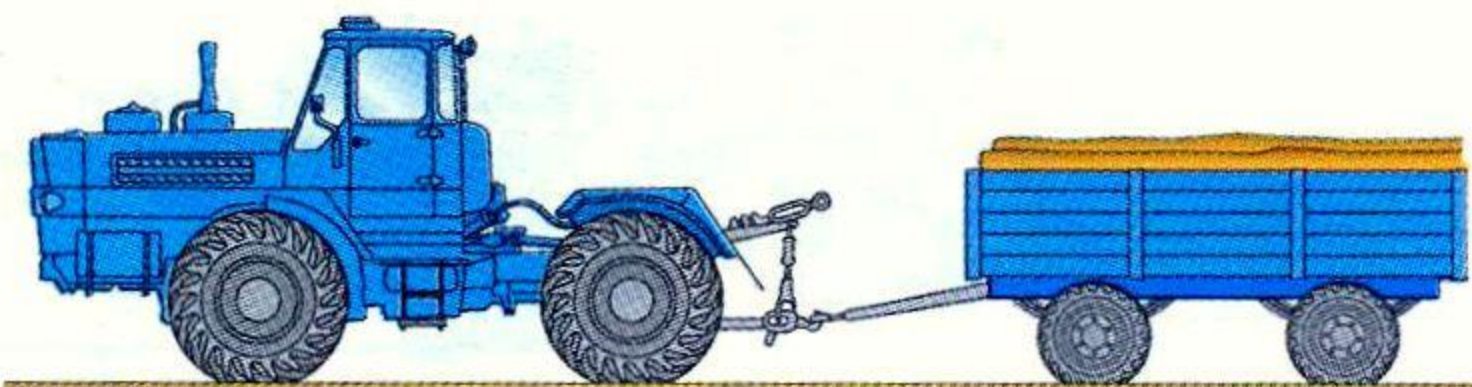

1. Подать звуковой сигнал.
2. Плавно отпустить педаль сцепления.
3. Подать сигнал, убедиться, что он услышан окружающими, и плавно отпустить педаль сцепления.

2. Какая разность давления в правых и левых шинах должна быть в прицепах ЗПТС-12?

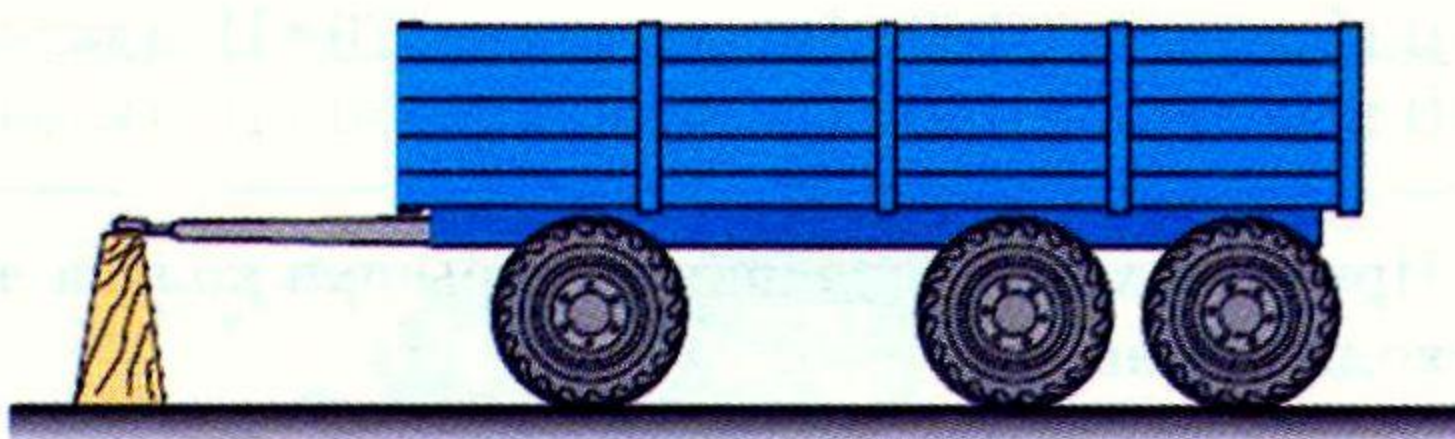

1. Не более 0,01 МПа (0,1 кг/см²).
3. Не более 0,02 МПа (0,2 кг/см²).
3. Не имеет значения.

3. Какой стаж работы на самоходной машине категории «D» должен быть у водителя, допущенного к транспортным работам?

1. Не имеет значения, при наличии удостоверения тракториста-машиниста (тракториста) категории «D».
2. Стаж работы не менее одного года.
3. Стаж работы не менее двух лет.

4. Как буксируют самоходную машину типа К-701 при неисправной гидросистеме поворота?

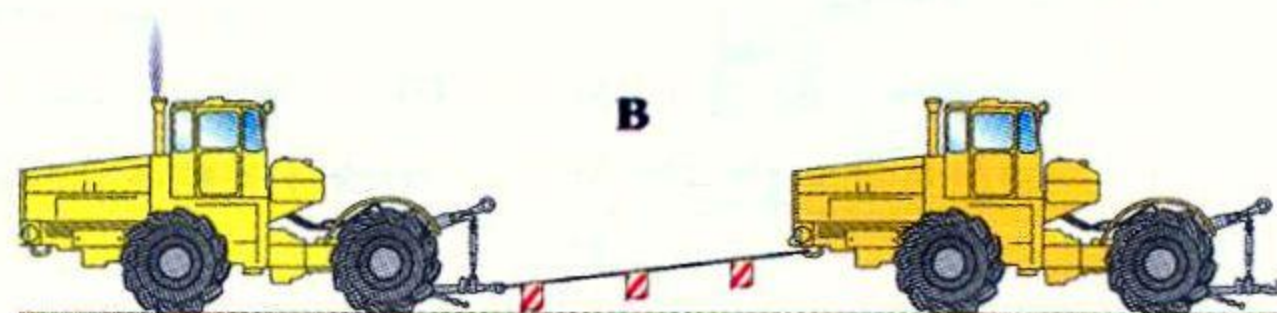
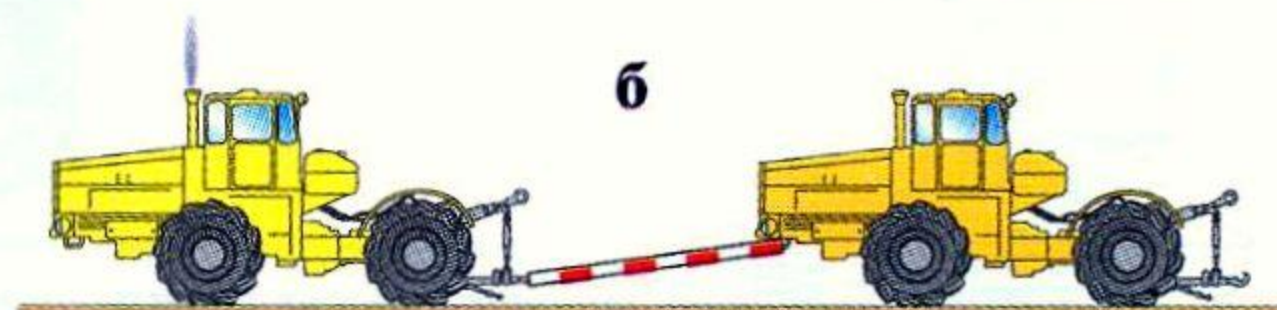
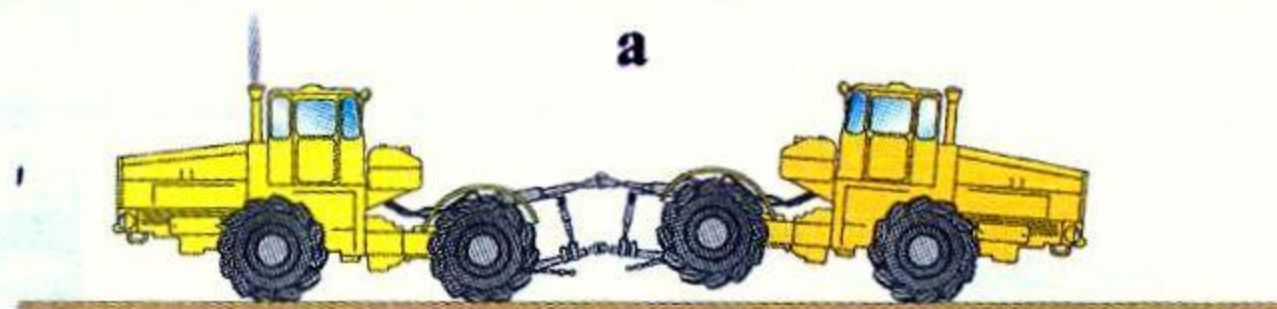

1. Приподняв гидросистемой заднюю часть трактора и соединив их пневмоприводом (а).
2. На жесткой сцепке (б).
3. На тросе длиной 6 м (в).
4. Буксировать с такой неисправностью запрещено.

5. Какое давление должно быть в шинах самоходной машины типа Т-150К на транспортных работах?

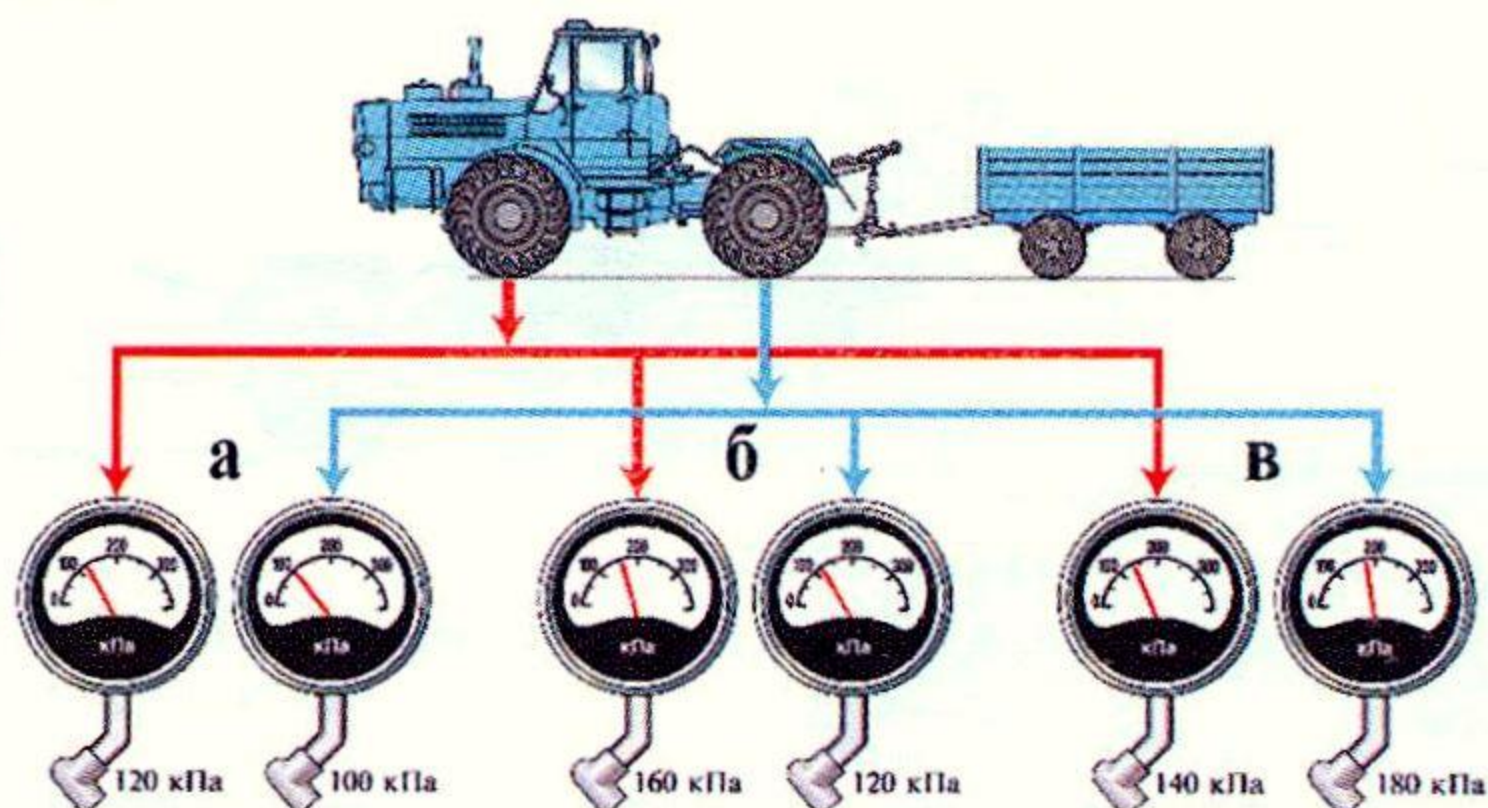

1. В передних – 120 кПа; задних – 100 кПа (вариант *а*).
2. В передних – 160 кПа; задних – 120 кПа (вариант *б*).
3. В передних – 140 кПа; задних – 180 кПа (вариант *в*).

6. При каких повреждениях покрышки колеса допускается эксплуатация самоходной машины?

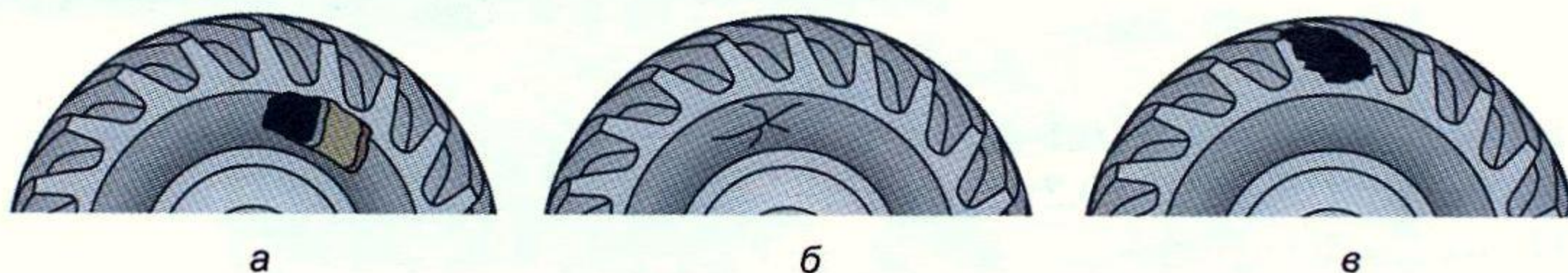

1. Шина имеет сквозной разрыв (вариант *а*).
2. Шина имеет несквозной разрыв, корд не обнажен (вариант *б*).
3. Шина имеет несквозной разрыв, корд обнажен (вариант *в*).
4. Не допускается во всех случаях.

7. Допустимое расстояние от проезжающей самоходной машины (или прицепа) до высоковольтного провода 110 кВ:

1. Более 2 м.
2. Более 4 м.
3. Более 6 м.

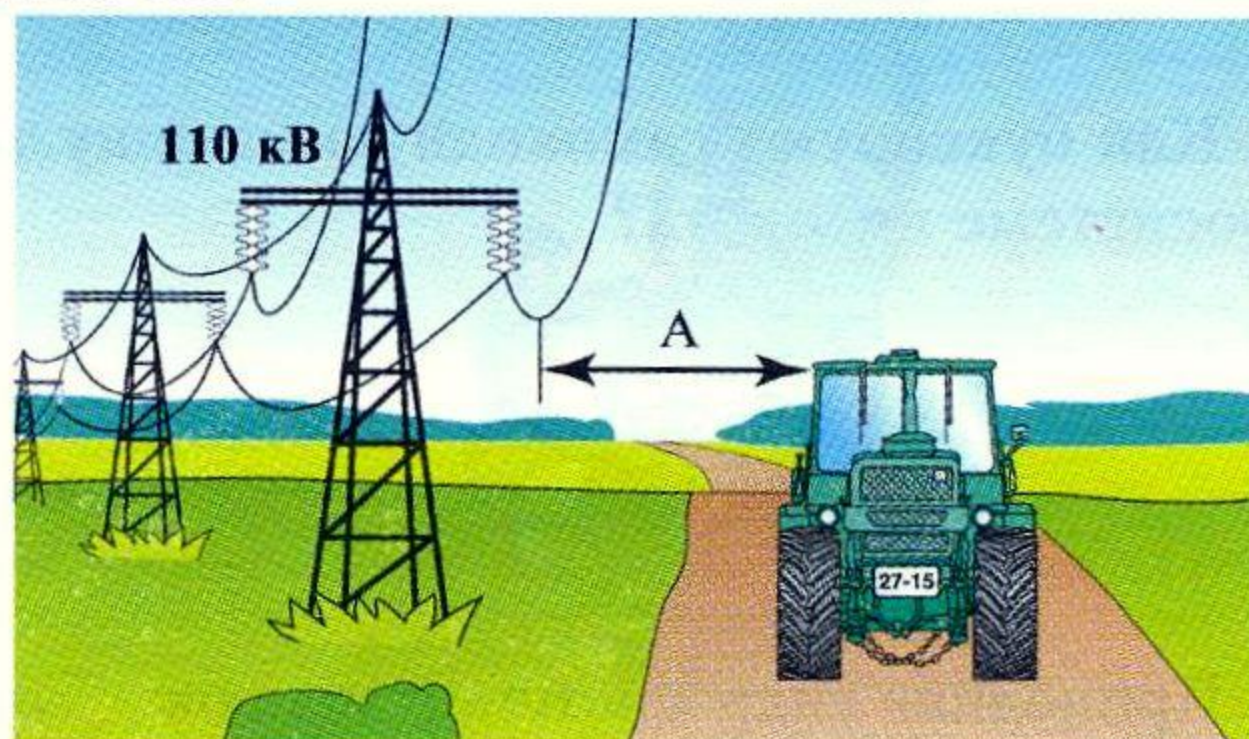

8. Какие действия работников приводят к травмированию?

1. Использование самоходной машины не по прямому назначению.
2. Работа без предусмотренных инструкцией средств индивидуальной защиты.
3. Все перечисленные.

1. С какой скоростью разрешено совершать разворот самоходной машины?

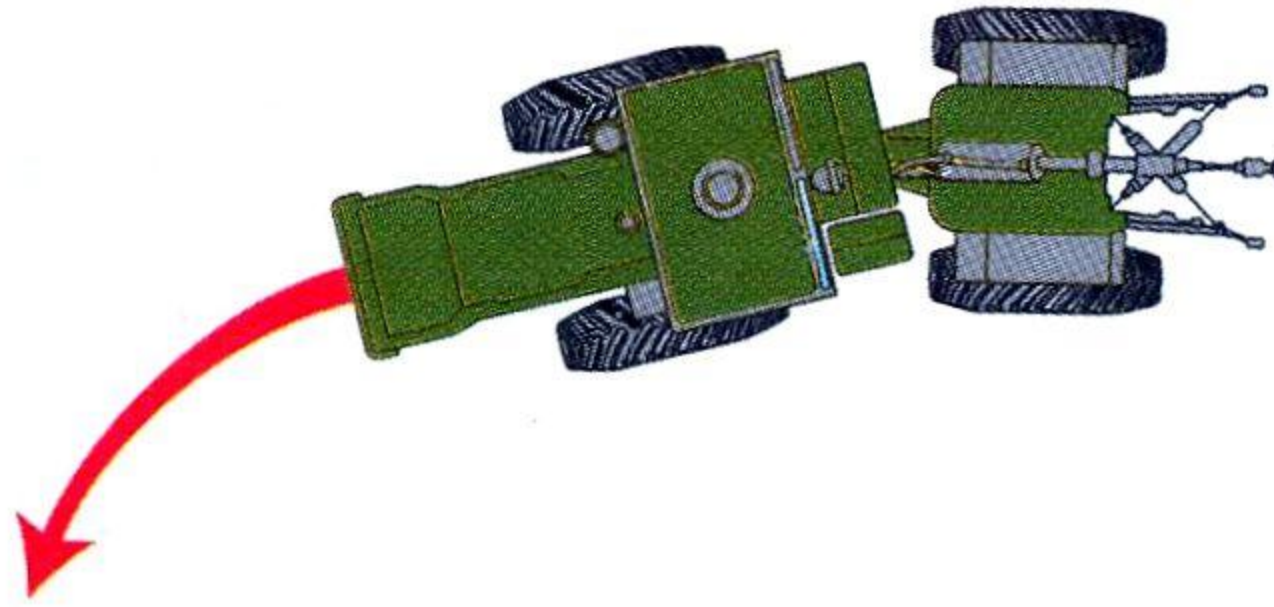

1. С любой.
2. С минимальной, на средней частоте вращения двигателя.
3. С минимальной частотой вращения двигателя на первой передаче.

2. Какова величина свободного хода педали сцепления (А) трактора типа Т-150 К?

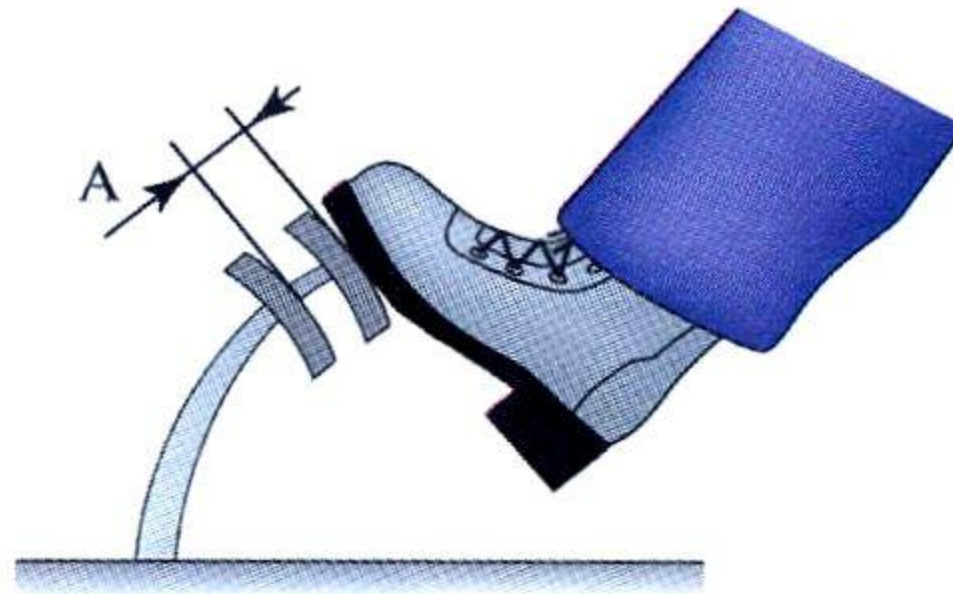

1. 30-40 мм.
2. 10-15 мм.
3. 0 мм.

3. Какой прицеп необходимо разгрузить первым?

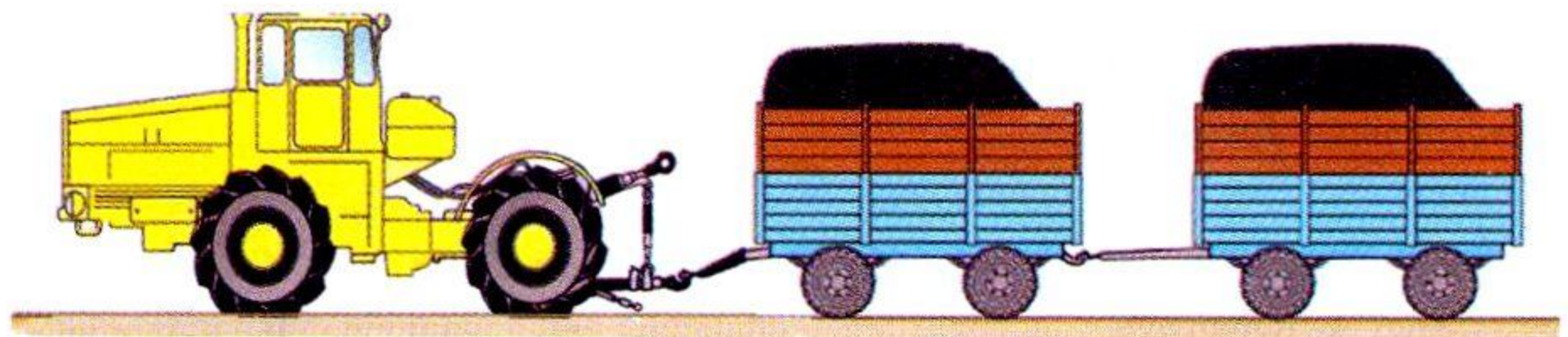

1. Любой.
2. Первый.
3. Последний.

4. Допускается ли работа на самоходной машине в одежде со свободными и краями (полами, рукавами и др.)?

1. Допускается при соблюдении осторожности.
2. Не допускается.
3. На усмотрение водителя, исходя из времени года.



5. Прогиб ремня вентилятора (А) двигателя СМД-62 при нагрузке 40-50 н (4-5 кгс) должен составлять:

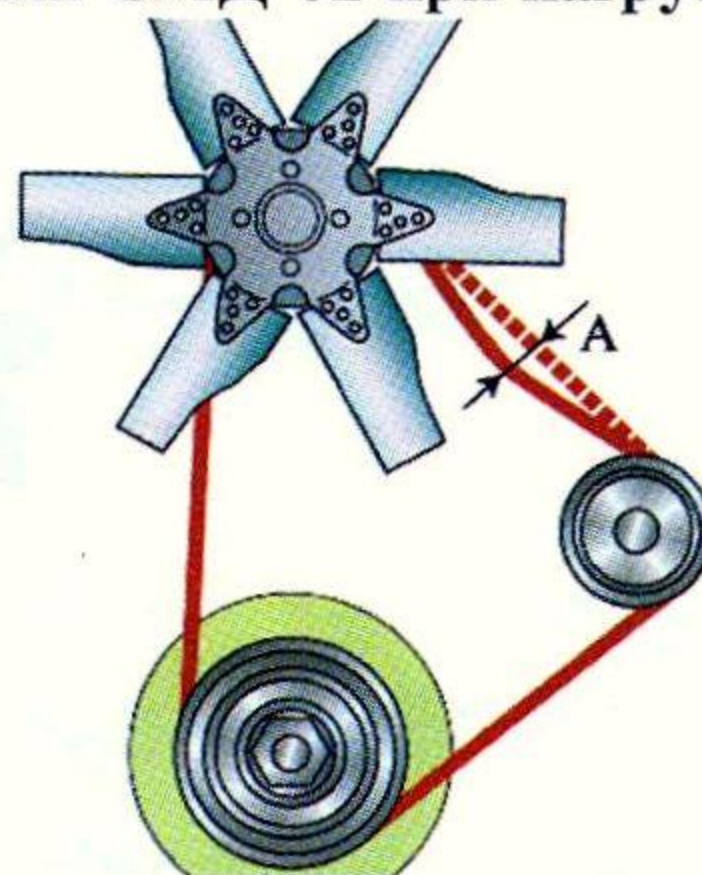

1. 5-6 мм.
2. 8-14 мм
3. 15-20 мм.

6. Всегда ли нужно шплинтовать штырь прицепного или буксирного устройства при работе самоходной машины в агрегате с прицепными машинами?

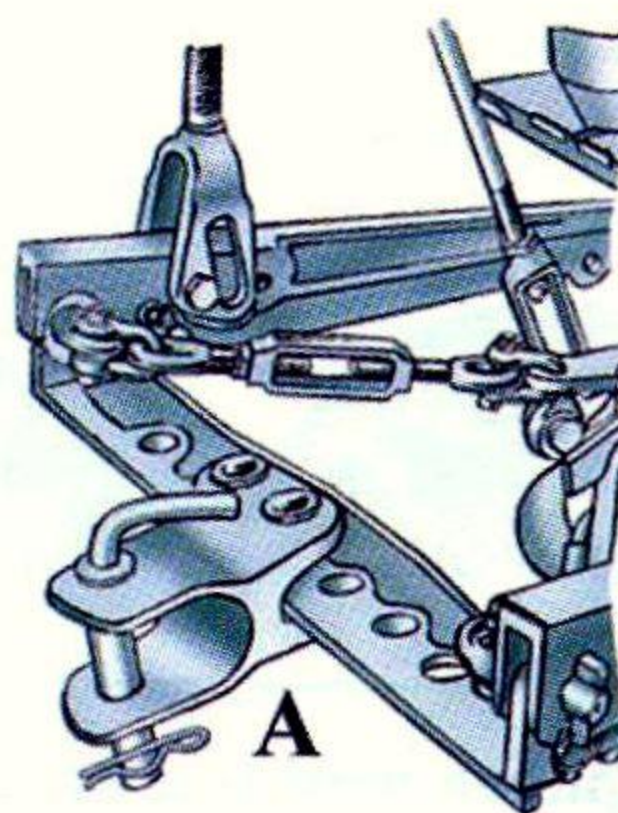

1. Только при работе с прицепами.
2. Со всеми прицепными машинами, работающими на скоростях более 10 км/ч.
3. Всегда.

7. Разрешается ли выключать двигатель при движении самоходной машины накатом под уклон?

1. Разрешается, если аккумуляторная батарея хорошо заряжена.
2. Разрешается.
3. Запрещается.

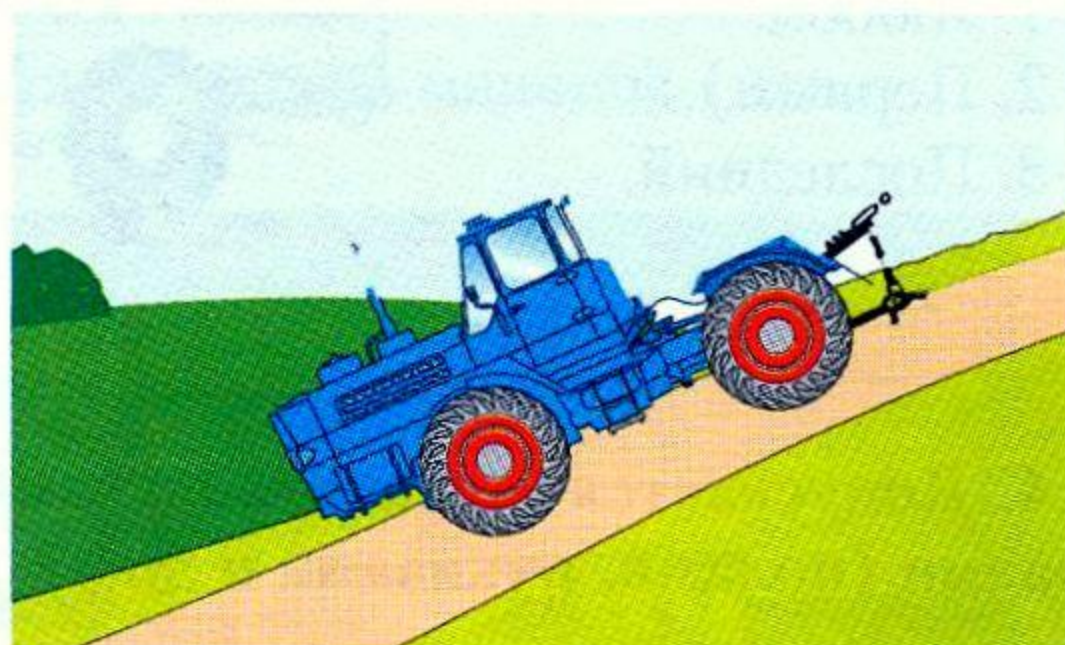

8. Что необходимо предпринять при попадании в глаз постороннего предмета?

1. Как можно быстрее доставить пострадавшего в больницу.
2. Как можно быстрее извлечь инородное тело из глаза.
3. Перевязать глаза стерильным бинтом и как можно быстрее доставить пострадавшего в больницу.

1. Разрешено ли эксплуатировать самоходную машину при неисправности устройства, исключающего пуск двигателя при включенной передаче?

1. Разрешено на полевых работах.
2. Разрешено внутри хозяйства.
3. Запрещено.

2. Чем должен быть оборудован прицеп с грузом, выступающим за задний габарит более 1 м, при движении по дорогам общего пользования?

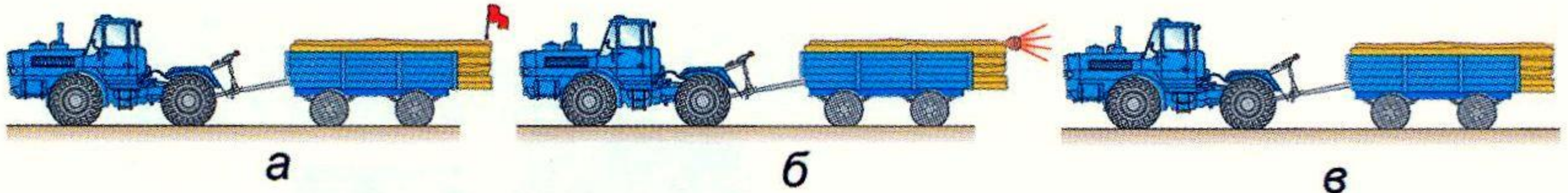

1. Флажком красного цвета (а).
2. Световозвращателями красного цвета и опознавательным знаком «Крупногабаритный груз» (б).
3. Можно ничего не ставить (в).

3. Как нужно открывать пробку радиатора, если из-под неё не вырывается пар?

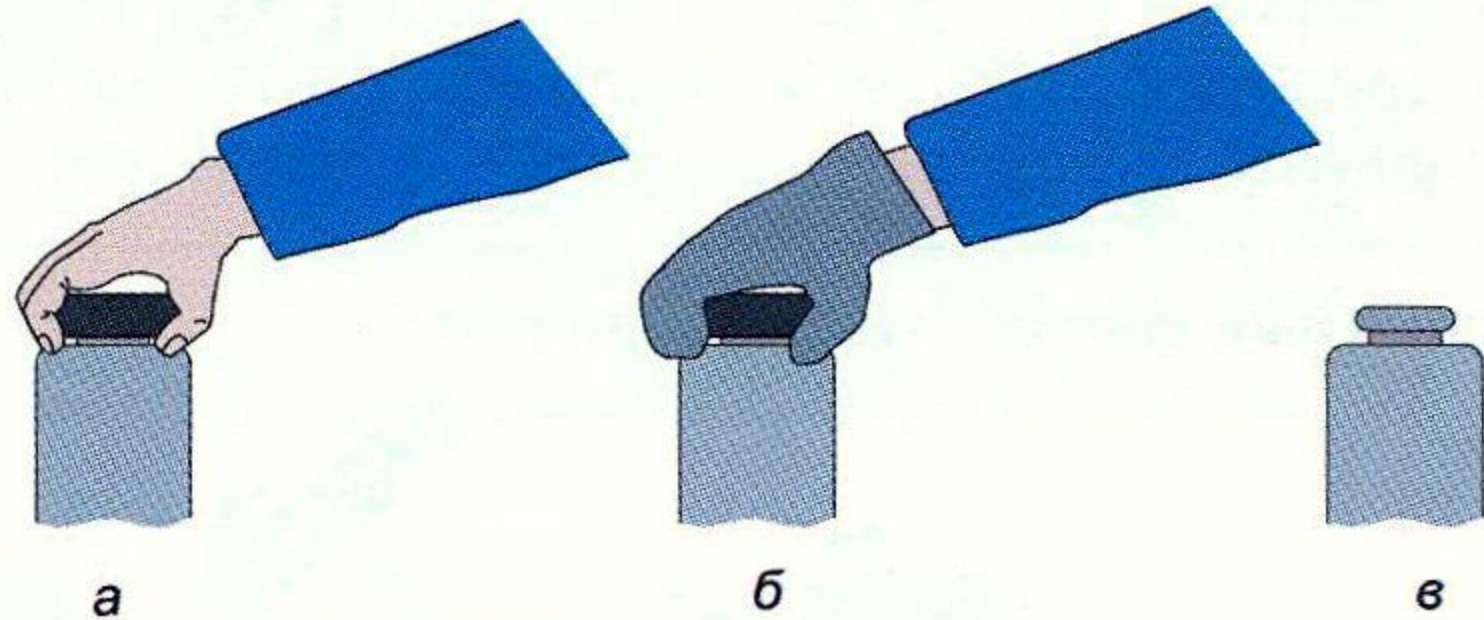

1. Рукой, если двигатель заглушен (а).
2. Надев рукавицу или набросив тряпку (б).
3. Вообще не закрывать пробкой (в).

4. Какое расстояние (А) должно быть до провисающего провода напряжением 110 кВ?

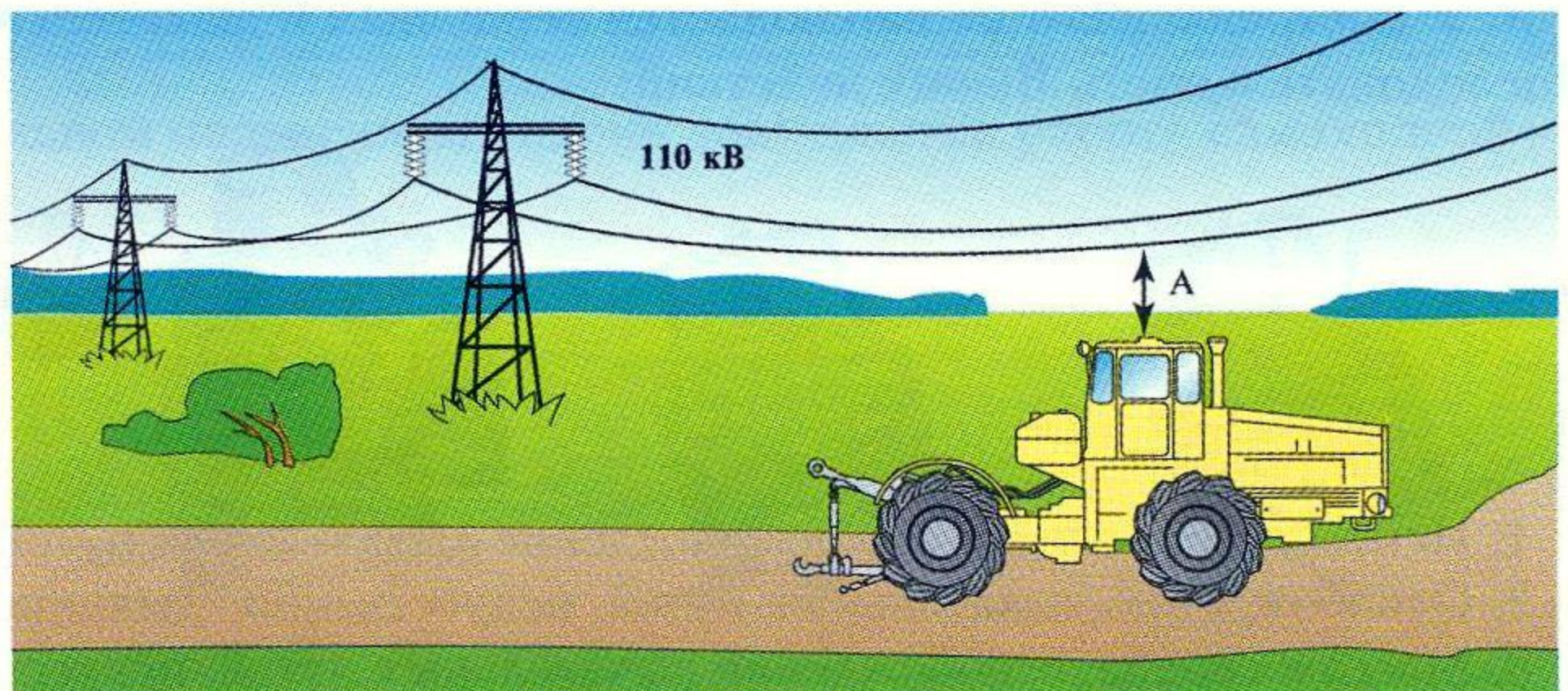

1. Более 2 м.
2. Более 3 м.
3. Более 0,5 м.

5. Что является необязательным оборудованием самоходной машины при выполнении транспортных работ?

1. Вариант а.
2. Варианты б, г.
3. Варианты в, д.
4. Вариант г.

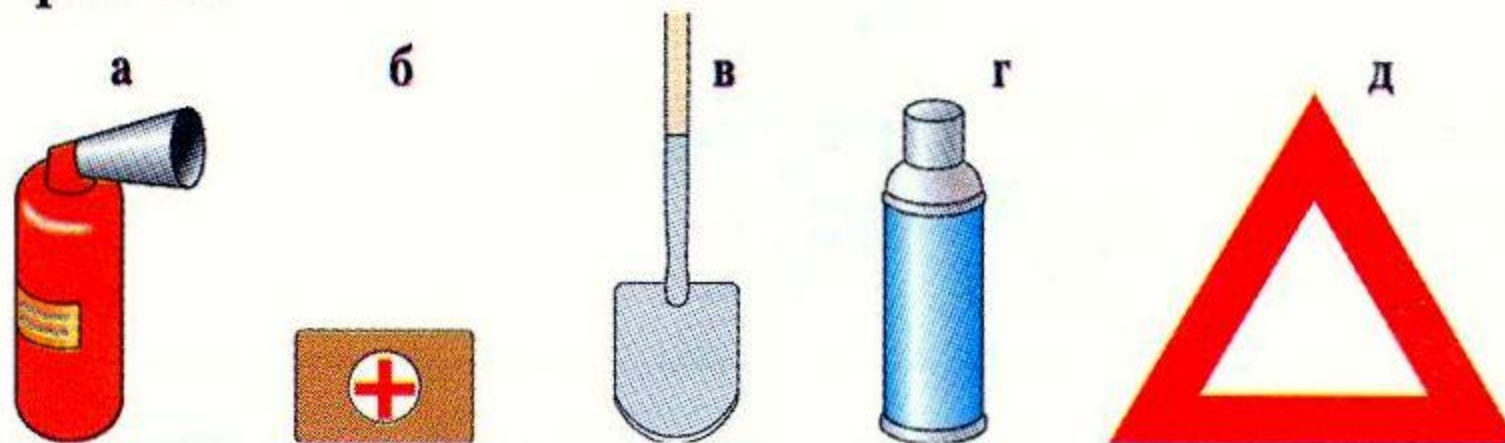

6. Что необходимо сделать при повороте самоходной машины с прицепом на уклоне?

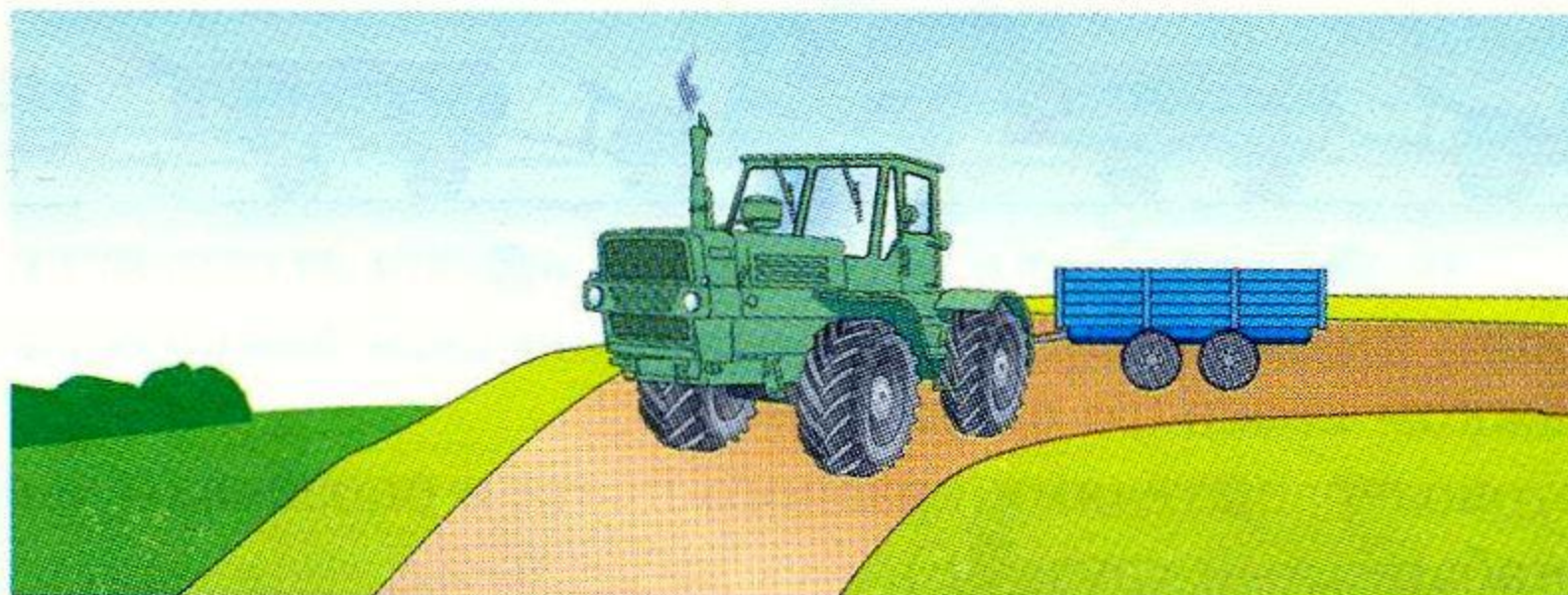

1. Переключиться на низшую передачу.
2. Перед уклоном переключиться на низшую передачу и уменьшить частоту вращения двигателя до минимальной.
3. Перед уклоном переключиться на низшую передачу и уменьшить частоту вращения двигателя до средней, управлять тормозами, выбрать скорость движения, не давая прицепу наехать на трактор или опрокинуться.

7. Правильный способ очистки прицепа:

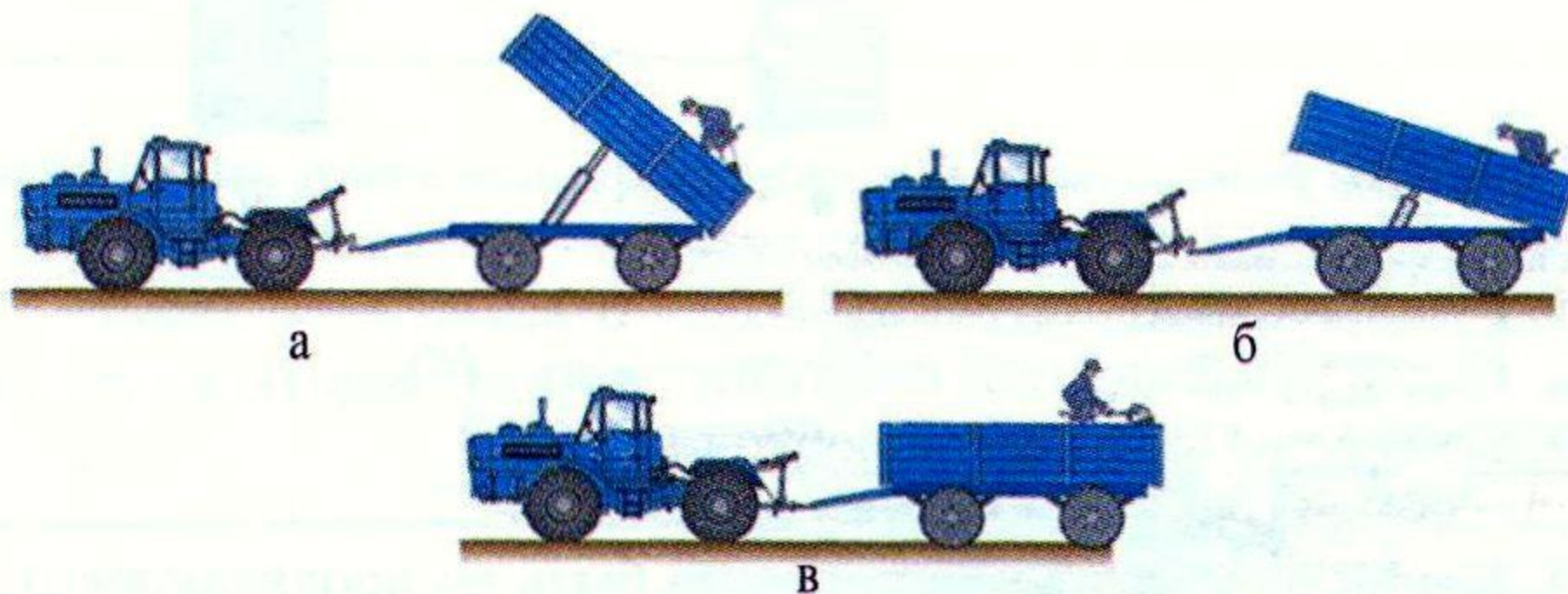

1. Вариант а.
2. Вариант б.
3. Вариант в.

8. У пострадавшего не наблюдается сердечная и дыхательная деятельность. Последовательность Ваших действий:

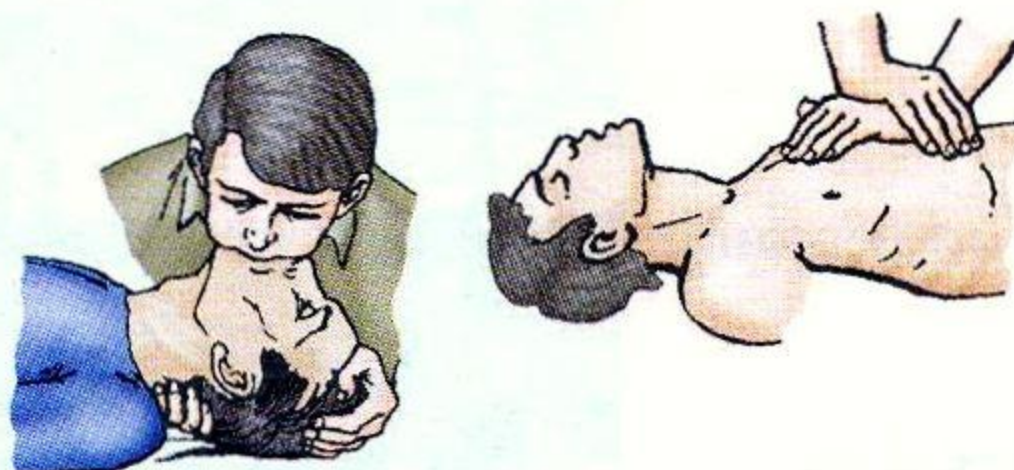

1. Искусственное дыхание, освобождение дыхательных путей, массаж сердца.
2. Освобождение дыхательных путей, искусственное дыхание, массаж сердца.
3. Массаж сердца, освобождение дыхательных путей, искусственное дыхание.

1. Что используют при подъеме самоходной машины типа Т-150К для замены колеса?

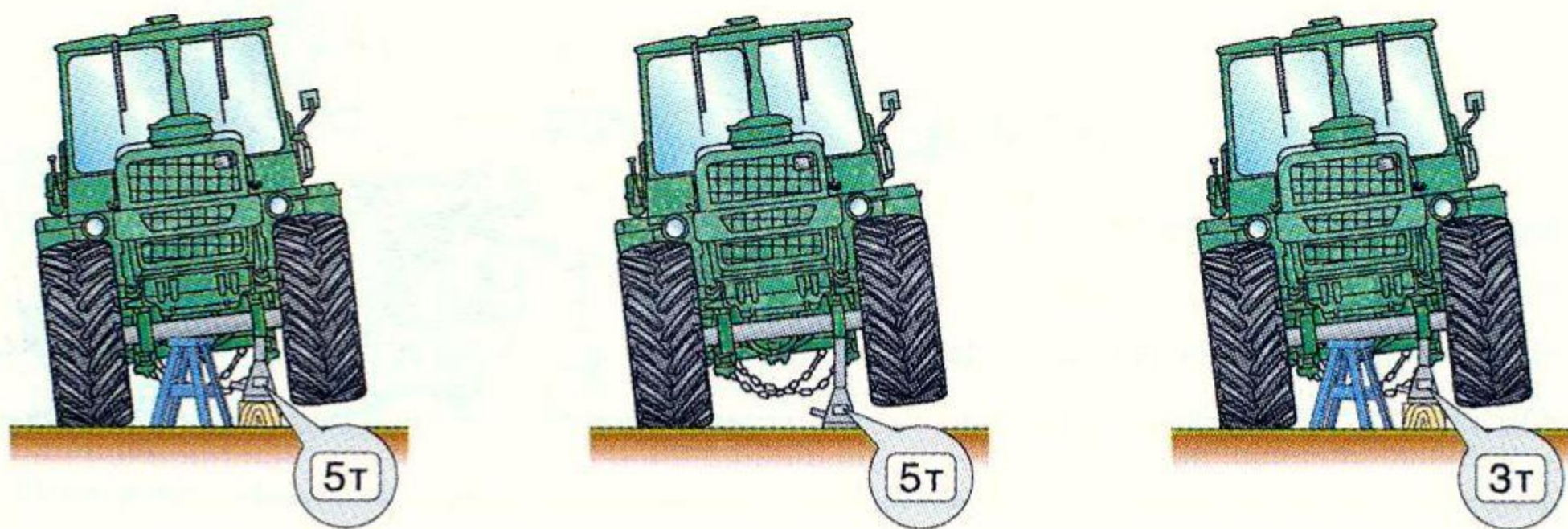

1. Домкрат 5 т с подставкой.
2. Домкрат 5 т без подставки.
3. Домкрат 3 т с подставкой.

2. При повороте транспортного поезда на перекрестке необходимо учитывать:

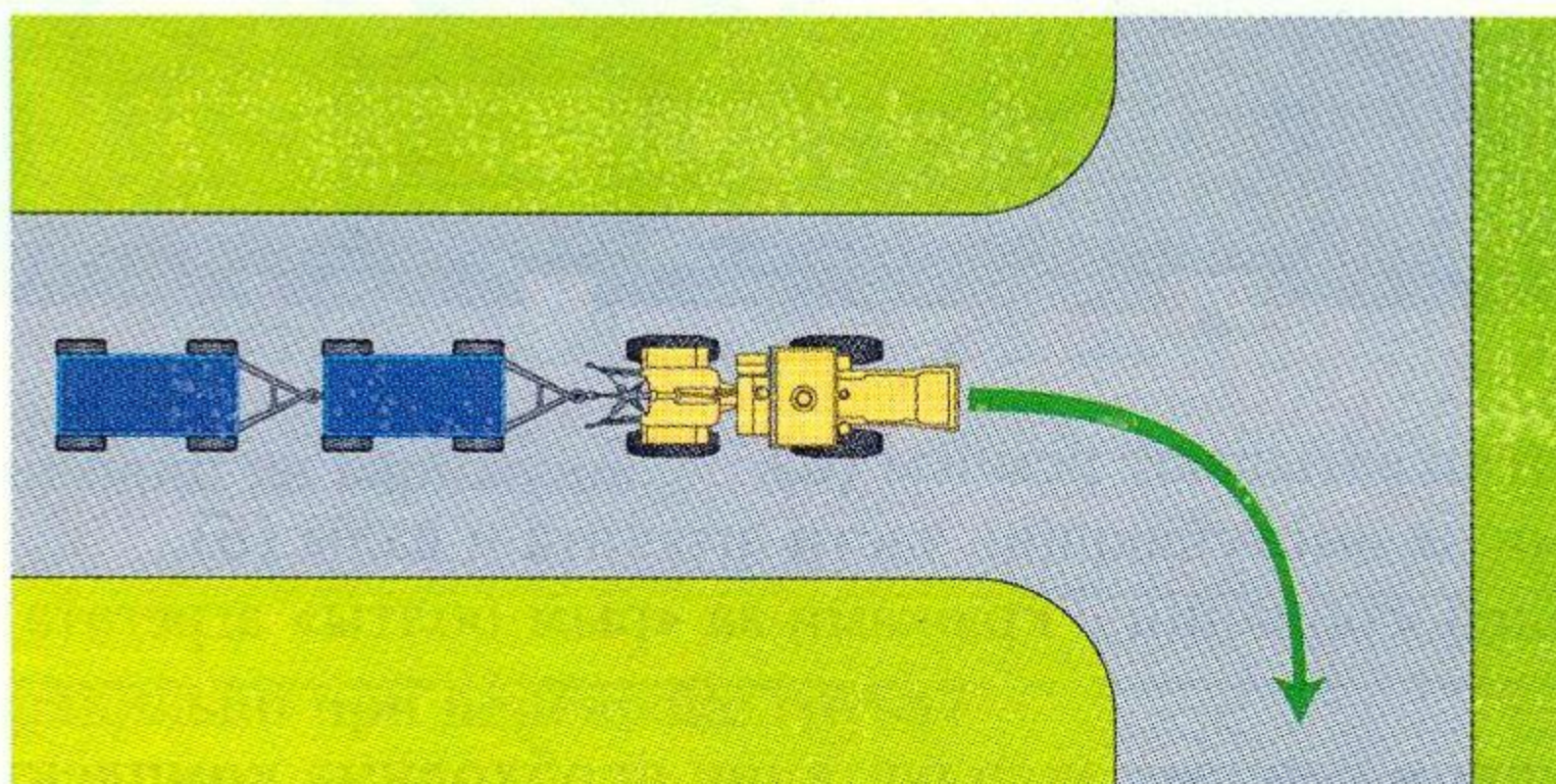

1. Минимальный радиус поворота трактора.
2. Вписываемость заднего прицепа в перекресток.
3. Радиус поворота перекрестка.

3. При каком уровне шума эксплуатация самоходных машин запрещена?

1. Более 65 дБА на расстоянии 7 м.
2. Более 85 дБА на расстоянии 7 м.
3. Более 45 дБА на расстоянии 7 м.

4. На каком предельном поперечном уклоне допускается работа самоходной машины?

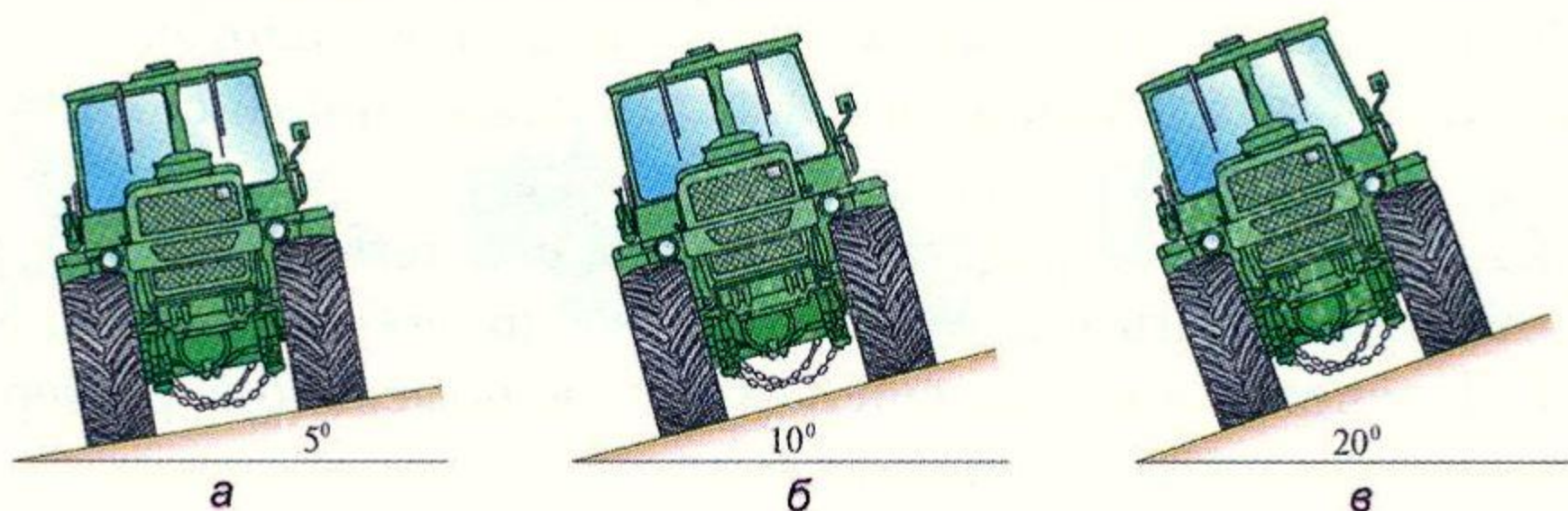

1. 5° (вариант а).
2. 10° (вариант б).
3. 20° (вариант в).

5. Что сделано неправильно при подготовке к техническому обслуживанию самоходной машины?

1. Неправильно поставлен домкрат.
2. Не установлена подставка.
3. Колеса машины неправильно зафиксированы колодками упора.

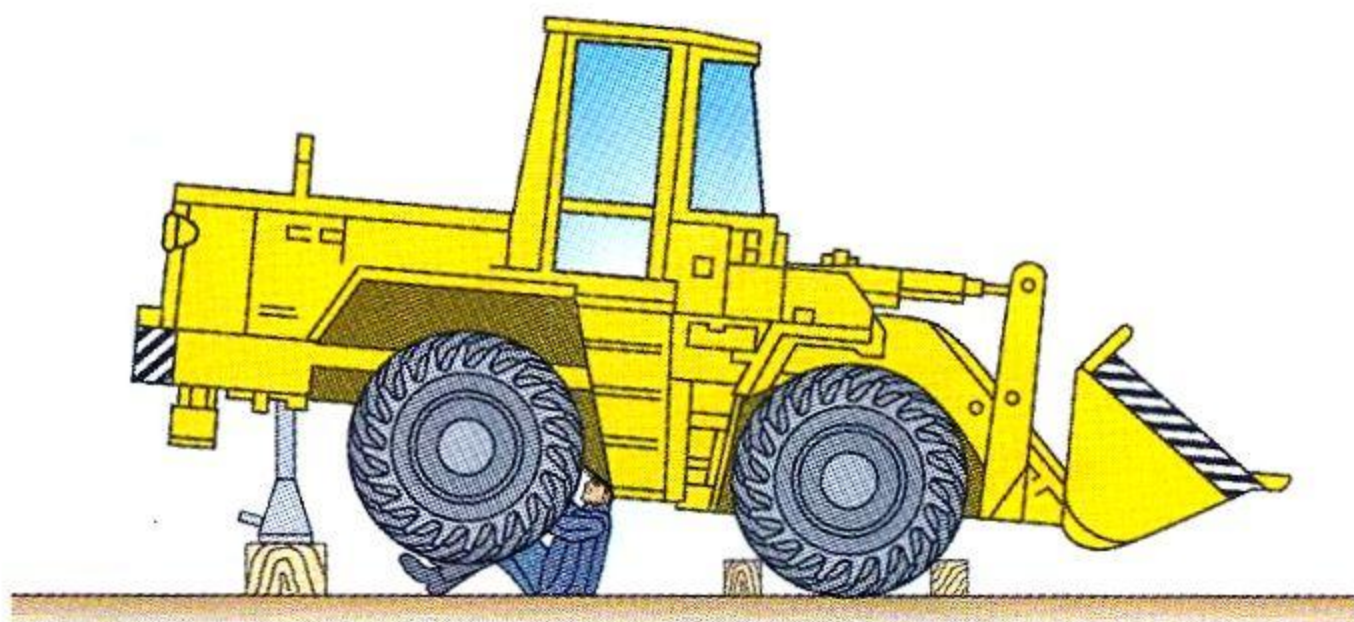

6. Как следует осуществлять захват тяжелых агрегатов при их демонтаже?

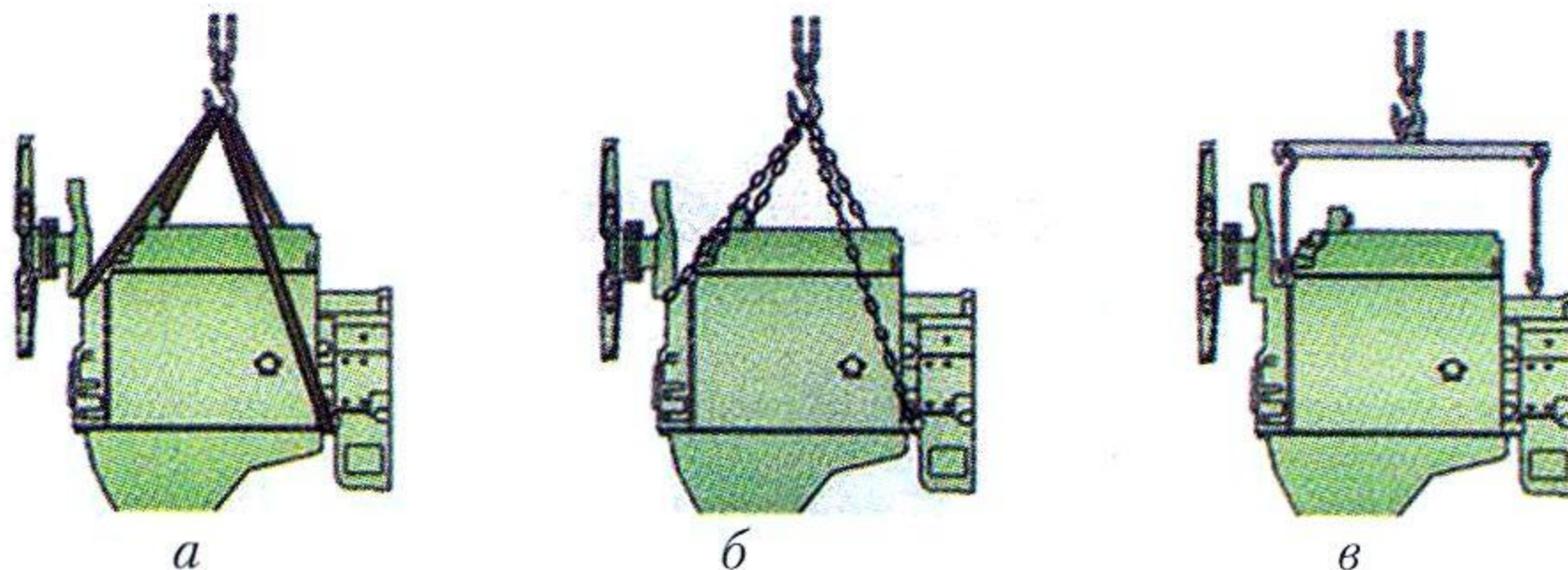

1. Агрегат охватывают ремнем (а).
2. Цепями за выступающие части агрегата и валы (б).
3. На приспособлении с крюками за «рым-болты» агрегата (в).

7. При каком режиме эксплуатации необходима комплектация самоходной машины медицинской аптечкой?

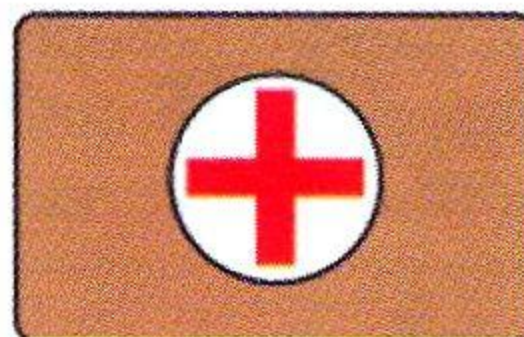

1. При движении по шоссе и переездах за пределами хозяйства.
2. При работе в поле и выполнении технологических операций.
3. При всех режимах эксплуатации.

8. Укажите правильную последовательность действий при оказании первой помощи пострадавшему, находящему в обмороке:

1. Придать пострадавшему горизонтальное положение с приподнятыми ногами и опущенной головой, дать понюхать нашатырный спирт, расстегнуть стесняющую одежду, обрызгать лицо холодной водой.
2. Перенести пострадавшего в тень, расстегнуть одежду, уложить с приподнятой головой, наложить холодный компресс на лоб, напоить холодной водой.
3. Перенести пострадавшего в теплое помещение, растереть чистыми руками, дать горячее питье (чай, кофе и др.).

1. Соединение гидросистемы прицепа типа 1ПТС-9 и трактора типа К-701 следует осуществлять через:

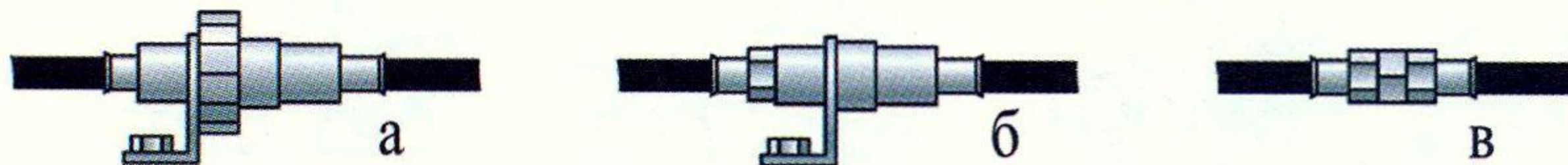

1. Разрывную муфту (а).
2. Переходные штуцера (б).
3. Напрямую каждой гайкой (в).

2. Какой способ освещения допускается при проверке аккумуляторов в ночное время?



а



б



в

1. Вариант а.
2. Вариант б.
3. Вариант в.
4. Не допускается ни один из вариантов.

3. Что сделано неправильно при перевозке груза?

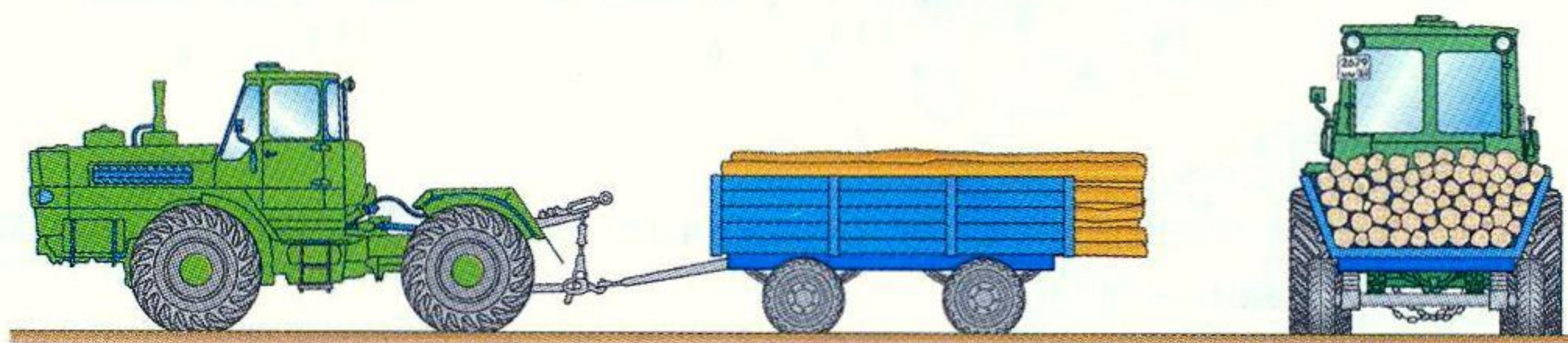

1. Перегружен прицеп.
2. Все сделано правильно.
3. Не стянуты борта, не обозначен выступающий за габарит груз, не установлен знак «Автопоезд».

4. Как правильно должна осуществляться заправка топливом?



а

б

в

1. Вариант а.
2. Вариант б.
3. Вариант в.
4. Варианты а, б.

5. Какой способ постановки трактора типа Т-150К на длительное хранение правильный?

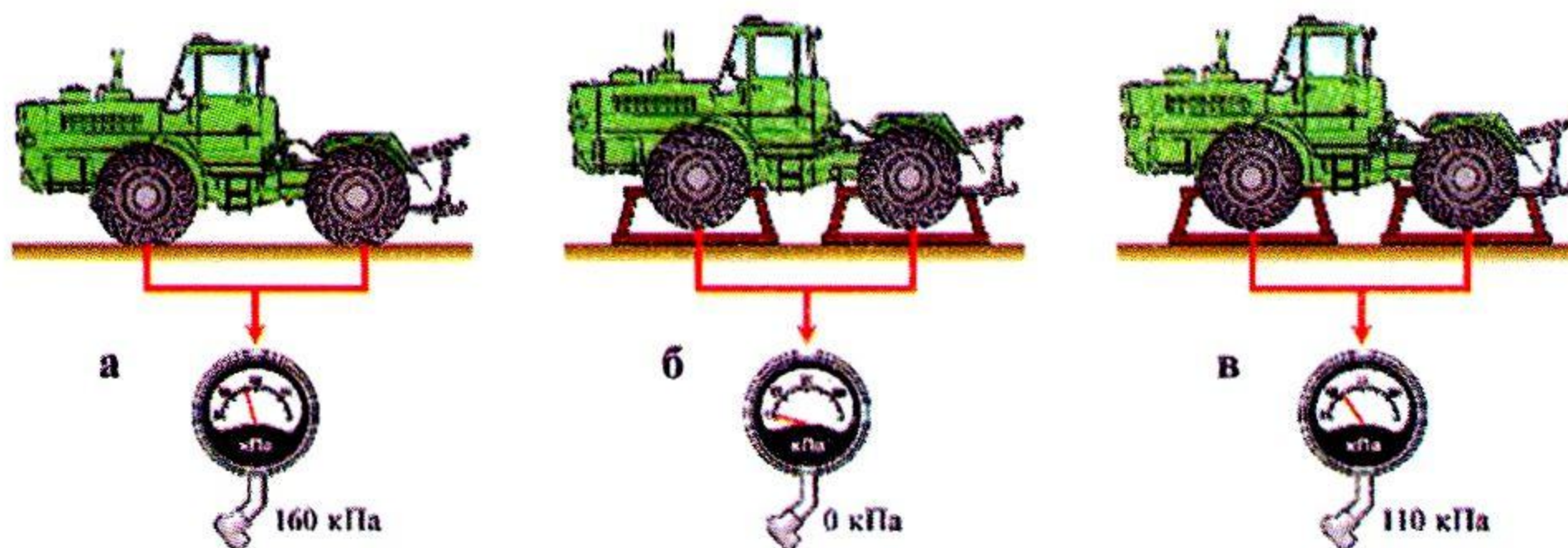

1. Накачать передние и задние шины до нормального давления (а).
2. Поставить трактор на подставки и снизить давление в шинах до 0 (б).
3. Поставить трактор на подставки и снизить давление в шинах до 70% (в).

6. Разрешается ли трактору типа К-701 с прицепом типа ЗПТС-12 двигаться по дорогам без подключения тормозной системы?

1. Разрешается, при переезде с поля на поле.
2. Разрешается, при скорости не более 10 км/ч.
3. Запрещается.

7. Какой вариант поддомкрачивания самоходной машины типа К-701 верный?

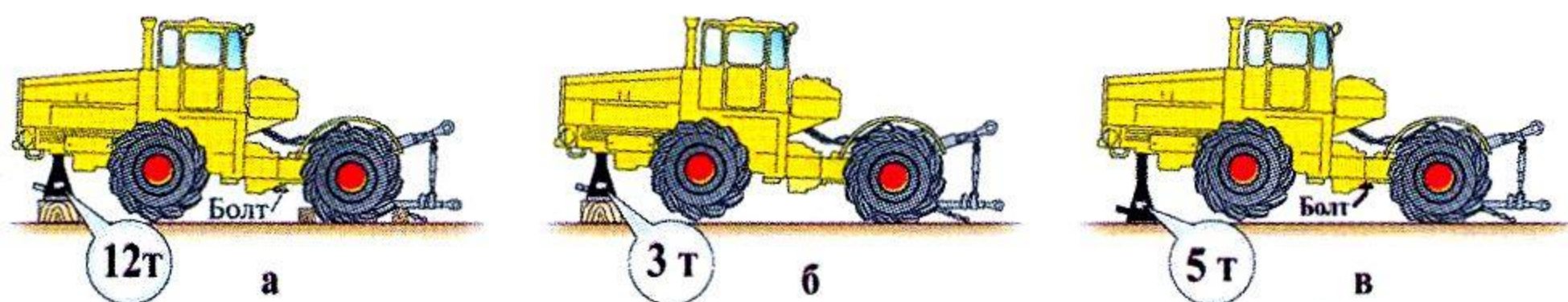

1. Домкрат 12 т, стопорный болт, ограничители на ГЦ поворота (вариант а).
2. Домкрат 3 т (вариант б).
3. Домкрат 5 т, стопорный болт (вариант в).

8. В каких случаях целесообразно укладывать пострадавшего в положение на боку с полусогнутой ногой?



1. Если пострадавший находится в бессознательном состоянии.
2. В случае двустороннего повреждения грудной клетки.
3. При головокружении.

1. В каком случае разрешается движение самоходной машины?

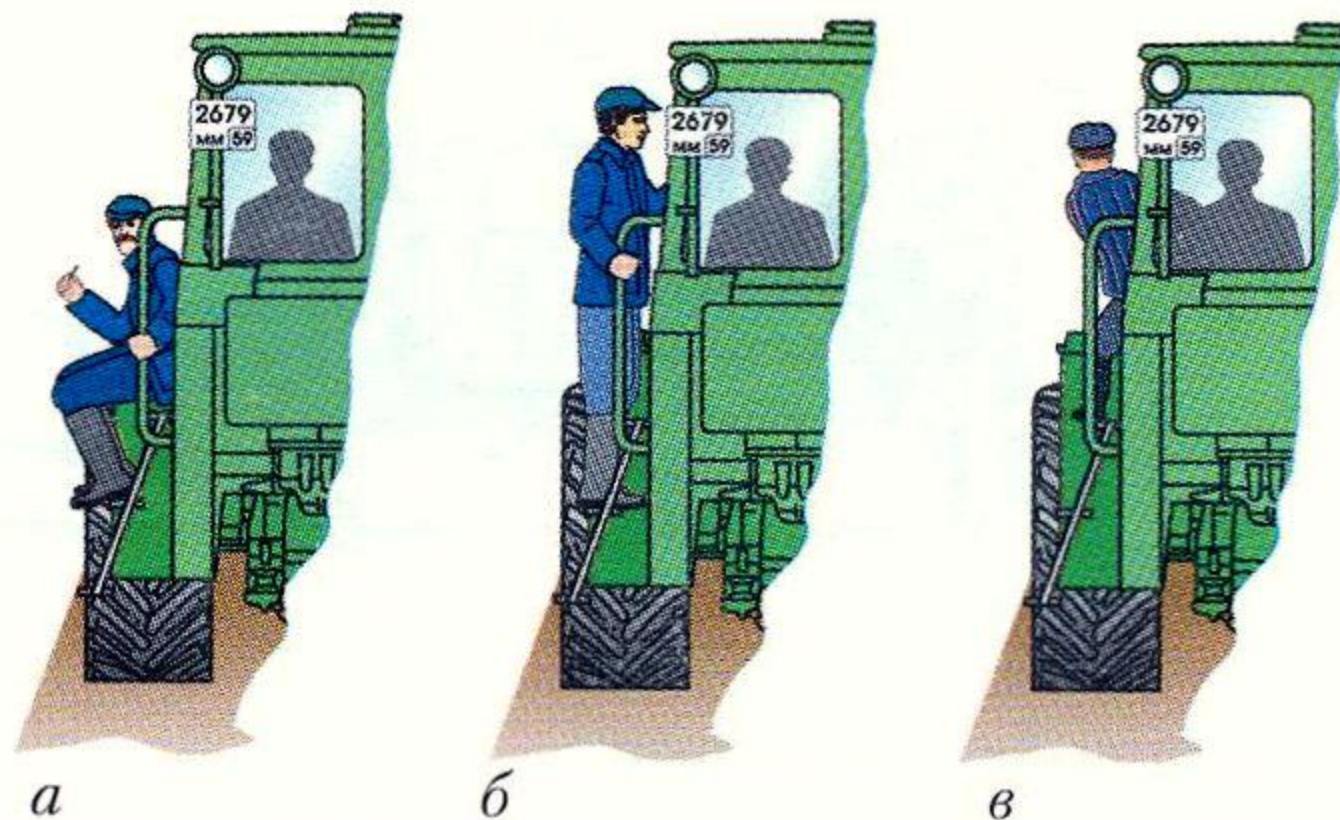

1. Вариант а.
2. Вариант б.
3. Вариант в.
4. Запрещено во всех случаях.

2. На каком рисунке показана правильная система подъема самоходной машины типа Т-150К домкратом?

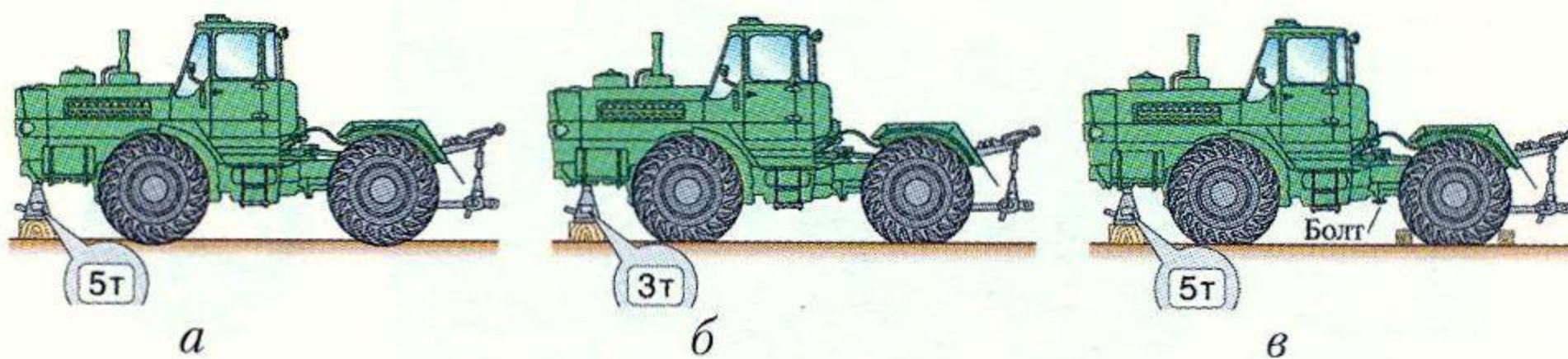

1. Вариант а.
2. Вариант б.
3. Вариант в.

3. Обязательно ли пристегиваться ремнями безопасности при работе на самоходной машине?

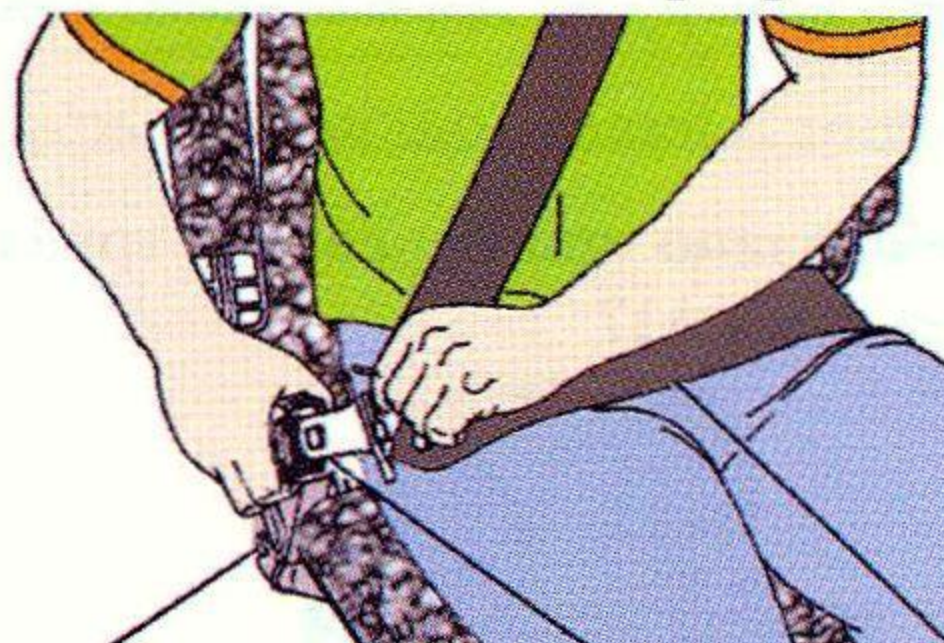

1. Обязательно.
2. Необязательно при движении вне дорог.
3. На усмотрение водителя.

4. Что нужно сделать при работе вблизи откосов, косогоров?

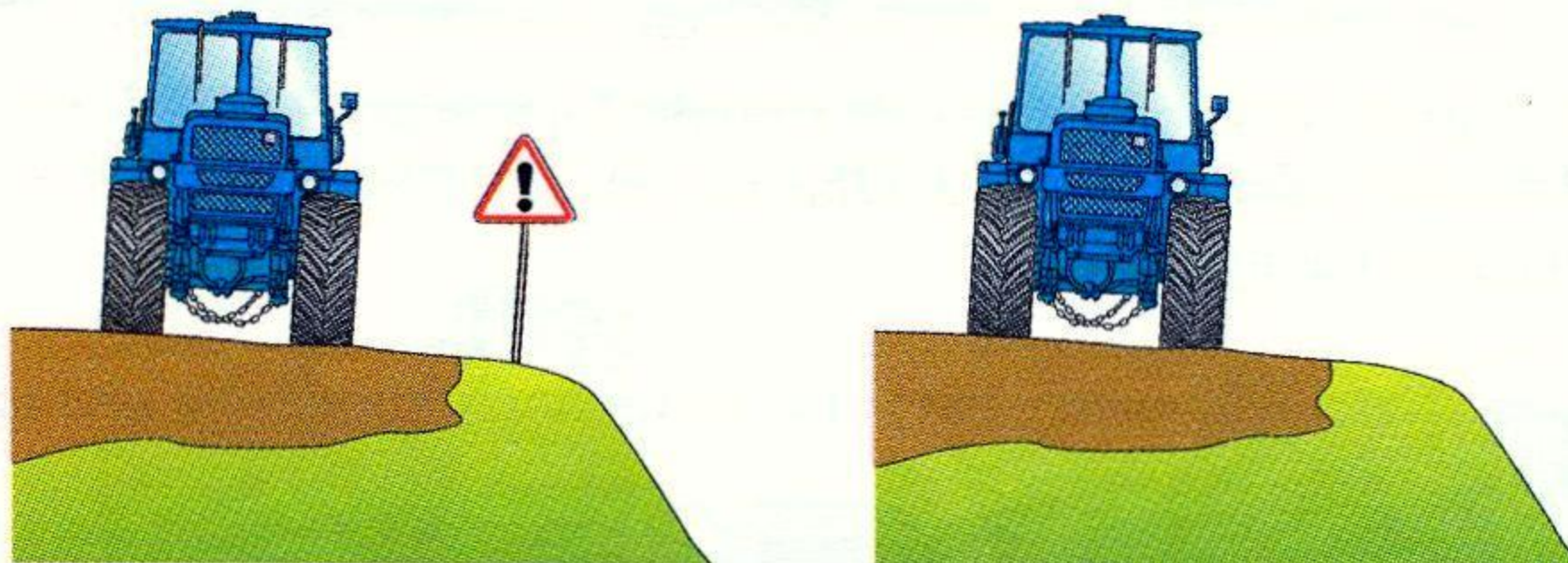

1. Обозначить опасное место, соблюдать осторожность.
2. Соблюдать осторожность.
3. Продолжать работу по старым проходам.

5. Допускается ли появление черного дыма из выхлопной трубы во время работы?

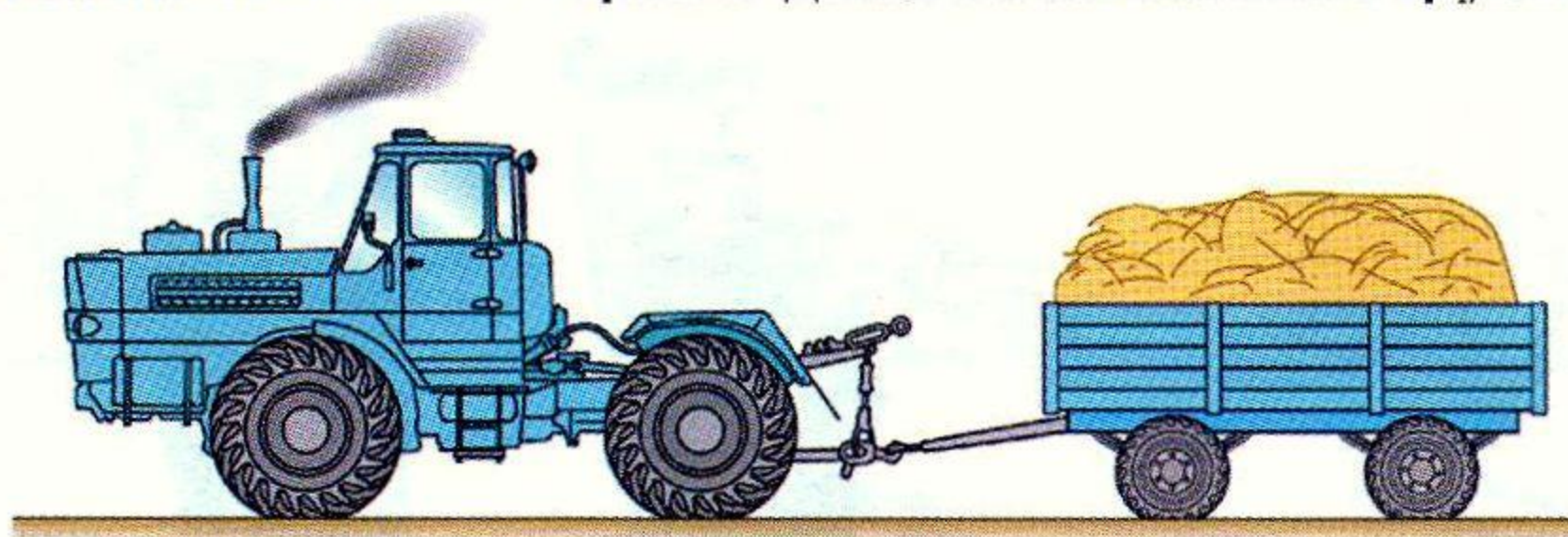

1. Да, при любой нагрузке.
2. Нет.
3. Да, при разгоне агрегата.

6. Как правильно накачивать камеру шины с глубоким ободом?

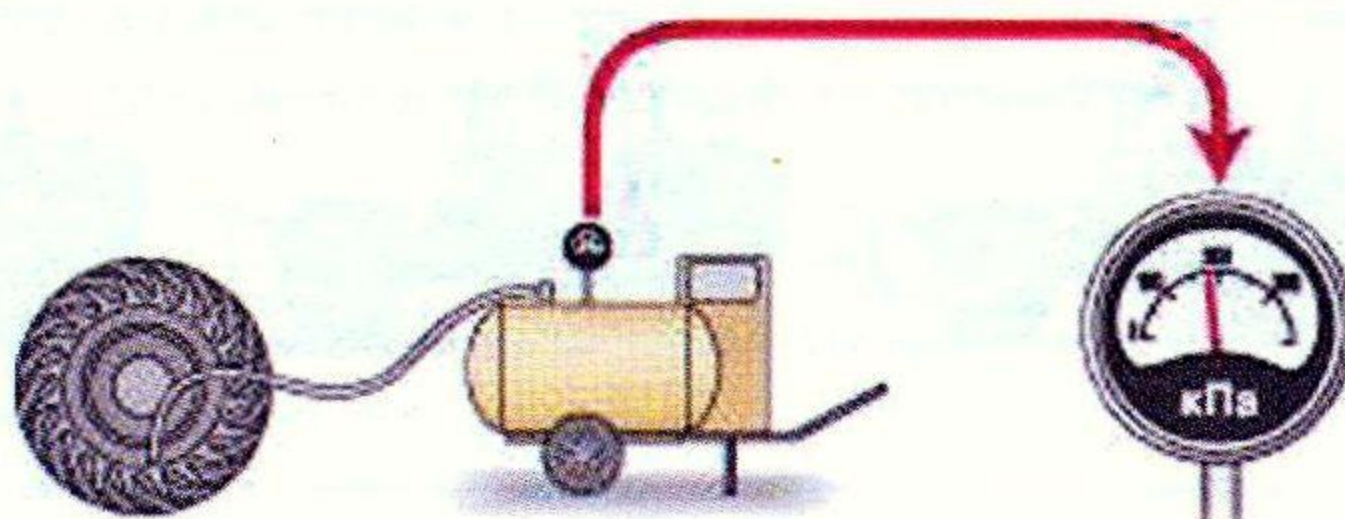

1. Неоднократно проверять давление воздуха в камере.
2. Накачать камеру до нормального давления и произвести контрольный замер.
3. Накачать камеру до нормального давления, выпустить воздух и накачать вторично.

7. Что не сделано при перевозке груза, выступающего за задний борт прицепа более чем на 1 м (А)?

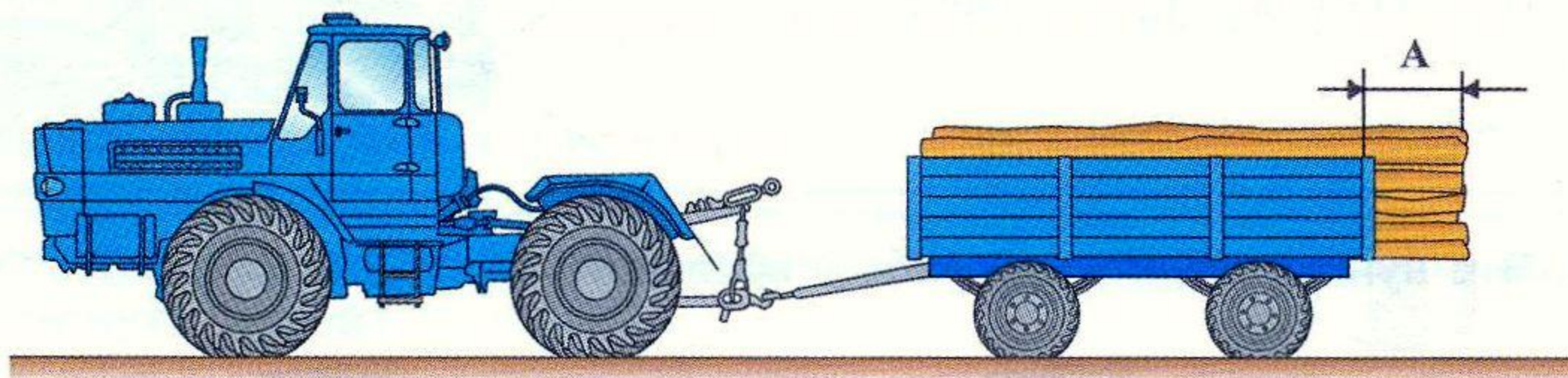

1. Нет опознавательного знака «Крупногабаритный груз».
2. Нет опознавательного знака «Автопоезд».
3. Не выполнены пункты 1, 2.

8. Можно ли использовать вату для остановки кровотечения из небольшой раны?

1. Можно.
2. Нельзя.
3. Можно, только при использовании прокладки из марли или бинта.

1. Как правильно переносить аккумуляторную батарею?



а



б



в

1. Вариант а.
2. Вариант б.
3. Вариант в.
4. Все варианты правильные.

2. Каким образом должна быть подготовлена площадка для заправки техники нефтепродуктами?

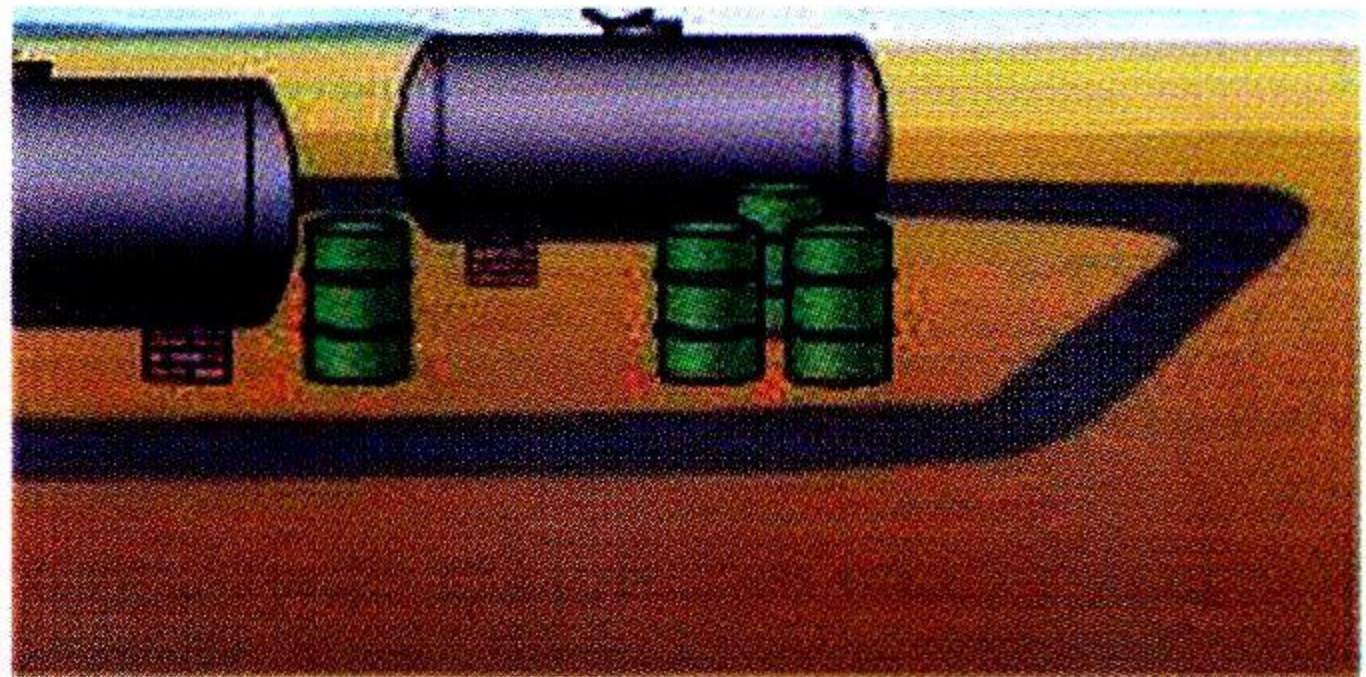

1. Очищена от сухой травы.
2. Очищена от горючего мусора и установлены бочки с водой.
3. Очищена от сухой травы, горючего мусора, опахана полосой не менее 4 м.

3. Допускается ли подобный способ открытия пробки бочки с топливом?



1. Да.
2. Да, в поле, не ближе 20 м до машины.
3. Нет.

4. Какая максимальная скорость движения на дорогах с сухим твердым покрытием допускается при работе трактора типа Т-150К с прицепами и трейлерами?

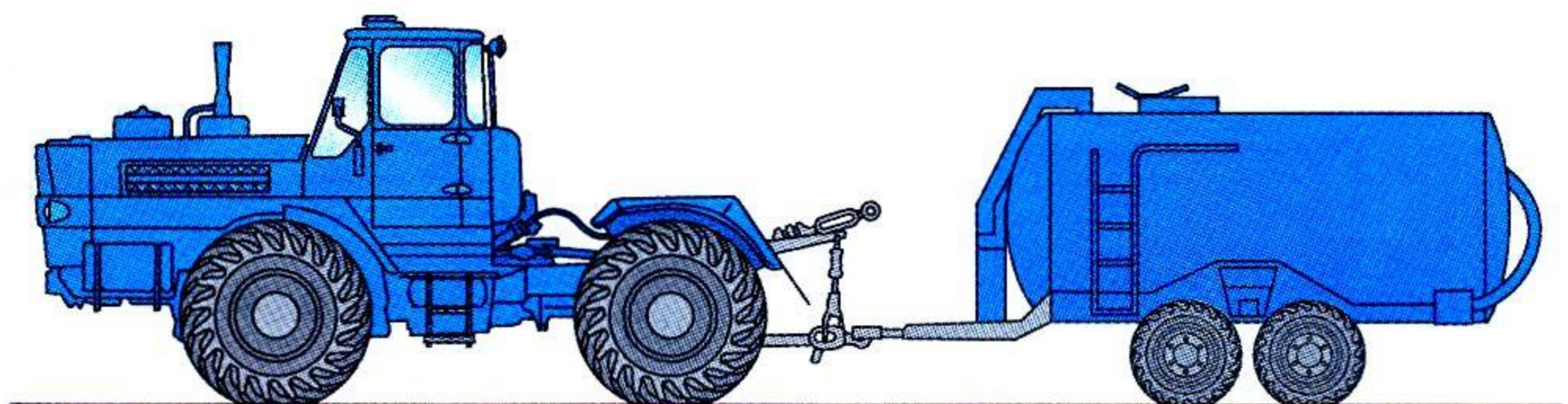

1. 20 км/ч.
2. 30 км/ч.
3. 40 км/ч.

5. Какой из перечисленных способов очистки радиатора запрещен?

1. Продувка сжатым воздухом.
2. Промывка водой с моющим средством.
3. Выжигание открытым пламенем.

6. Какая скорость должна быть при повороте на мокрой грунтовой дороге?

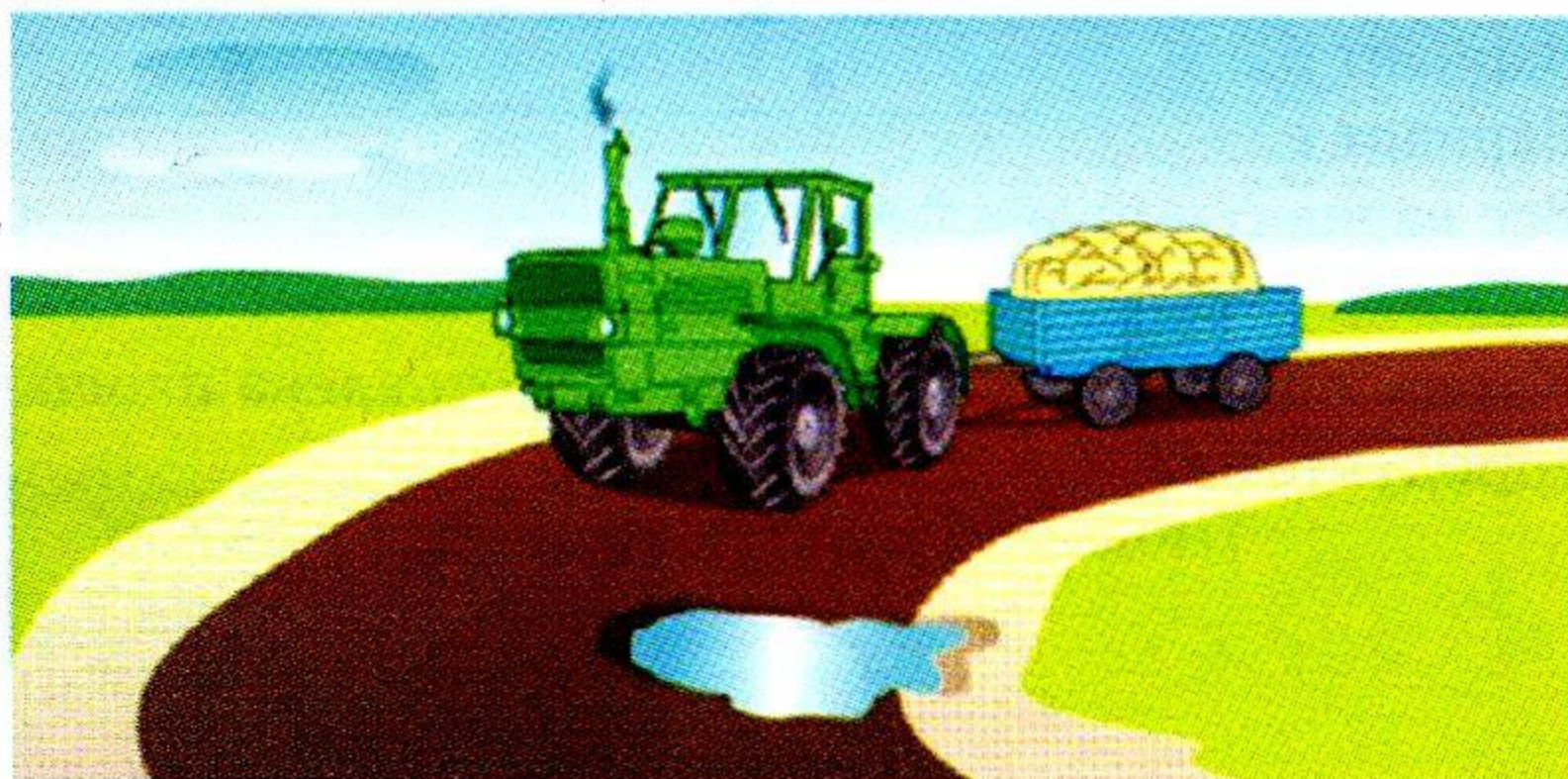

1. 5-10 км/ч.
2. 10-15 км/ч.
3. Минимально допустимая.

7. Как необходимо подготовить самоходную машину, подлежащую ремонту?

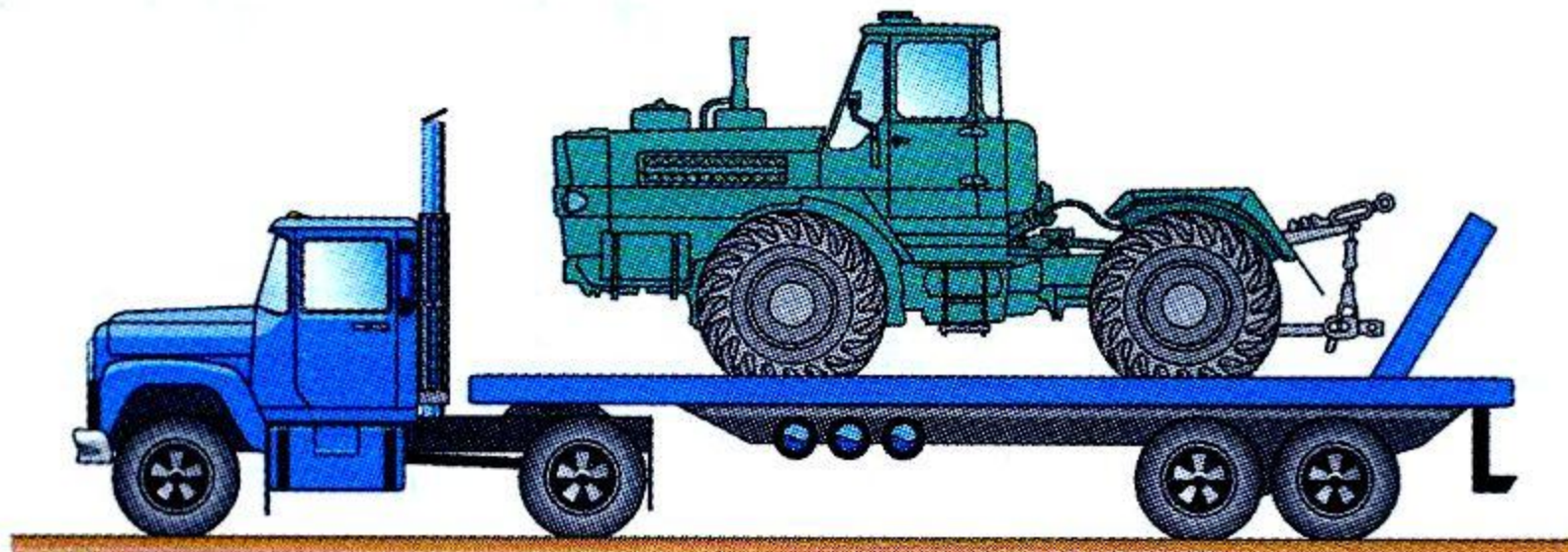

1. Очистить от грязи и высушить.
2. Очистить от грязи и технологических продуктов, вымыть и высушить.
3. Очистить от грязи, баки необходимо полностью заправить топливом.

8. При каких повреждениях рекомендуется перевести пострадавшего в полусидячее положение с согнутыми в коленях ногами и положить холодный компресс?

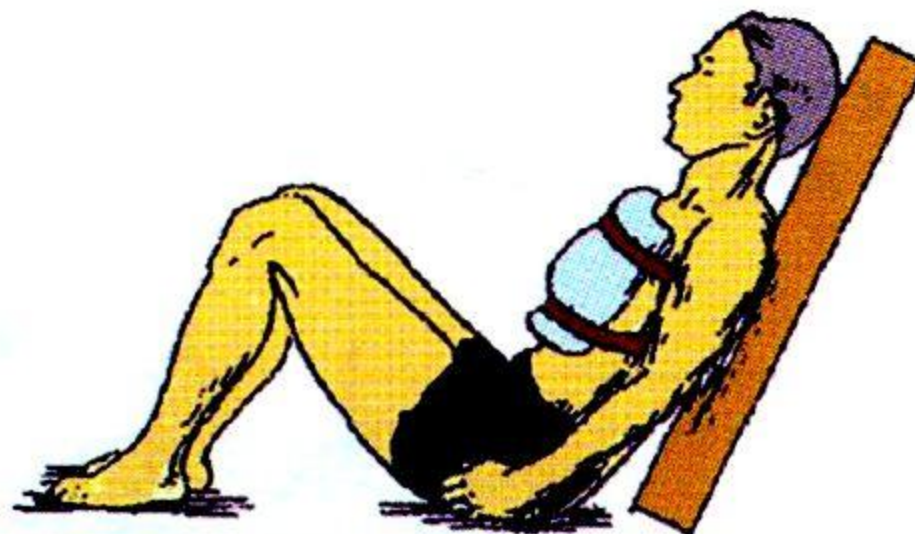

1. Ушиб живота или грудной клетки.
2. Проникающее ранение живота, перелом ребер.
3. При внутренних кровотечениях, связанных с разрывом печени или селезенки, а также повреждением органов грудной клетки.

1. Укажите правильный способ закрепления (расчаливания) контейнера в кузове прицепа.

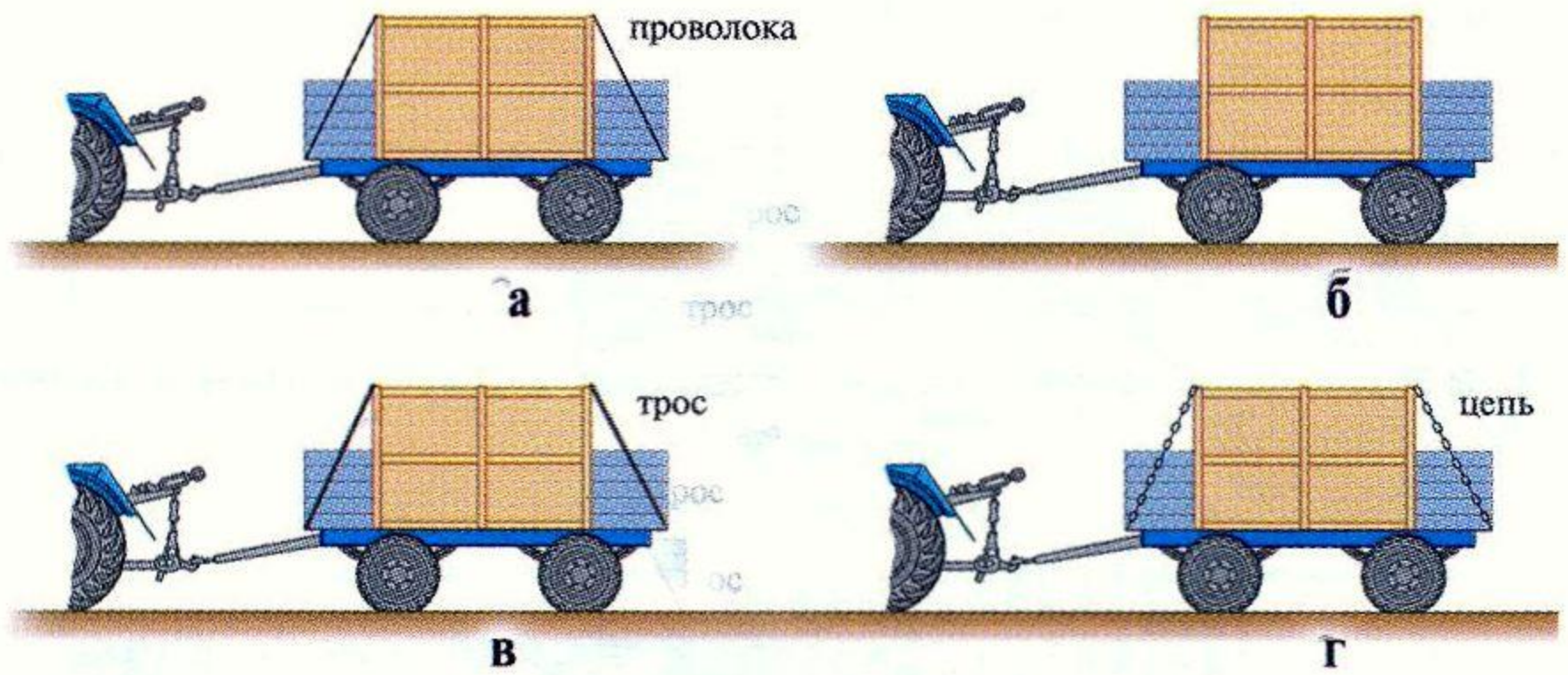

1. Вариант а.
2. Вариант б.
3. Вариант в.
4. Вариант г.
5. Верны все.
6. Верно а, в, г.

2. Каким должен быть путь торможения (S) самоходной машины категории «D» с прицепом на сухом асфальте (бетоне) при начальной скорости 20 км/ч?

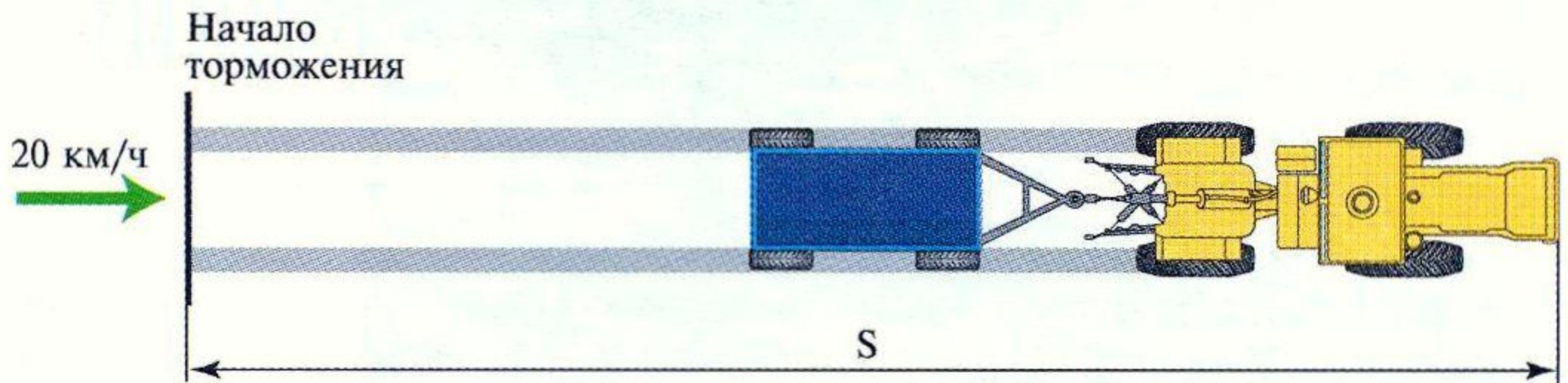

1. 6 м.
2. 9 м.
3. 7,5 м.

3. Как регулируется зазор между тормозными колодками и барабаном трактора типа Т-150К?

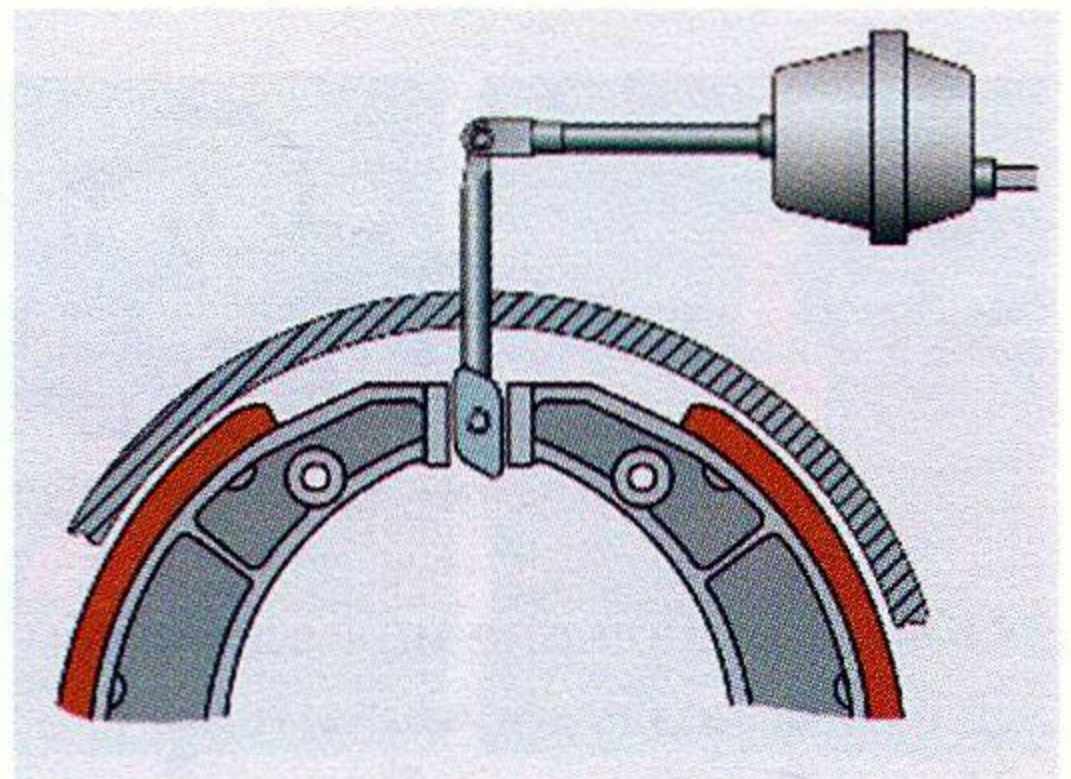

1. Вращением червяка кулака.
2. Удлинением тяги тормозной камеры.
3. Одновременно обоими способами.

4. При каких показателях манометра пневмосистемы можно начинать движение после пуска двигателя трактора типа Т-150К?

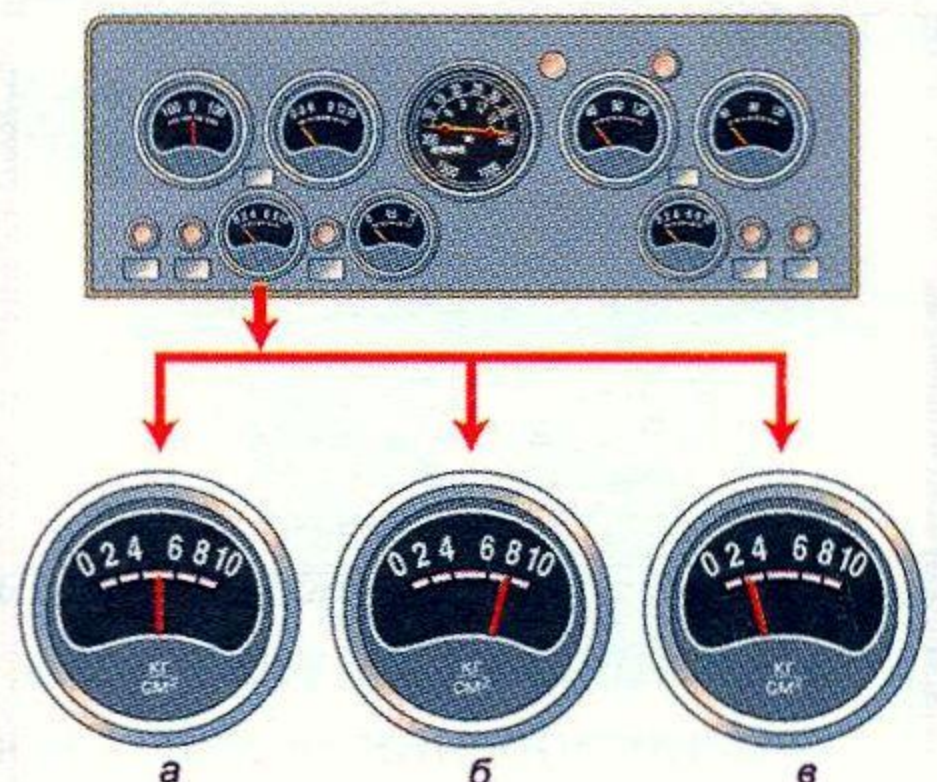

1. 5 кгс/см² (вариант а).
2. 8 кгс/см² (вариант б).
3. 2,5 кгс/см² (вариант в).

5. С какого возраста допускается управление самоходной машиной, относящейся к категории «D»?

1. С 17 лет.
2. С 18 лет.
3. С 20 лет.

6. При въезде в ворота задним ходом с двухосным прицепом необходимо:

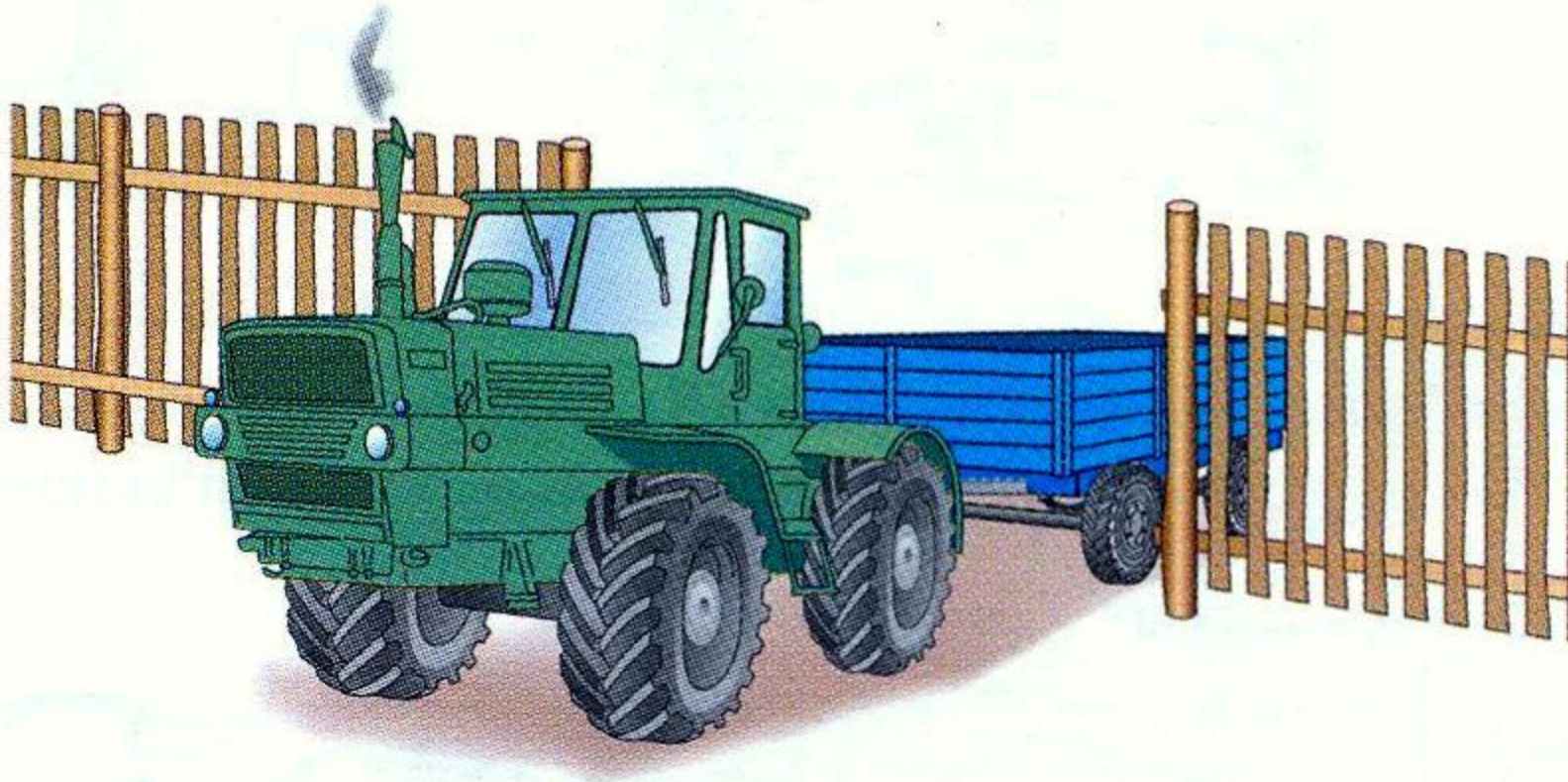

1. Заблокировать прицепную сницу.
2. Зафиксировать гидрокрюк и прицепную сницу.
3. Заблокировать гидрокрюк.

7. При разгоне из выхлопной трубы трактора идет черный дым, который затем пропадает. Укажите причину:

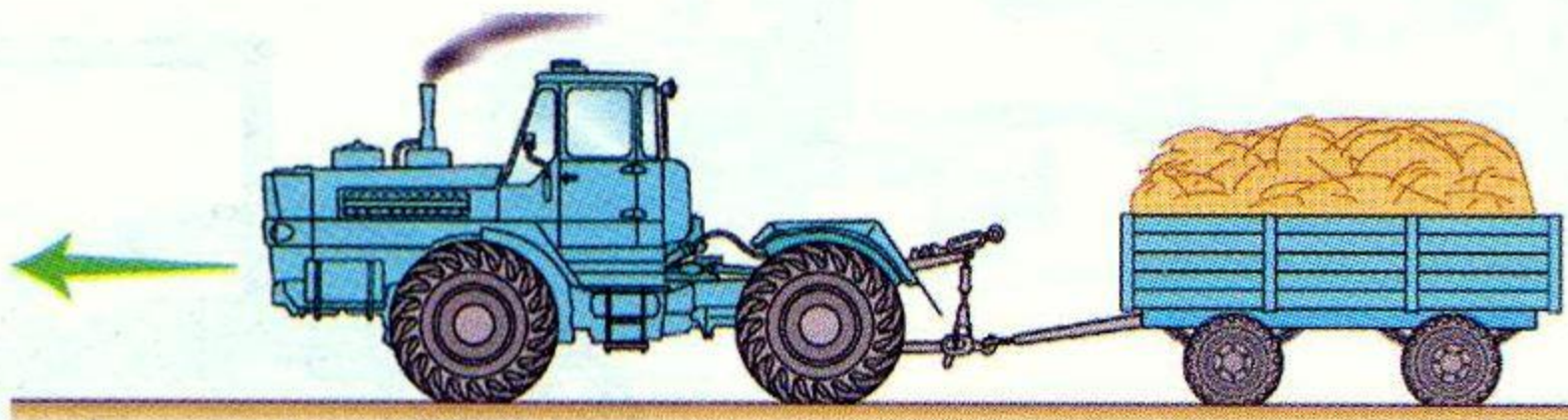

1. Обычное явление под влиянием турбокомпрессора.
2. Засорен воздухоочиститель.
3. Неисправлен и требует регулировки топливный насос высокого давления.

8. Наблюдается артериальное кровотечение из конечности. Для его прекращения накладывают кровоостанавливающий жгут. Затяжка жгута проводится:



1. До прекращения кровотечения.
2. До вдавливания жгута в тело.
3. До возникновения болей у пострадавшего.

1. Какова периодичность очистки воздухоочистителей тракторов типа Т-150К?

1. При проведении ЕТО.
2. При проведении ТО-1.
3. При проведении ТО-2 или по сигналу указателя загрязненности.

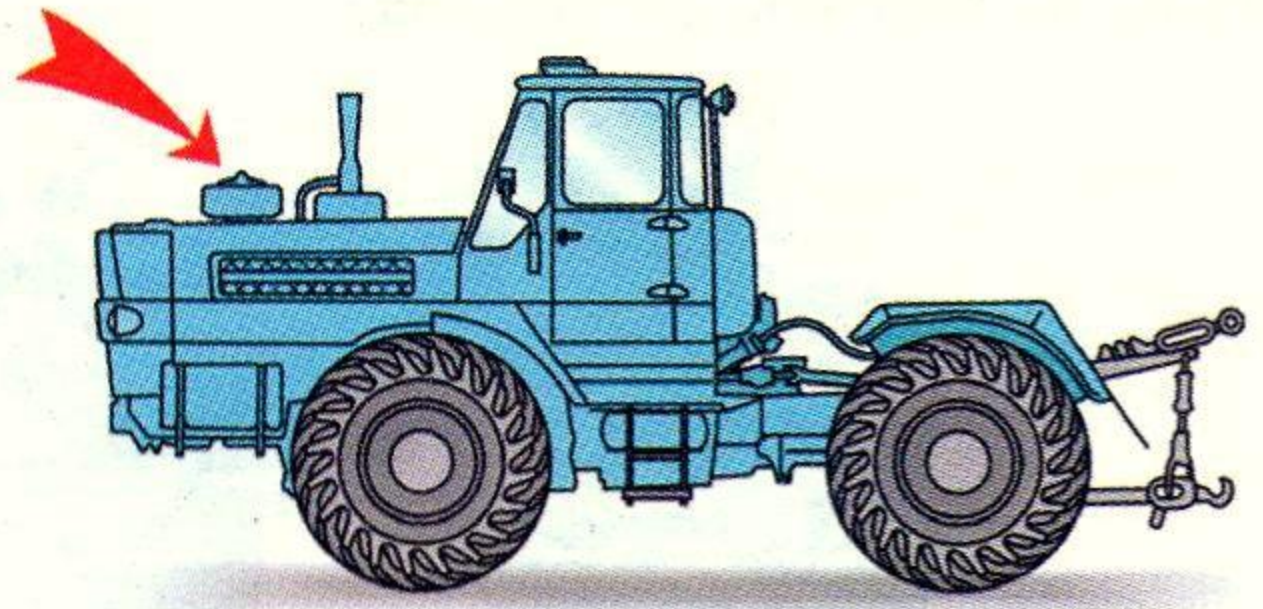

2. Допустимое расстояние от максимальной точки груза по высоте до нижних проводов электрической сети 380 В:

1. Более 2 м.
2. Более 3 м.
3. Более 1 м.

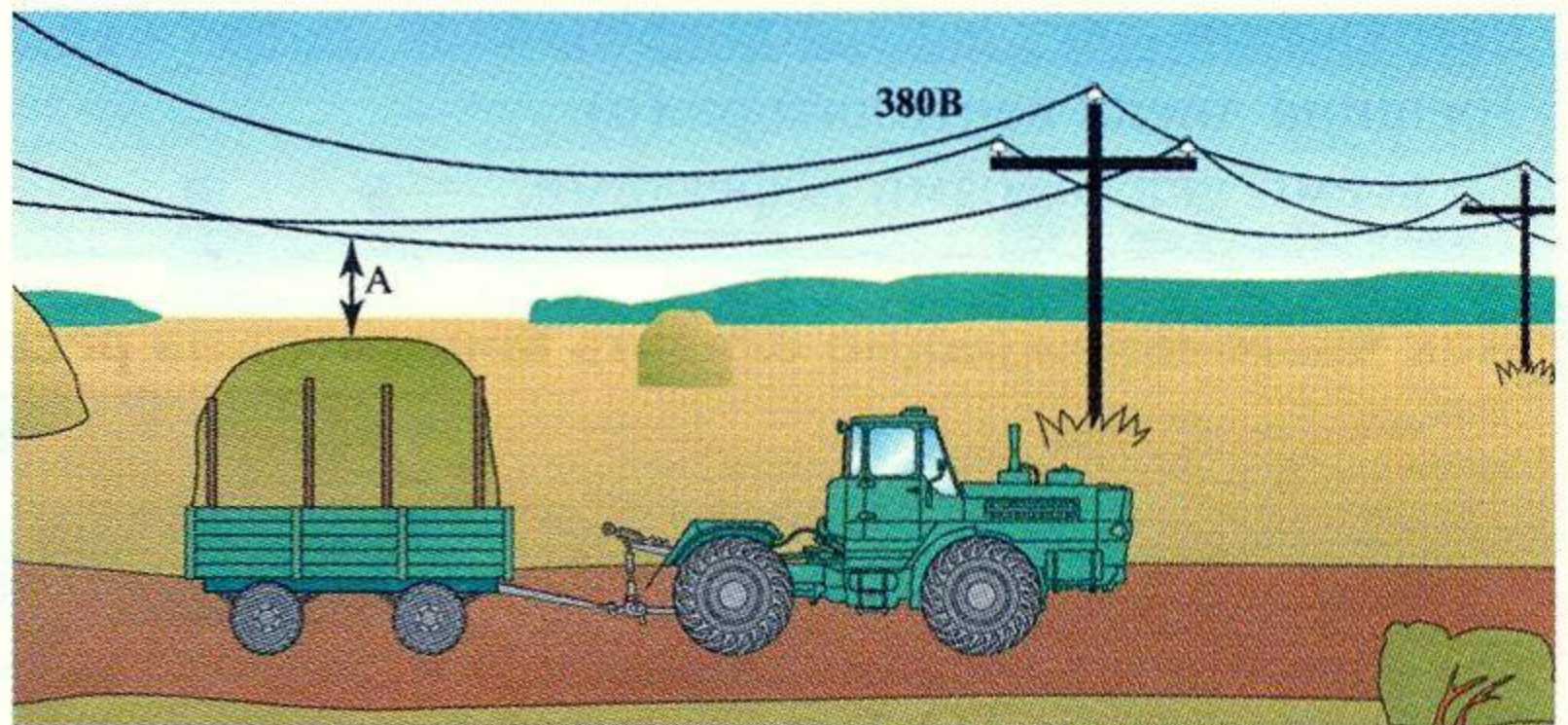

3. Каким способом можно преодолевать препятствие?

1. Вариант а.
2. Вариант б.
3. Вариант в.

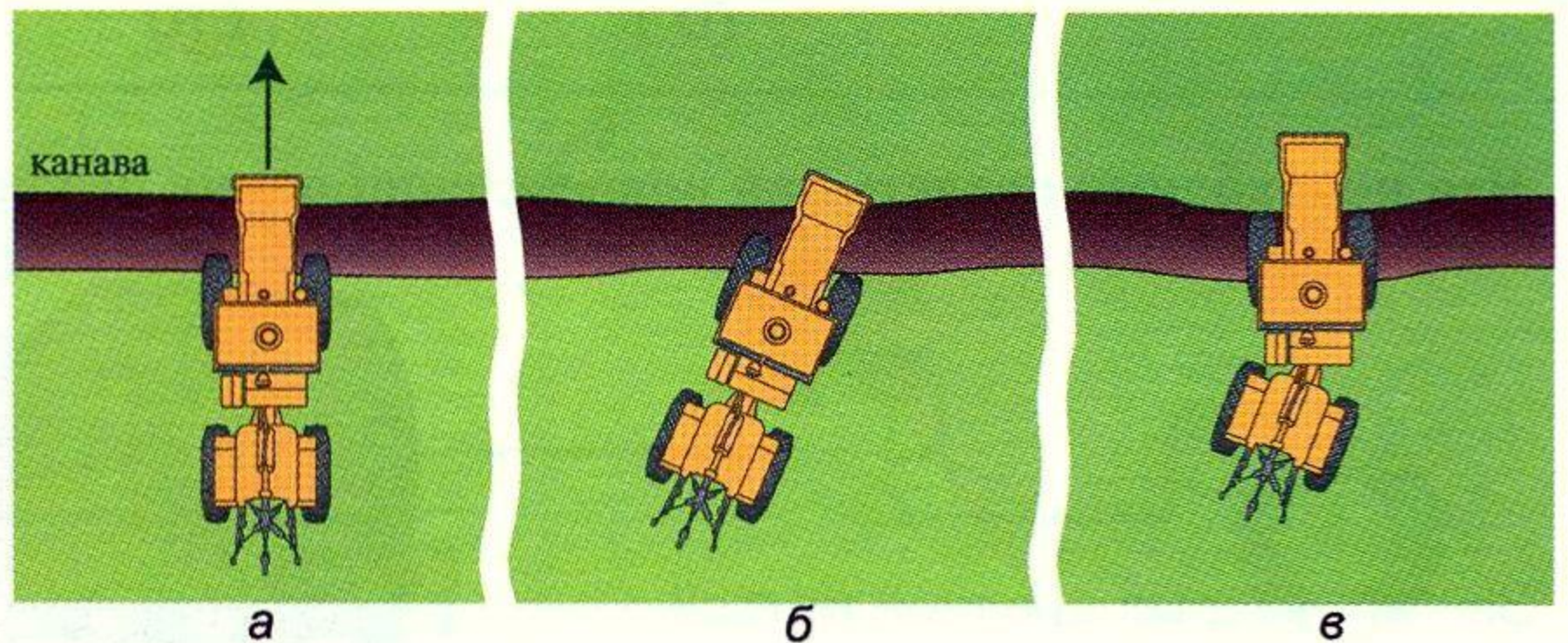

4. Чем регулируется первичность вступления тормозов прицепа по отношению к тормозам трактора типа К-701?

1. Болтом 1.
2. Болтом 2.
3. Тягой 3.

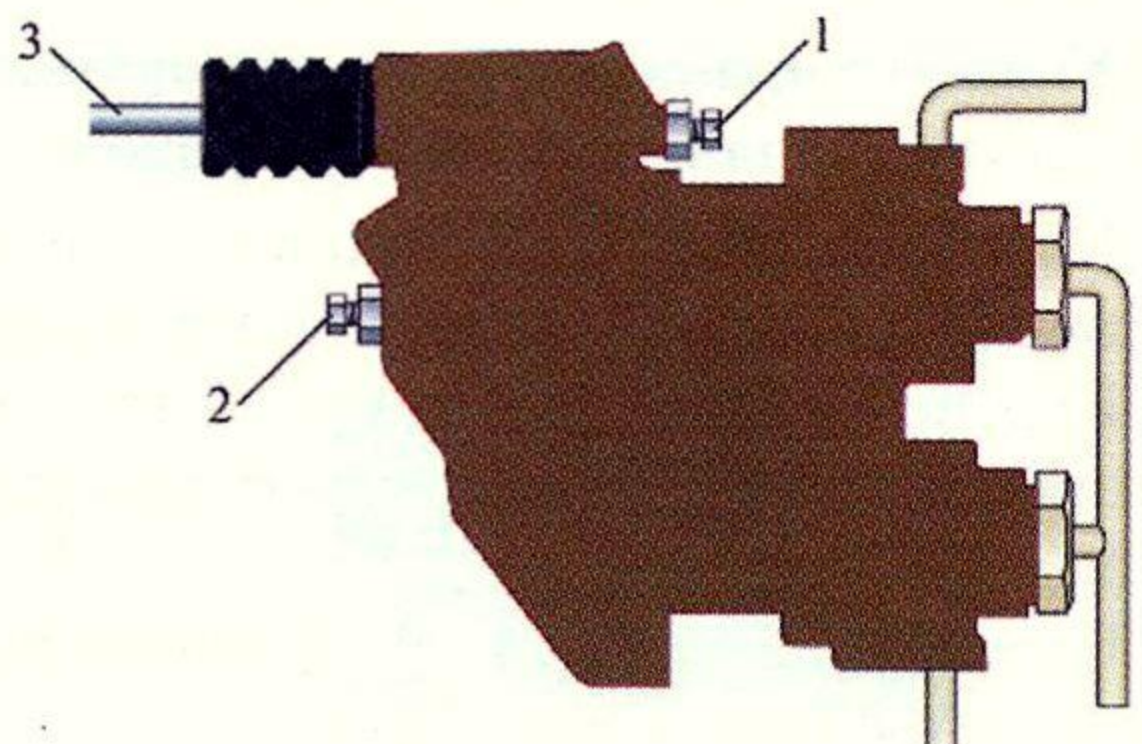

5. С какими дефектами крыльчатки вентилятора двигателя эксплуатация самоходной машины запрещена?

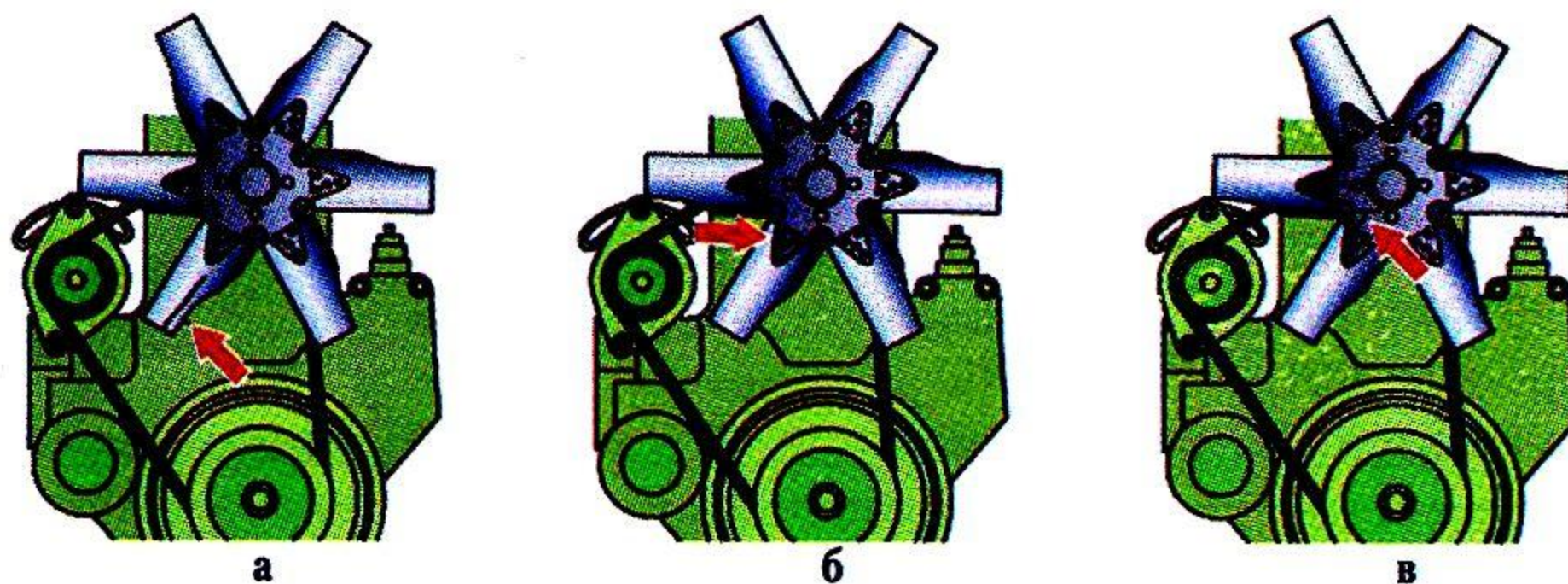

1. Деформация одной лопасти (а).
2. Разрушение двух заклепок крепления лопасти (б).
3. Трещина диска вентилятора (в).
4. Со всеми указанными дефектами.

6. Как часто необходимо сливать конденсат из ресивера пневмосистемы?

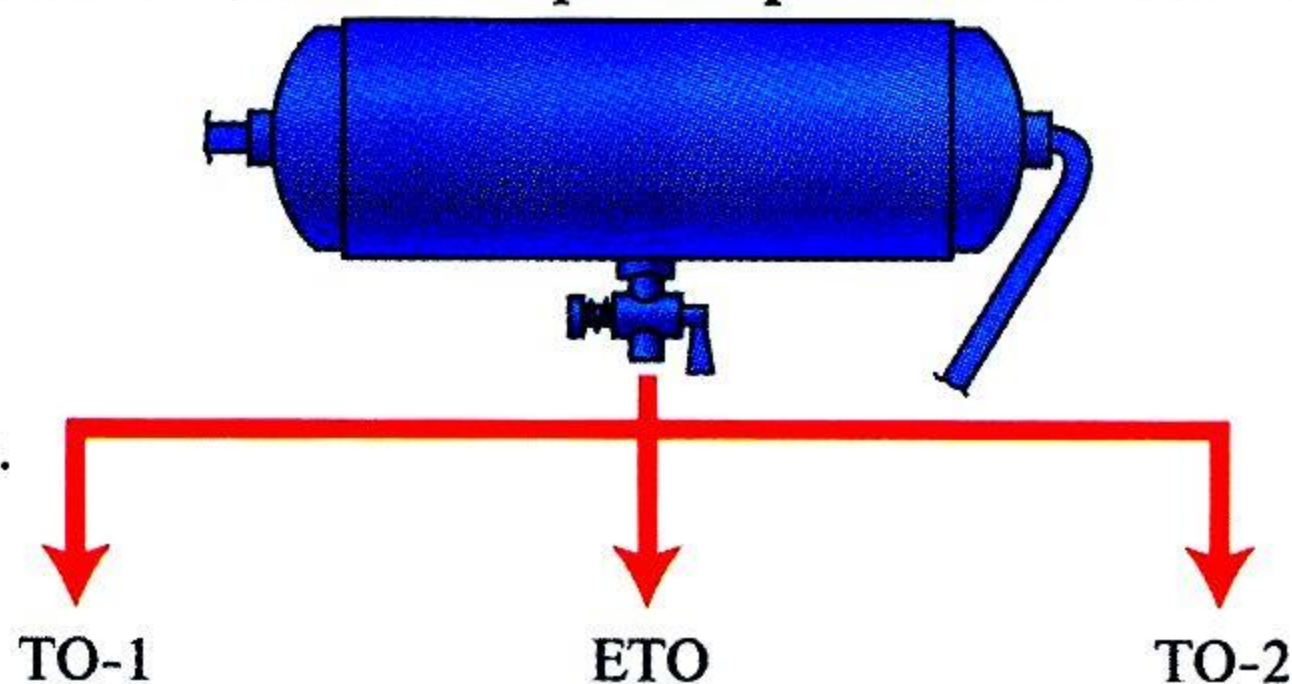

1. При проведении ТО-1.
2. Зимой при проведении ЕТО.
3. При проведении ТО-2.
4. Верно пункты 1, 2.

7. Что необходимо сделать при повреждении ремня безопасности?

1. Защить надрыв прочной ниткой.
2. Скрепить ремень заклепками.
3. Заменить исправным.

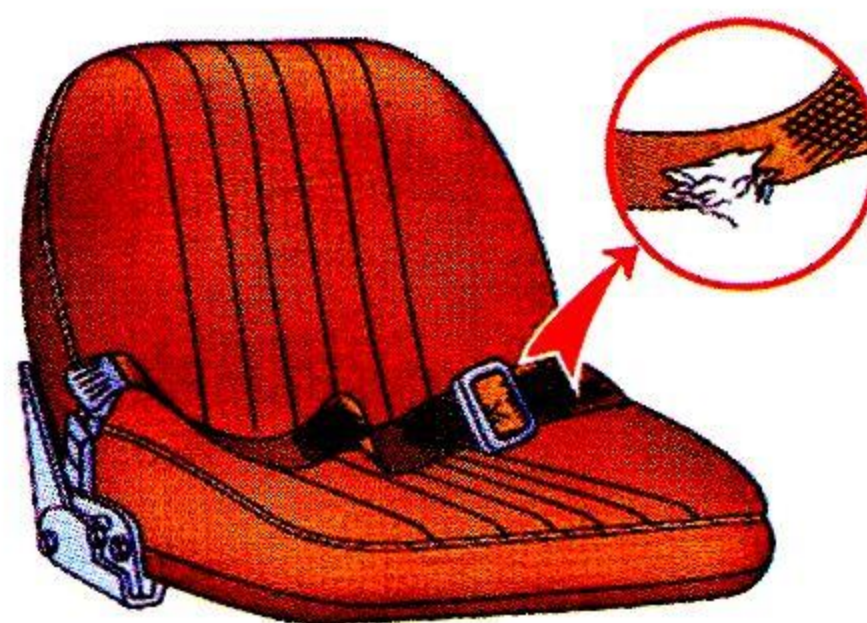

8. Укажите правильную последовательность действий при оказании первой помощи пострадавшему от обморожения:

1. Перенести пострадавшего в теплое помещение, придать ему горизонтальное положение с приподнятыми ногами и опущенной головой.
2. Перенести пострадавшего в теплое помещение, расстегнуть одежду, уложить с приподнятой головой, наложить холодный компресс на лоб, напоить холодной водой.
3. Перенести пострадавшего в теплое помещение, растереть чистыми руками, дать горячее питье (чай, кофе и др.).

1. Эксплуатация самоходной машины допускается, если при покачивании карданного вала:



1. Люфт не ощущается.
2. Ощущается небольшой люфт.
3. Заметен сильный люфт.

2. Что следует применять при сцепке самоходной машины категории «D» с прицепом типа ЗПТС-12?

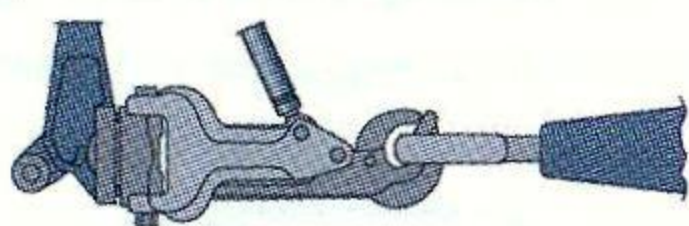

а

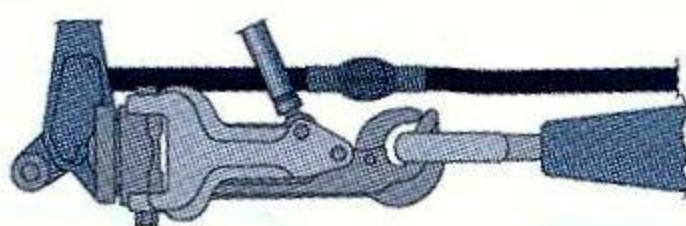

б

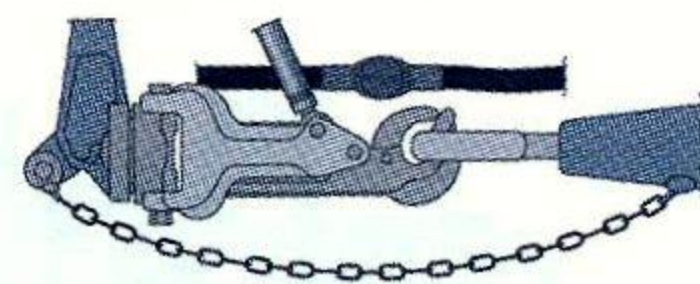

в

1. Гидрокрюк (а).
2. Гидрокрюк, соединение пневмосистем самоходной машины и прицепа (б).
3. Гидрокрюк, соединение пневмосистем самоходной машины и прицепа, страховочный трос или цепь (в).

3. Номинальное рабочее давление в пневмосистеме самоходной машины регулируется:

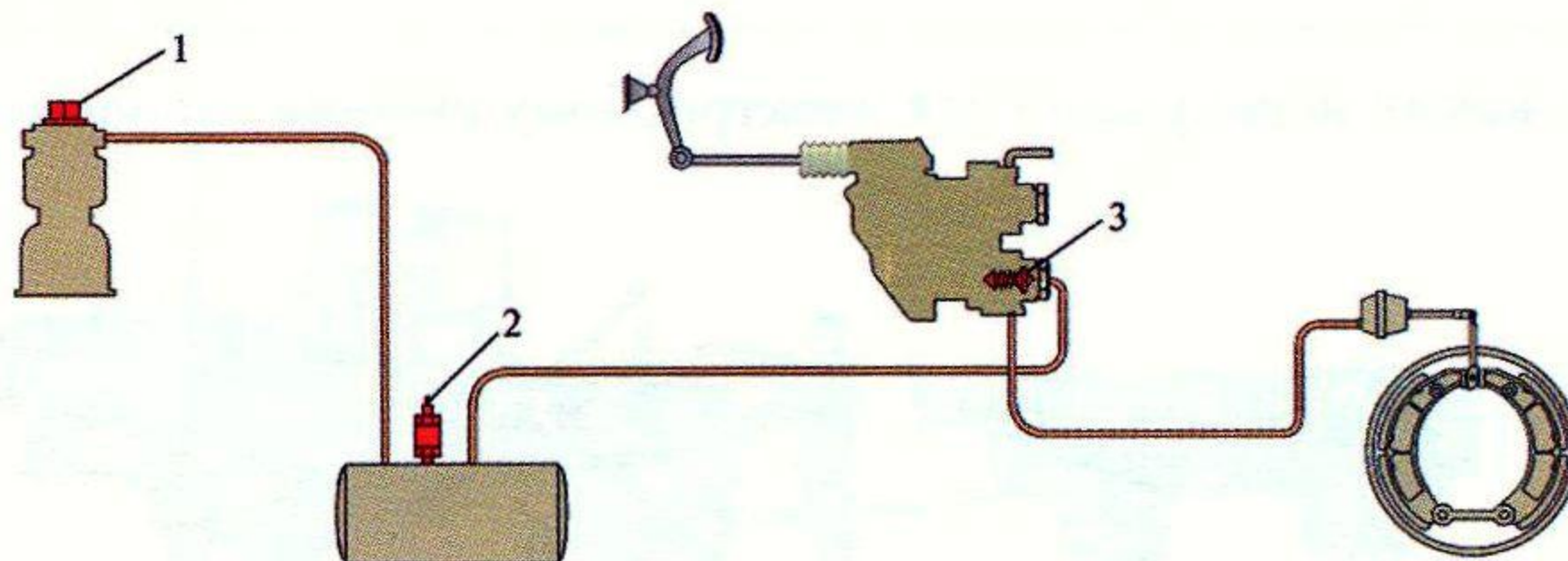

1. Регулятором давления 1.
2. Предохранительным клапаном ресивера 2.
3. Пружиной впускного клапана 3.

4. Допускается ли работа при неисправной регулировке сиденья водителя?

1. Допускается, кроме транспортных работ.
2. Нет.
3. Допускается в любых условиях.



5. Можно ли устанавливать дополнительный вентилятор в кабине?

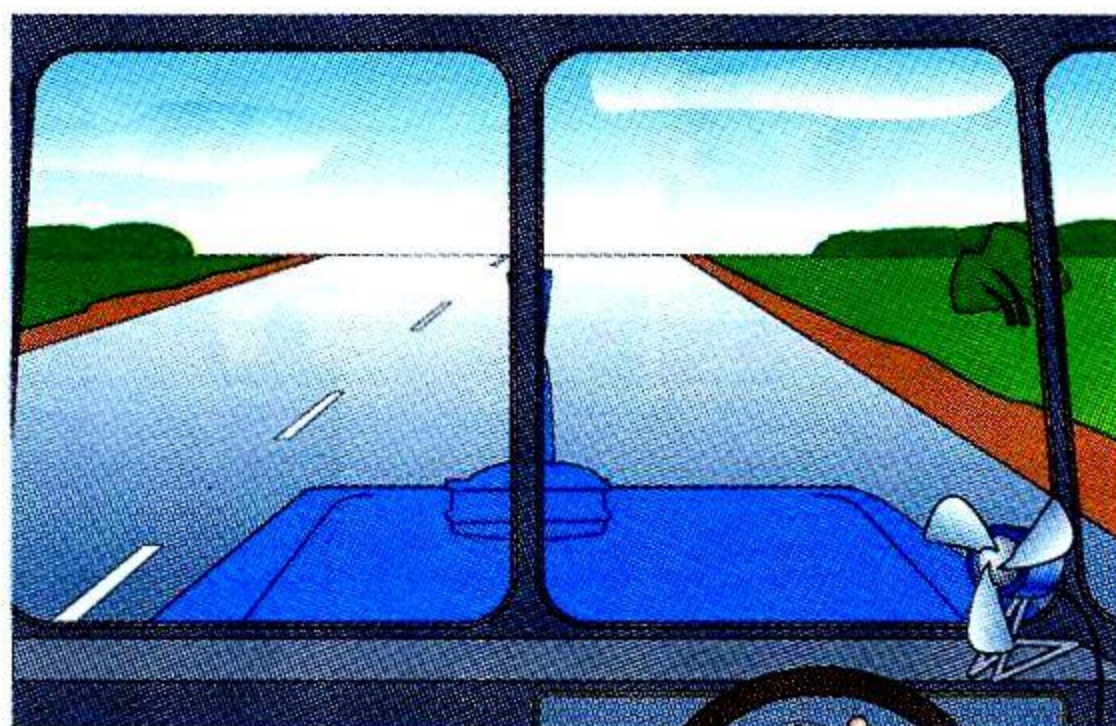

1. Да.
2. Нет.
3. Да, если он не ухудшает обзорность.

6. Что не выполнено при транспортировке зерна?

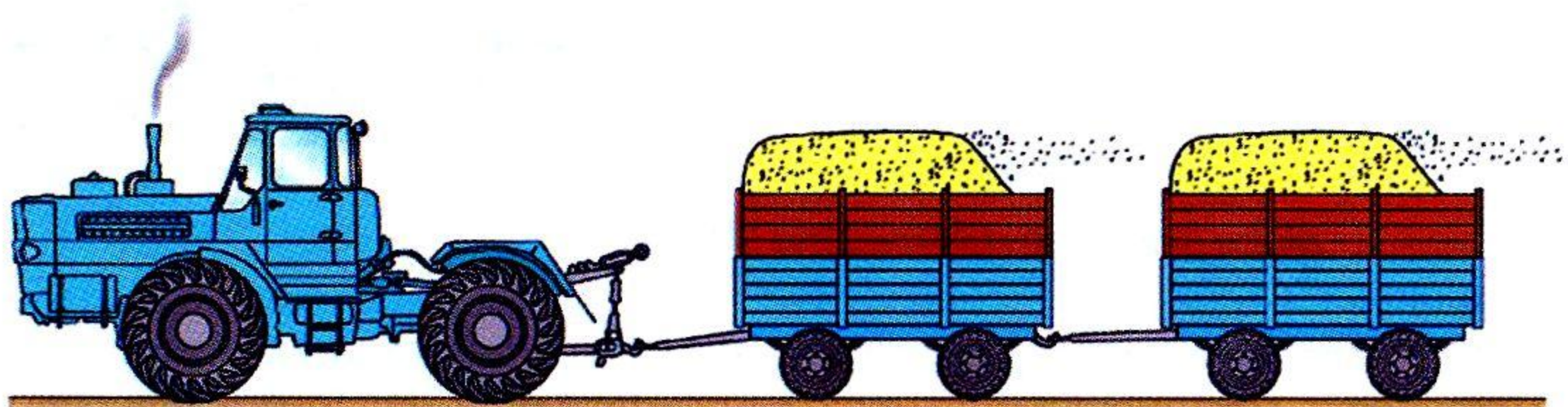

1. Не нарощены борта.
2. Нет знака «Зерно».
3. Зерно не укрыто брезентом.

7. При каких неисправностях электрооборудования запрещена эксплуатация машин?



а



б



в

1. Провисание электропроводки (а).
2. Не работает звуковой сигнал (б).
3. Треснут рассеиватель стоп-сигнала (в).

8. У пострадавшего наблюдается травматический шок. Какие действия необходимо предпринять для оказания ему первой медицинской помощи?

1. Применить имеющиеся болеутоляющие средства, предоставить полный покой.
2. Обрызгать лицо пострадавшего холодной водой, дать понюхать нашатырный спирт.
3. Уложить пострадавшего, на лоб и затылок наложить повязку.

1. Укажите правильный способ захвата шнура при запуске пускового двигателя.

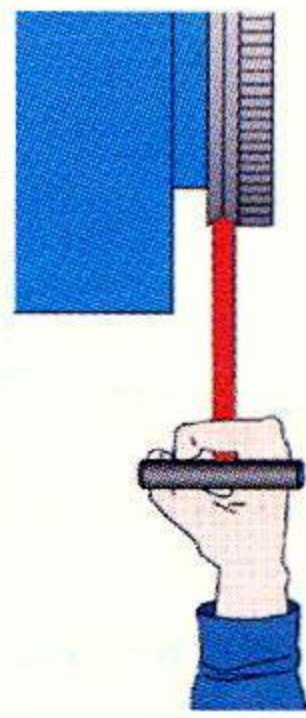

а

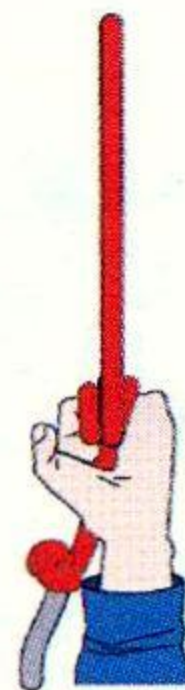

в

1. Вариант а.
2. Вариант б.
3. Вариант в.

2. Какая операция обязательно выполняется в пневмосистеме в зимнее время по возвращении с работы на стоянку?

1. Проверка утечки воздуха в системе.
2. Проверка работы компрессора.
3. Спускается конденсат из ресивера.

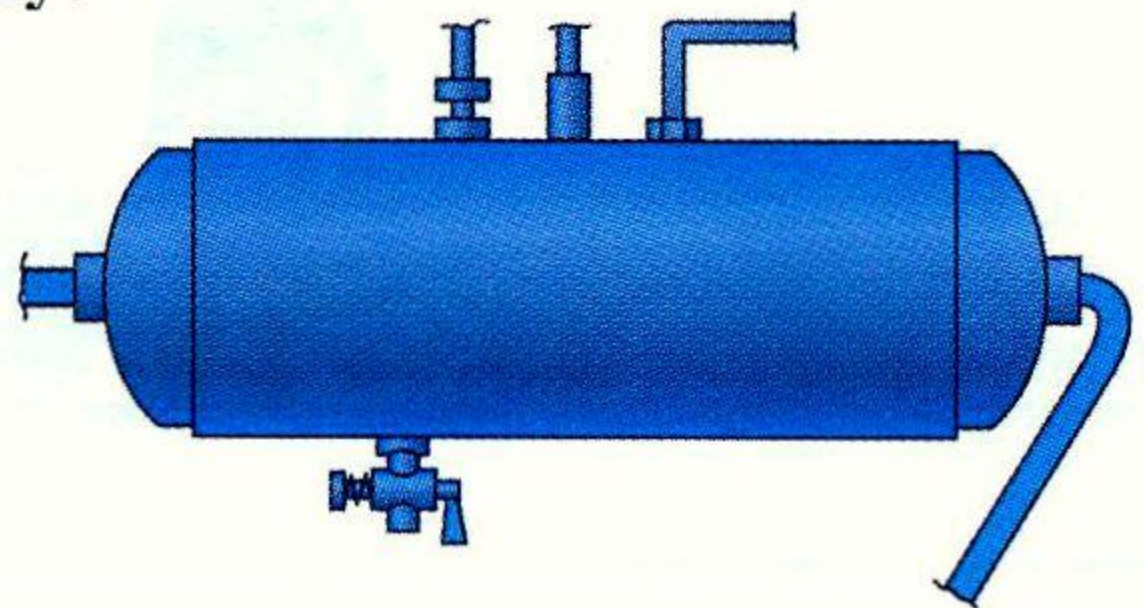

3. Разрешается ли смазывать подшипники карданного вала в случае, приведенном на рисунке?

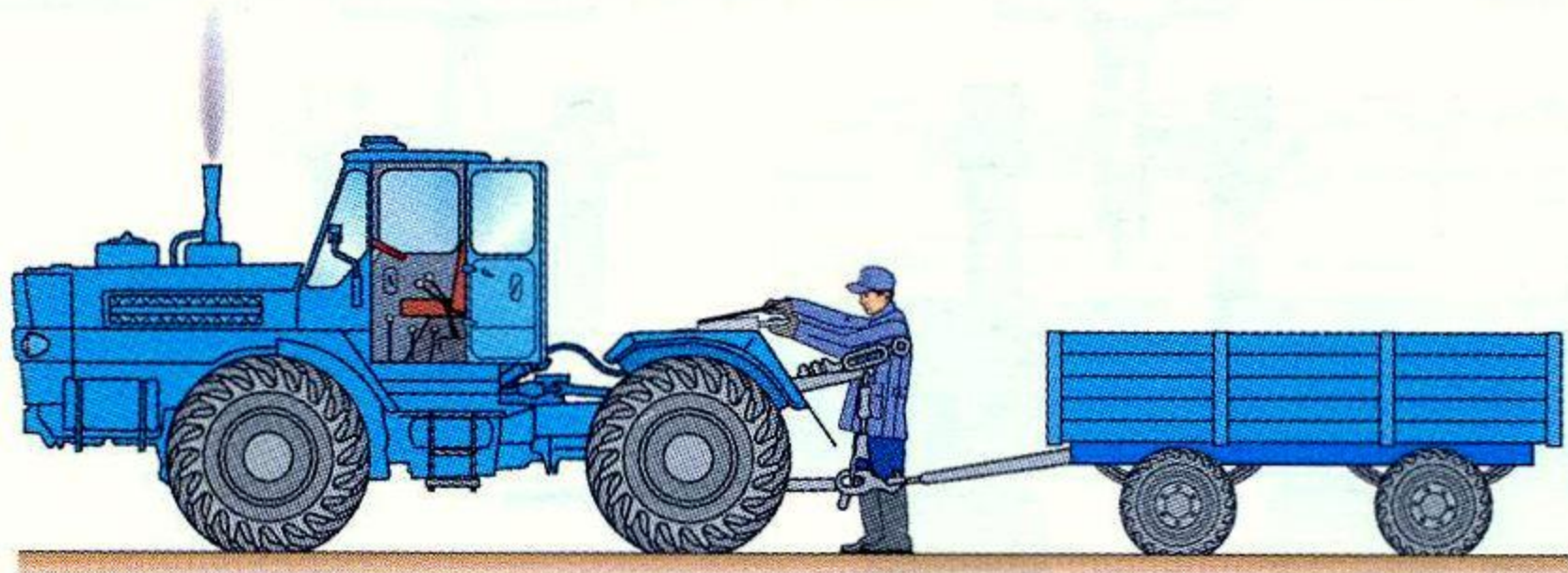

1. Нет.
2. Разрешается, при выключенном приводе ВОМ.
3. Разрешается, при затянутом стояночном тормозе.

4. Каким ключом допускается работать?



а

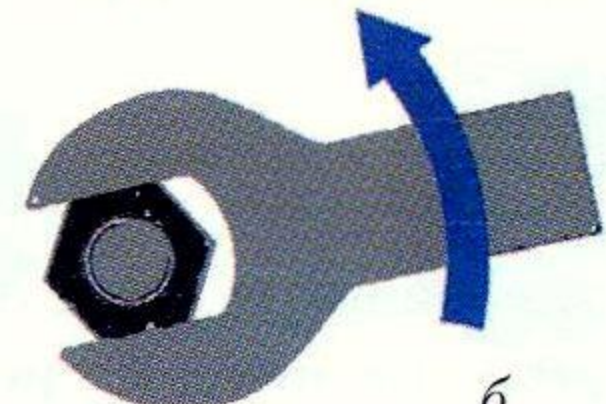

б

1. Вариант а.
2. Вариант б.
3. Допускаются оба варианта.

5. Производить запуск двигателя самоходной машины с буксира:

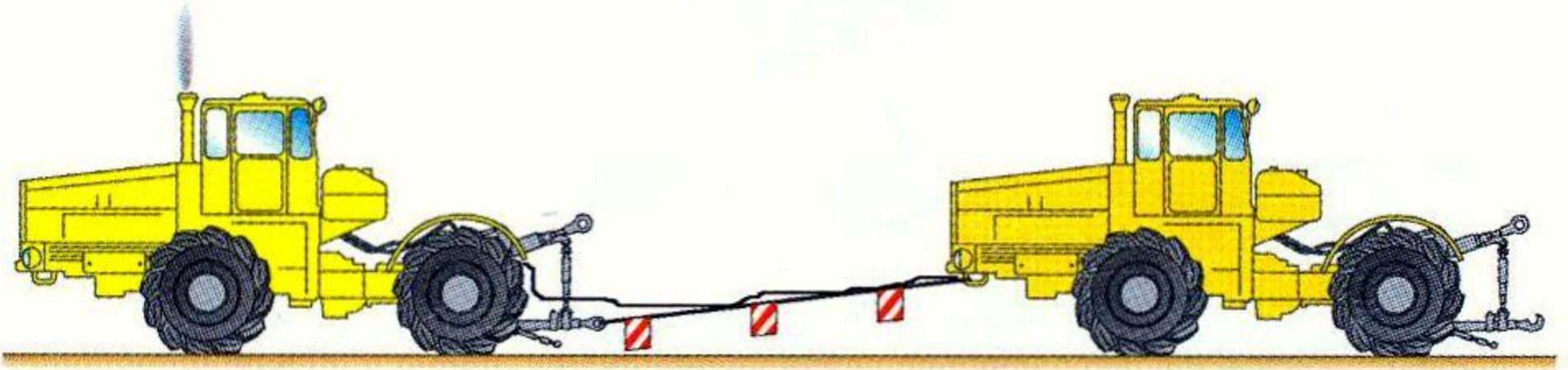

1. Разрешается.
2. Запрещается.
3. Разрешается, при соблюдении правил буксирования неисправного трактора.

6. Какова максимальная масса деталей, узлов и агрегатов, которые допустимо снимать (устанавливать) без помощи подъемных механизмов?

1. 10 кг (а).
2. 20 кг (б).
3. 30 кг (в).



7. Каким из приведенных на рисунках съемником можно пользоваться при ремонте самоходных машин?

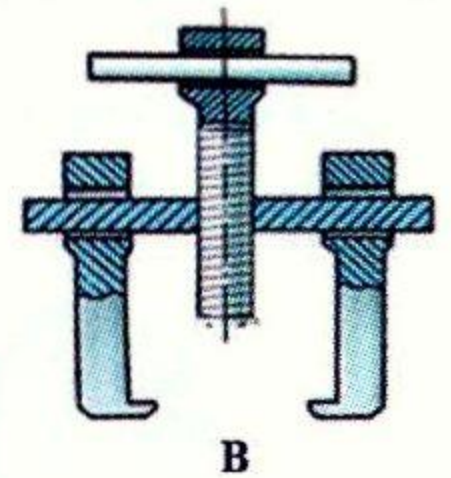
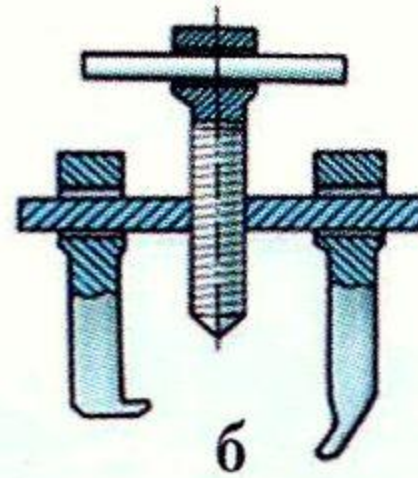
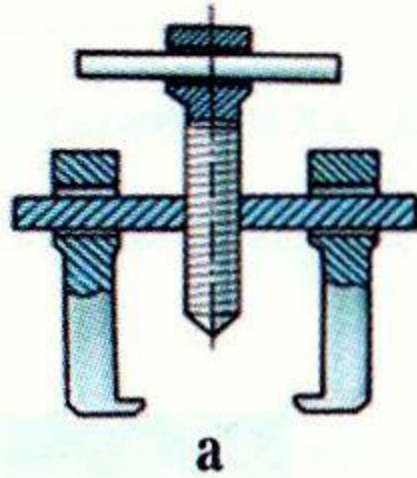

1. Вариант а.
2. Вариант б.
3. Вариант в.

8. Асептическая повязка накладывается:



1. Для защиты раны от внешних воздействий и попадания в нее микробов.
2. Для обеспечения необходимой неподвижности поврежденных частей тела.
3. Для медленного и постепенного согревания места повреждения.

1. Какой должна быть скорость движения транспортного агрегата при выполнении поворота на дороге?

1. Скорость должна обеспечить контроль за движением агрегата.
2. Не более 10 км/ч.
3. Верно пункты 1, 2.

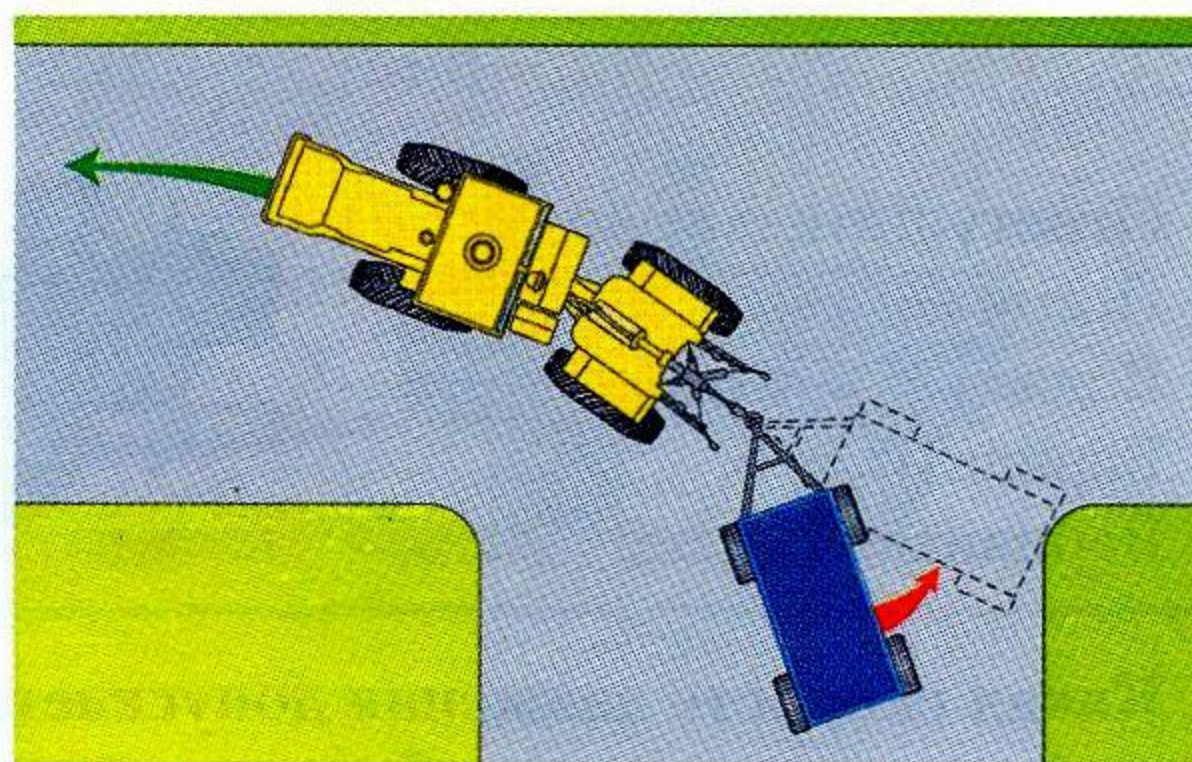

2. Какие пункты не отвечают правилам транспортировки груза?

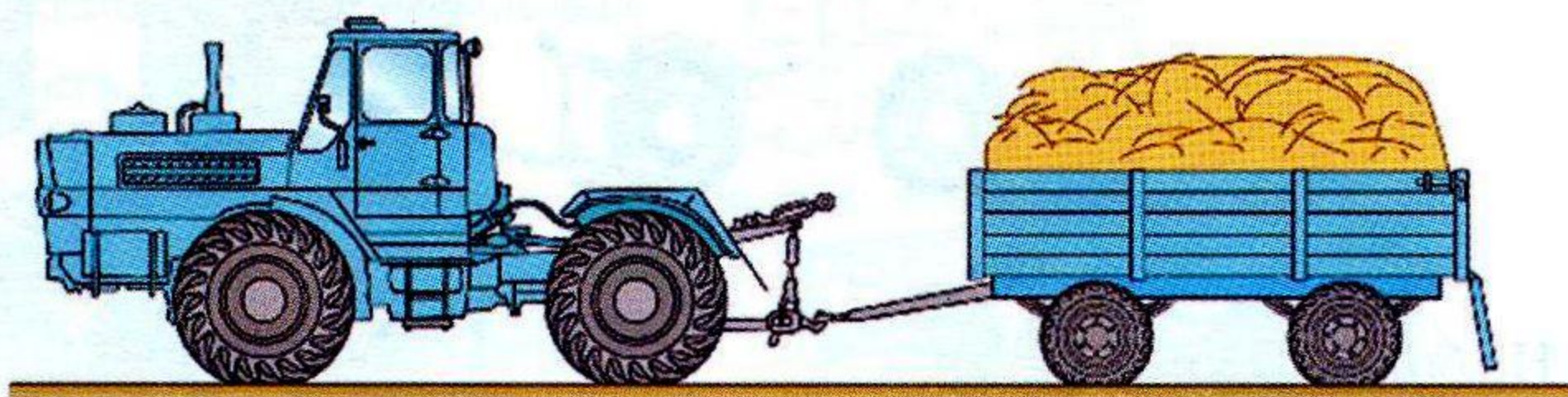

1. У прицепа нет номерного знака.
2. Задний борт не закрыт на крюки.
3. У прицепа нет габаритных огней.
4. Не соответствует по всем пунктам.

3. Борта у прицепов, работающих тракторами категории «D», наращивают для того, чтобы:

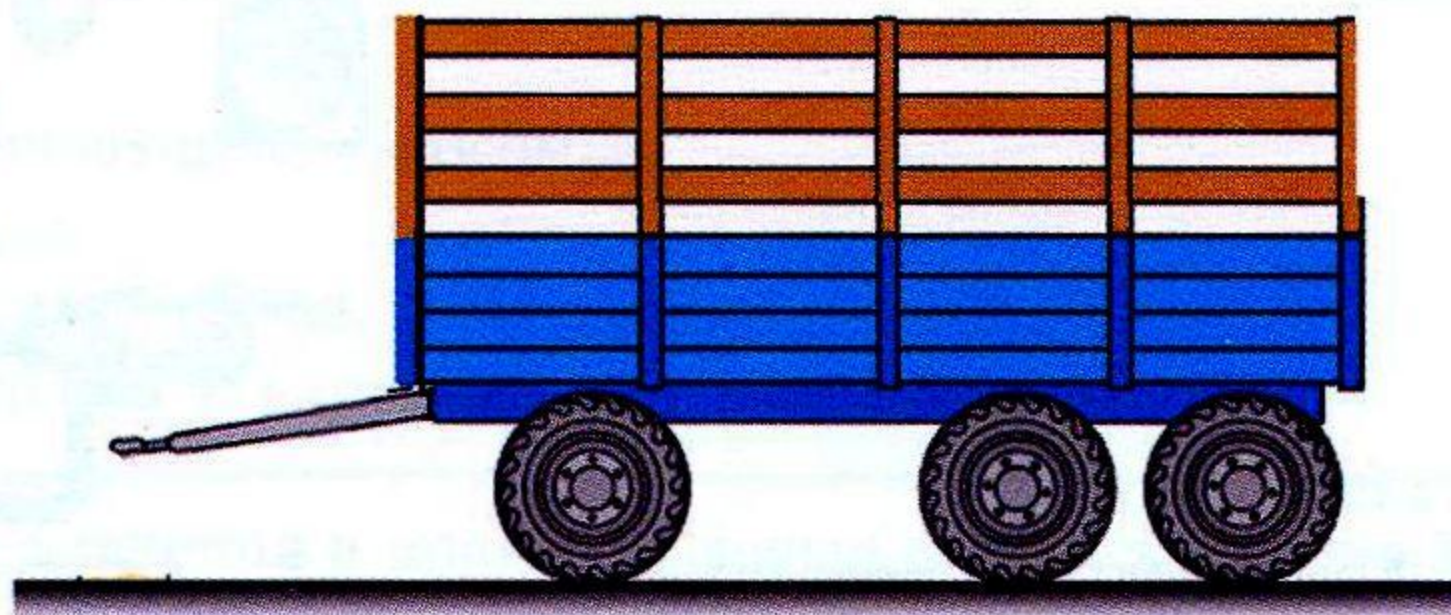

1. Увеличить объем загруженной массы.
2. Предотвратить рассыпание массы под действием ветра.
3. Предотвратить рассыпание массы при загрузке от силосного комбайна.

4. Какого цвета должен быть рассеиватель в передних фарах, освещающих дорогу?

1. Желтый (а).
2. Белый (б).
3. Красный (с).

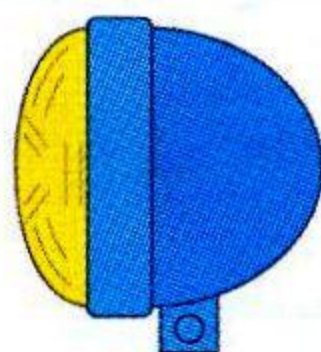

а

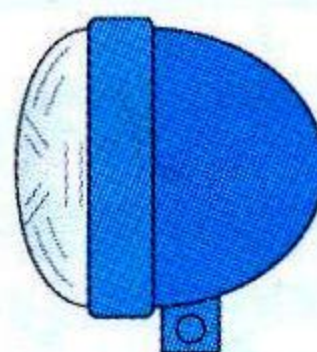

б

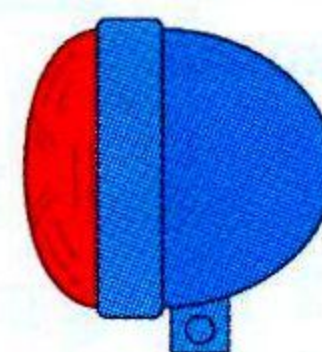

с

5. Какое средство следует применять для тушения горящего топлива?

1. Огнетушитель (вариант а).
2. Песок (вариант б).
3. Вода (вариант в).
4. Варианты а, б.
5. Варианты б, в.

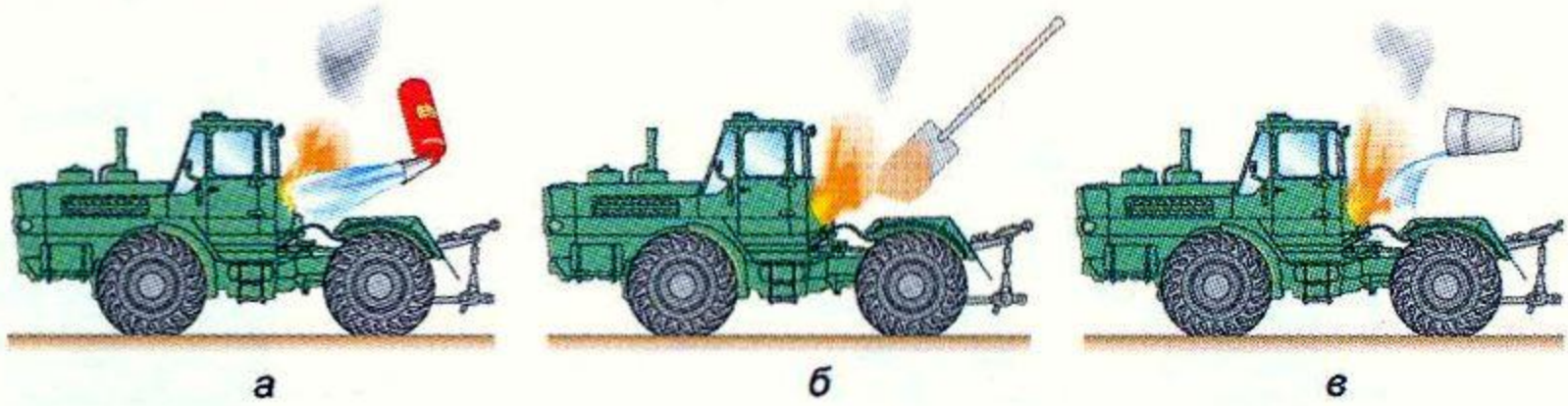

6. Какая скорость движения допускается в сложных дорожных условиях при движении по дорогам общего пользования самоходной машины с двумя прицепами?

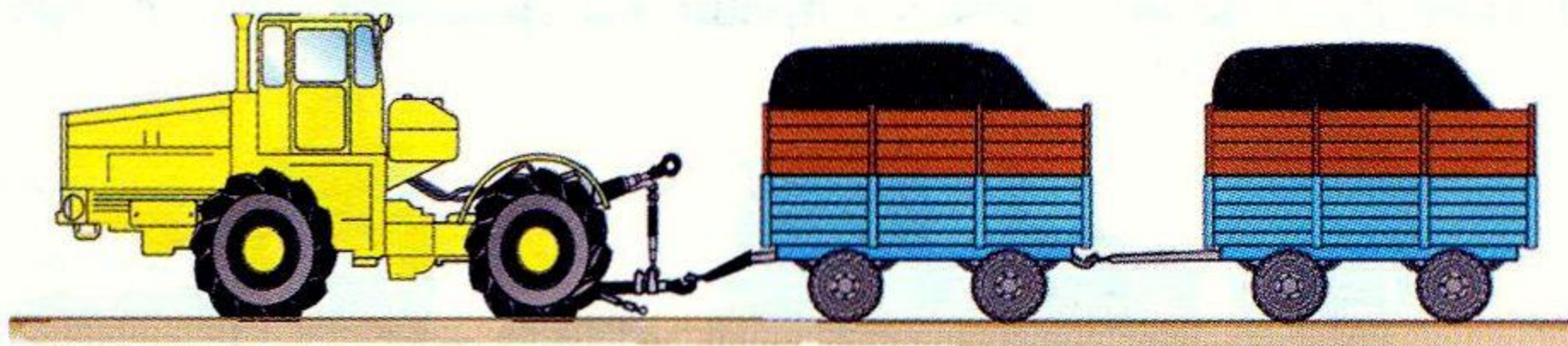

1. Не более 15 км/ч.
2. Не более 20 км/ч.
3. Не более 35 км/ч.

7. Как правильно определить место утечки воздуха из пневмосистемы?

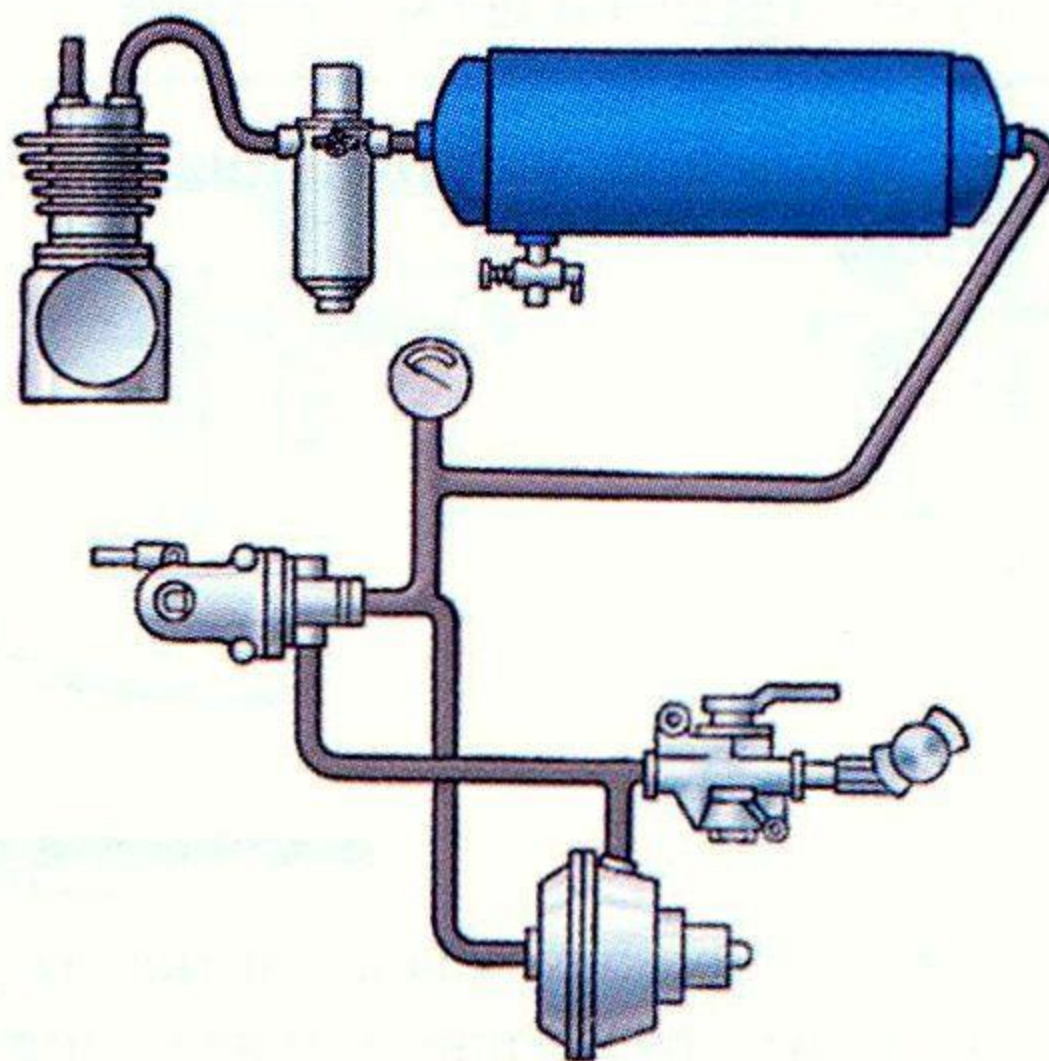

1. На слух.
2. Покрывать проверяемое место мыльной эмульсией.
3. Применить оба способа.

8. Что происходит со временем реакции при воздействии на организм алкоголя?

1. Время реакции увеличивается.
2. Время реакции уменьшается.
3. Время реакции остается неизменным.

1. Разрешается ли перевозить людей в оборудованном сиденьями прицепе?

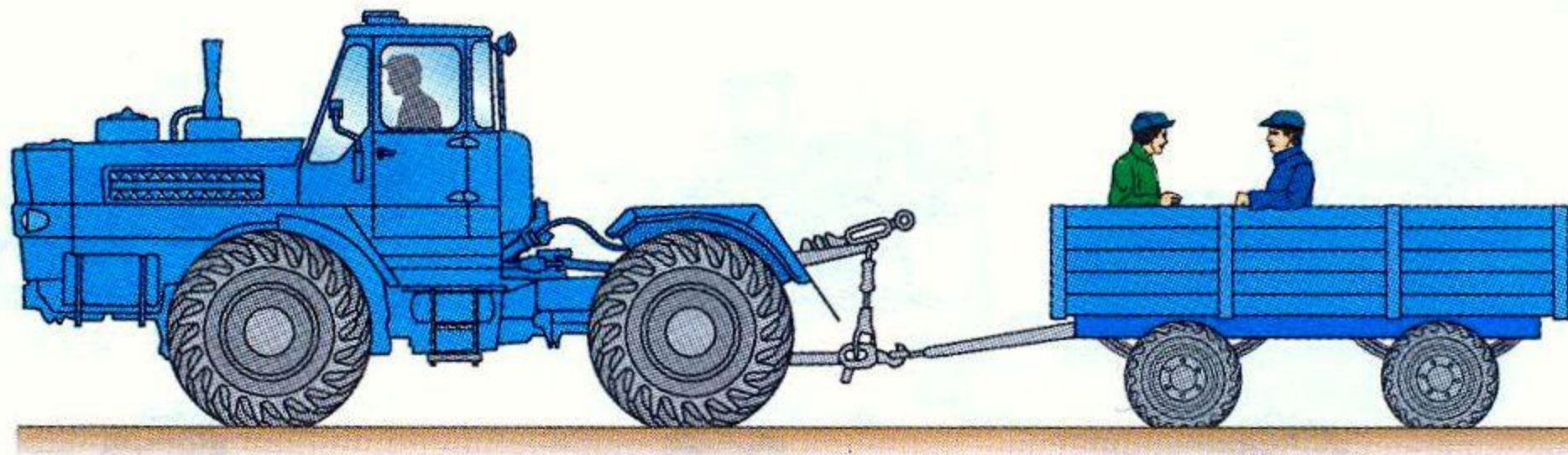

1. Разрешается, в пределах хозяйства.
2. Разрешается, с ведома начальства.
3. Запрещается.

2. Чем обусловлено то, что нагрузка на передний мост тракторов типов Т-150К и К-701 составляет 60% от массы?

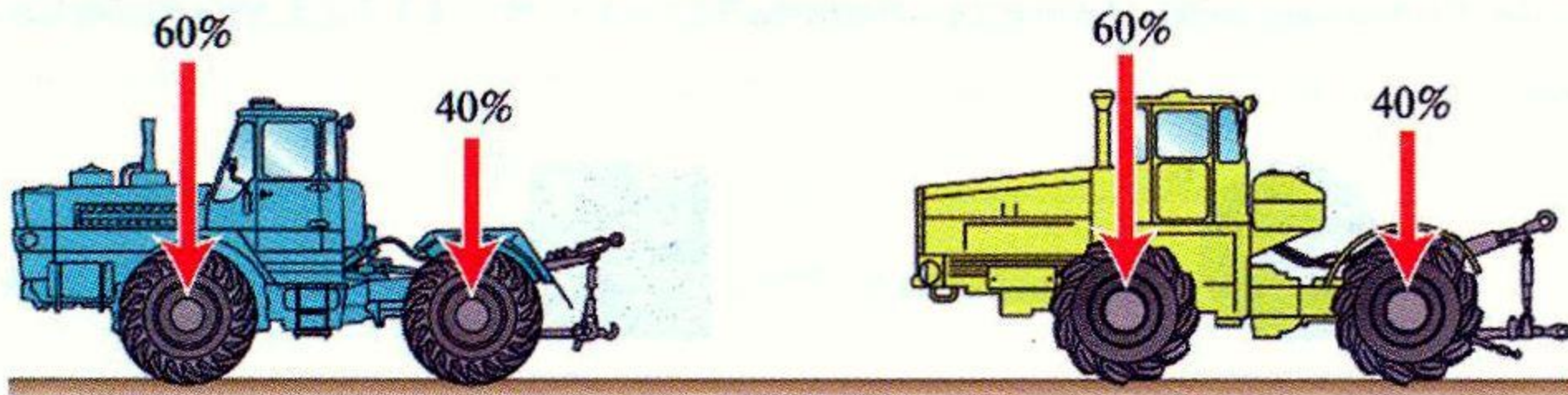

1. При работе с сельхозмашинами нагрузка между мостами перераспределяется до соотношения 50х50.
2. Передний мост является основным тяговым.
3. Впереди находится тяжелый двигатель.

3. Что нужно обязательно сделать перед включением подогревателя трактора типа Т-150К?

1. Прокачать топливо подкачивающим насосом.
2. Включить свечу накаливания.
3. Открыть маховичком подачу топлива.
4. Отвернуть контрольную пробку и слить остатки топлива.

4. В каком случае значения давления в правых и левых шинах трактора типа Т-150К не соответствуют требованиям безопасности?

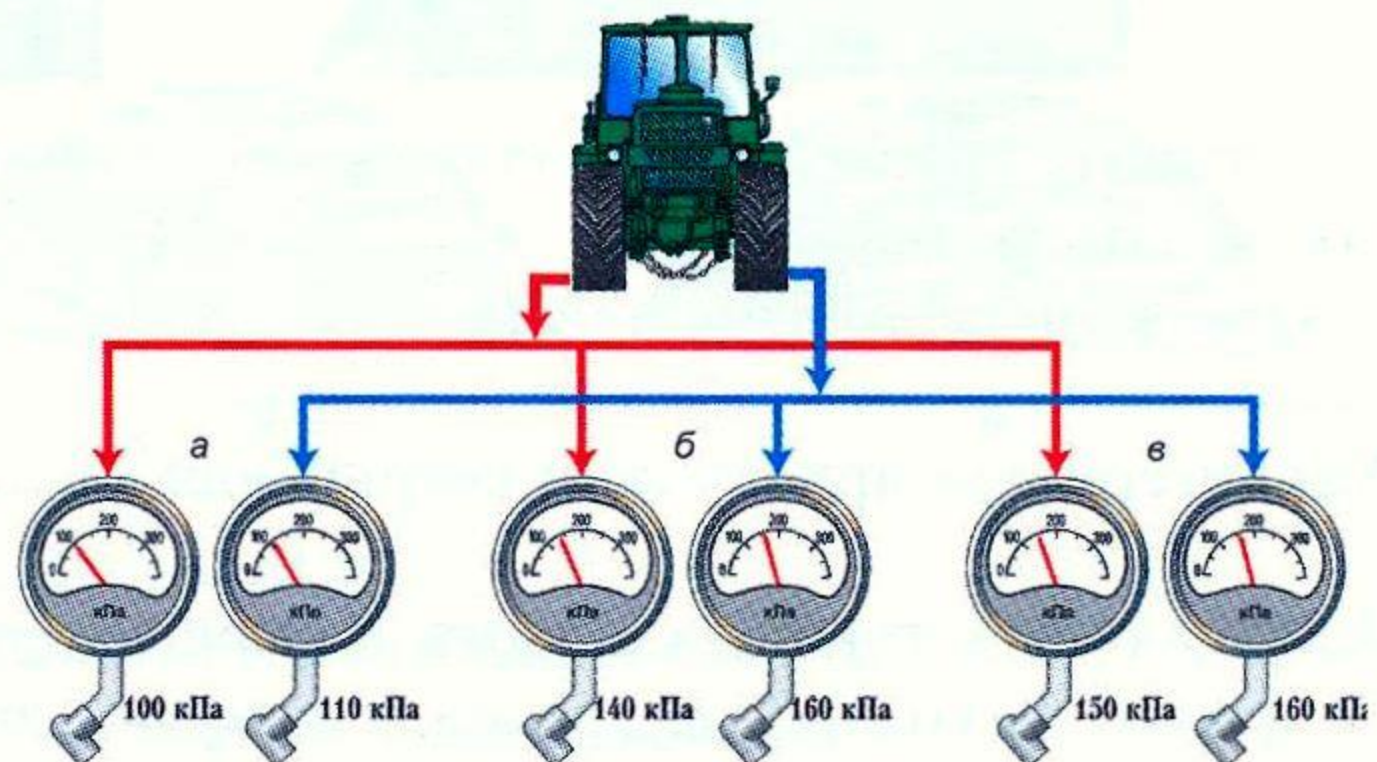

1. 100/110 кПа (вариант а).
2. 140/160 кПа (вариант б).
3. 150/160 кПа (вариант в).

5. Какой способ постановки трактора типа Т-150К на длительное хранение правильный?

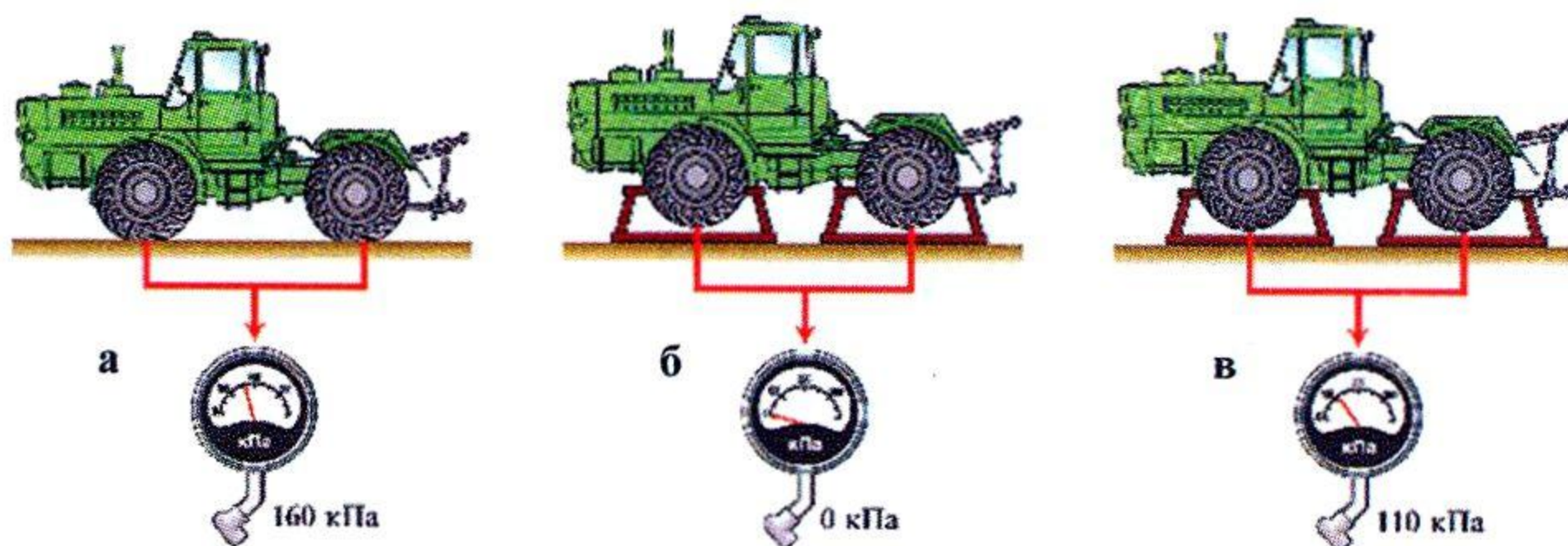

1. Накачать передние и задние шины до нормального давления (а).
2. Поставить трактор на подставки и снизить давление в шинах до 0 (б).
3. Поставить трактор на подставки и снизить давление в шинах до 70% (в).

6. Как на самоходной машине обозначаются места для установки домкратов?

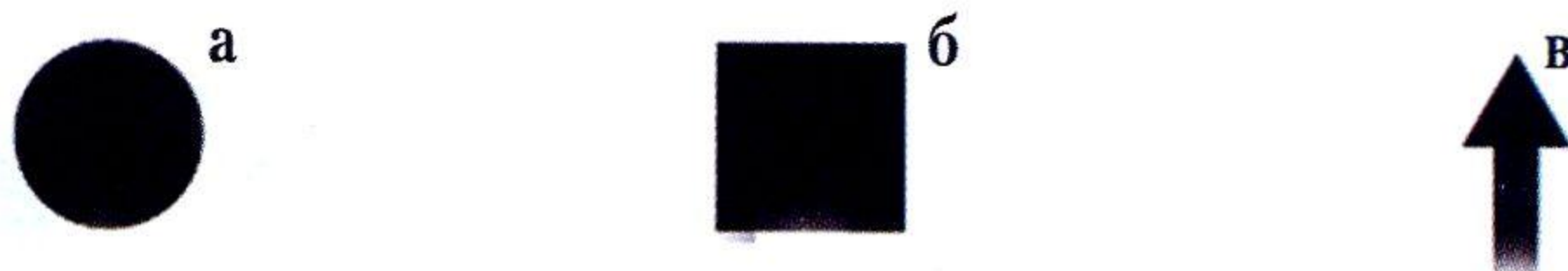

1. Изображением круга диаметром не менее 40 мм (а).
2. Изображением квадрата со стороной не менее 40 мм (б).
3. Изображением в виде стрелки (в).
4. Метками «ДК» на тракторе.

7. Что нужно сделать при работе вблизи откосов, косогоров?

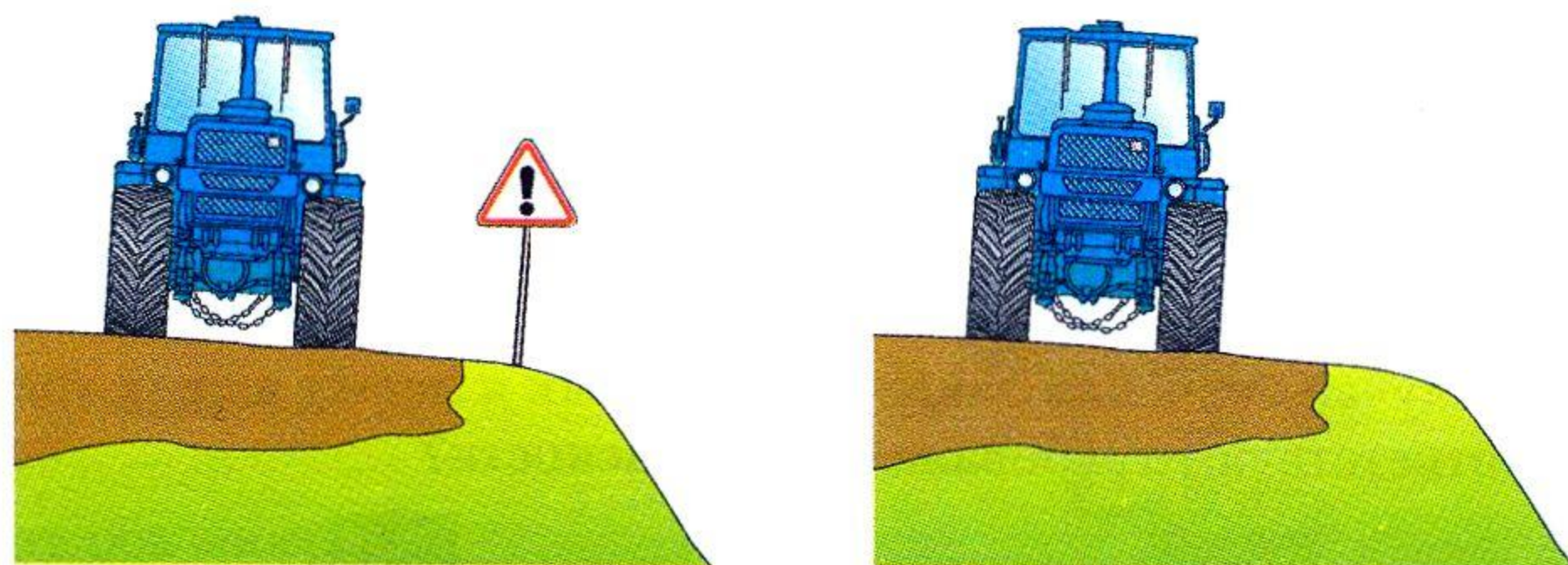

1. Обозначить опасное место, соблюдать осторожность.
2. Соблюдать осторожность.
3. Продолжать работу по старым проходам.

8. Характерными признаками сотрясения мозга являются:

1. Головная боль, тошнота и рвота, потеря сознания.
2. Покраснение кожных покровов, учащенное дыхание.
3. Сонливость, вялость, потемнение в глазах, учащенное сердцебиение.

1. Разрешается ли подтягивать штуцеры топливной системы при работающем двигателе?

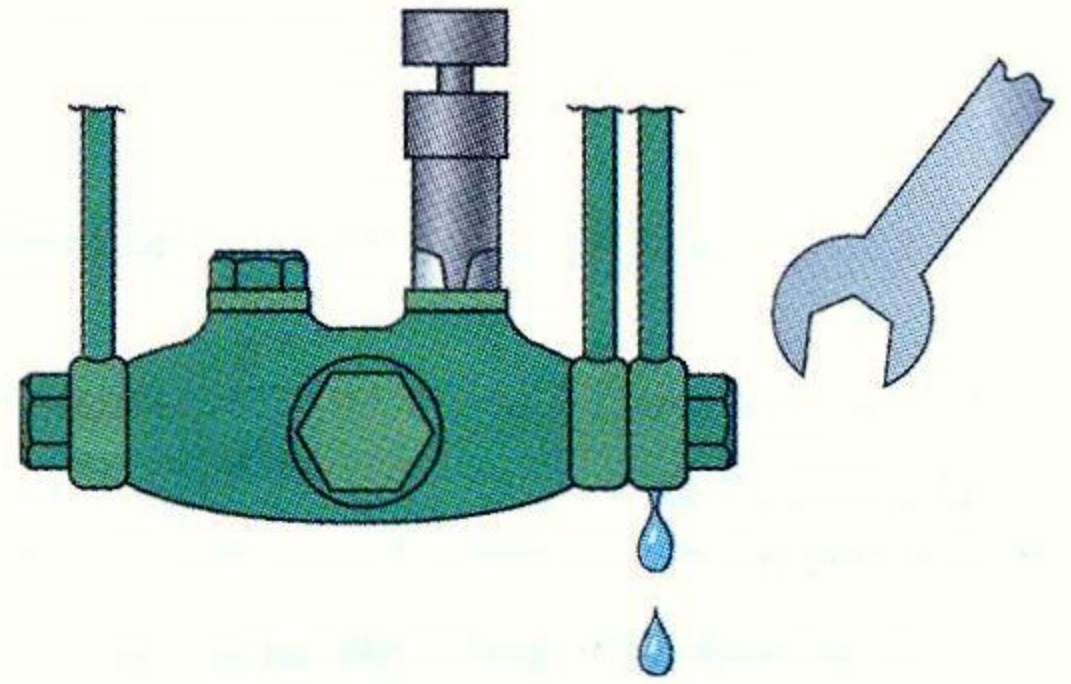

1. Разрешается.
2. Разрешается, при малой частоте вращения двигателя.
3. Запрещается.

2. Что нужно сделать после переезда брода?

1. Продолжать движение, если нет перебоев в работе двигателя.
2. Несколько раз несильно притормозить самоходную машину.
3. Проверить действие механизма навески, состояние прицепного устройства.

3. Какой способ удлинения ключа следует применять?

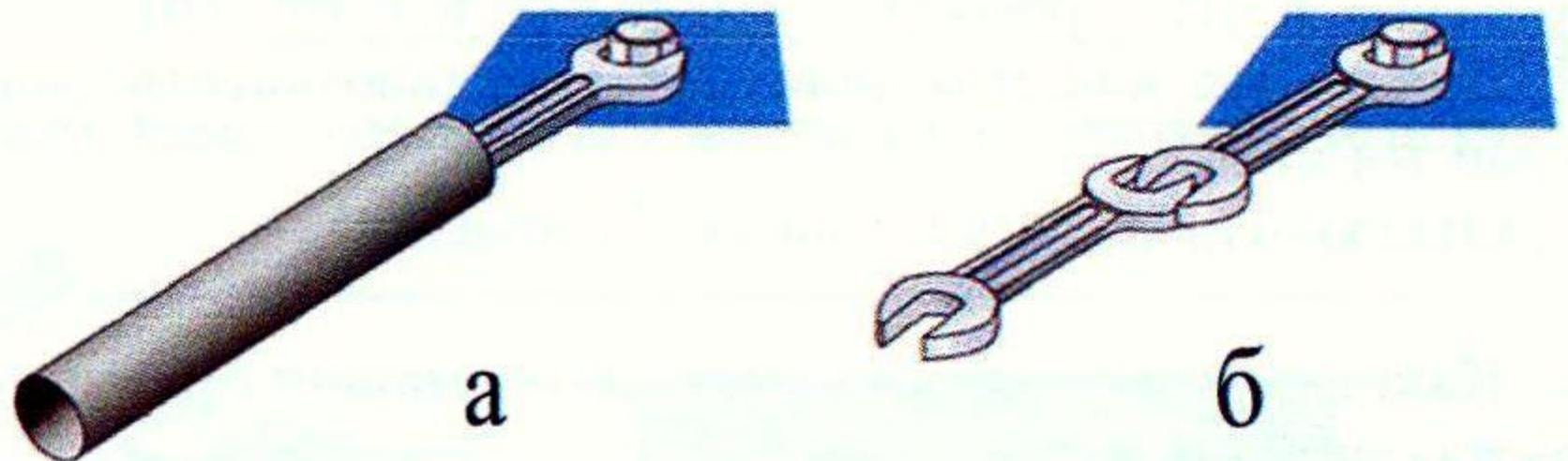

1. Вариант *а*.
2. Вариант *б*.
3. Оба варианта разрешены.
4. Оба варианта запрещены.

4. При каких повреждениях покрышки колеса допускается эксплуатация самоходной машины?

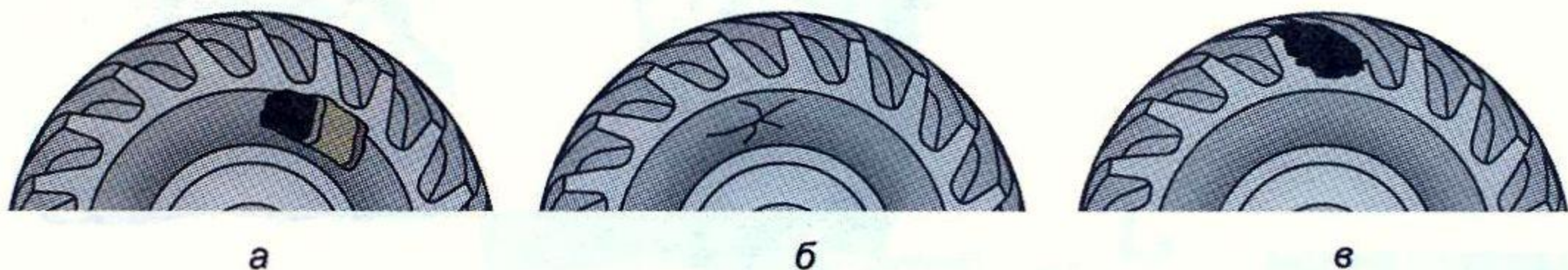

1. Шина имеет сквозной разрыв (вариант *а*).
2. Шина имеет несквозной разрыв, корд не обнажен (вариант *б*).
3. Шина имеет несквозной разрыв, корд обнажен (вариант *в*).
4. Не допускается во всех случаях.

5. Какая из отверток заточена правильно?

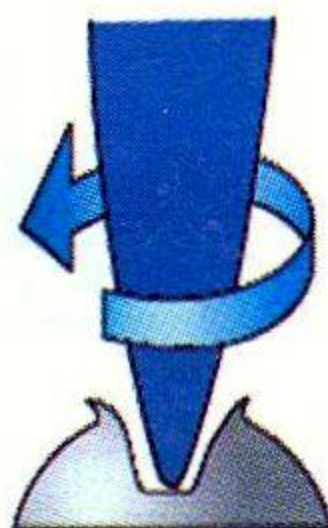

а

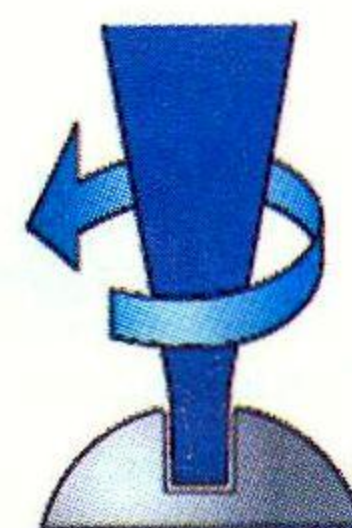

б

1. Вариант а.
2. Вариант б.
3. Допускаются варианты а, б.

6. Какие меры необходимо принять в целях предупреждения самопередвижения самоходной машины после выключения двигателя при проведении технического обслуживания?

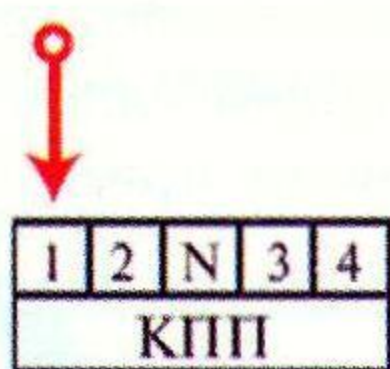

а

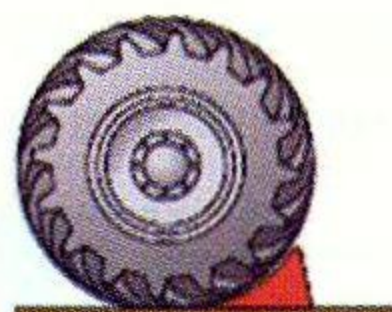

б



в

1. Рычаг КПП перевести в рабочее положение (а).
2. Под колеса машины положить противооткатные башмаки (б) и поставить на ручной тормоз.
3. Отключить аккумуляторную батарею (в).

7. Какие неисправности самоходных машин приводят к загрязнению окружающей среды?

1. Подтекание масла и охлаждающей жидкости.
2. Повышенная дымность дизеля.
3. Обе неисправности.

8. Последовательность действий при оказании помощи пострадавшим в автоаварии:



1. Организация вызова «скорой помощи» любым возможным способом, извлечение пострадавшего из транспортного средства, оказание первой помощи.
2. Извлечение пострадавшего из транспортного средства, оказание первой помощи, вызов «скорой помощи».
3. Оказание первой помощи пострадавшему, не вынимая его из машины, вызов «скорой помощи».

1. Право управлять тракторами типа Т-150К, К-700, «John Deere», «Claas» и других с двигателем мощностью свыше 110,3 кВт имеют:

1. Водители, имеющие удостоверение тракториста-машиниста (тракториста) с открытой категорией «D».
2. Водители, имеющие удостоверение тракториста-машиниста (тракториста) с открытой категорией «F».
3. Водители, имеющие удостоверение тракториста-машиниста (тракториста) с открытой категорией «С».

2. Как исключить наезд прицепа на самоходную машину при движении на склоне?

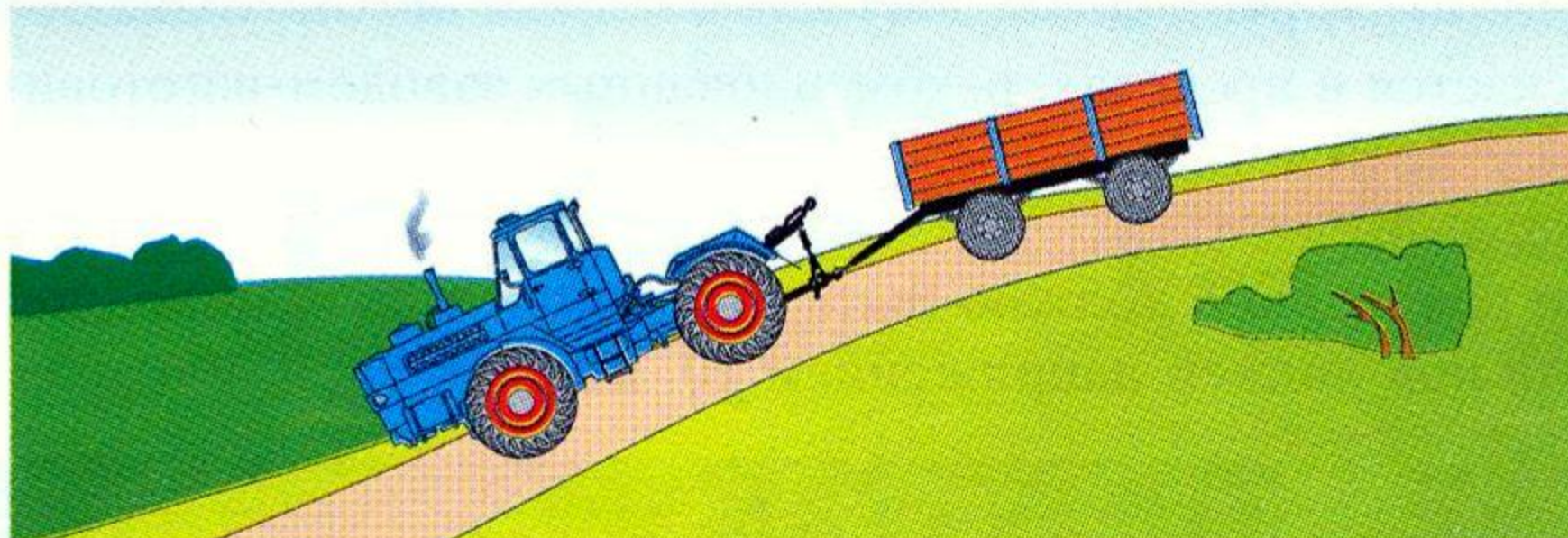

1. Включить пониженную передачу самоходной машины.
2. Включить тормоза прицепа рычагом в кабине самоходной машины.
3. Дать агрегату свободно скатиться по уклону.

3. Что необходимо сделать перед троганием с места транспортного агрегата?

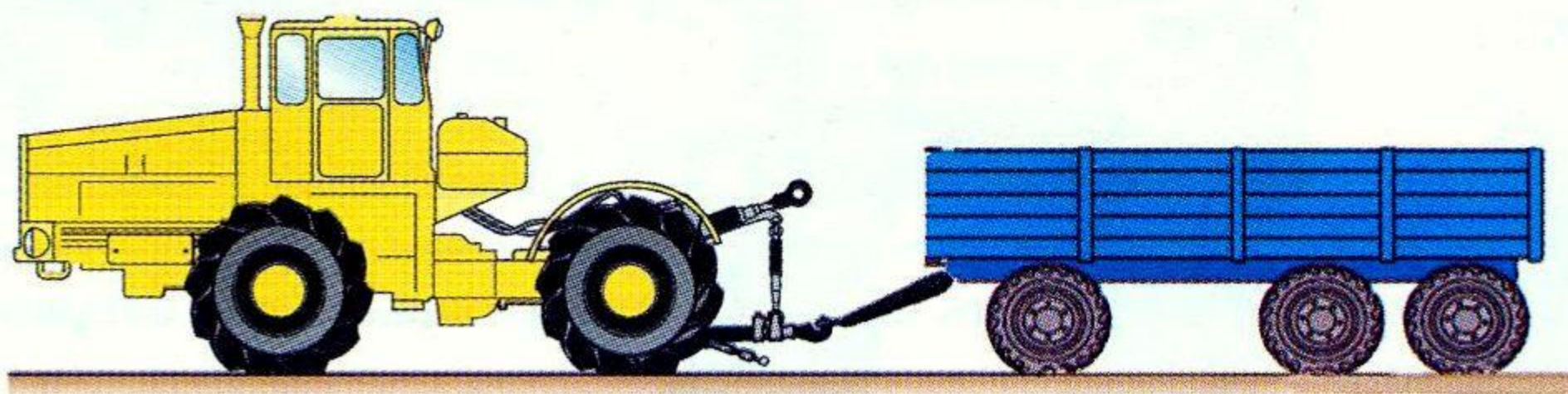

1. Подать звуковой сигнал.
2. Плавно отпустить педаль сцепления.
3. Подать сигнал, убедиться, что он услышан окружающими, и плавно отпустить педаль сцепления.

4. С какой скоростью следует подъезжать трактору задним ходом для подсоединения прицепа?

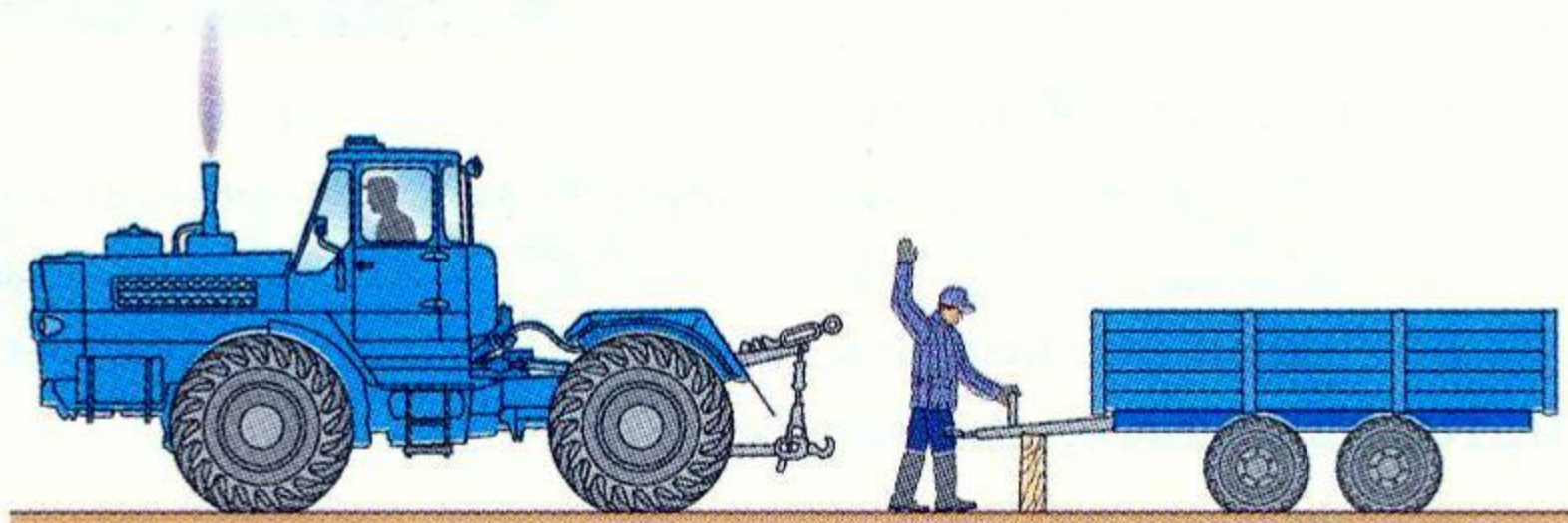

1. 5-6 км/ч.
2. При работе двигателя на минимальной частоте вращения.
3. С минимально возможной скоростью при средней частоте вращения двигателя, используя муфту сцепления.

5. Допускается ли самопроизвольная усадка штока гидроцилиндра навесной системы при нахождении рукоятки распределителя в положении «Нейтраль» при транспортных переездах?

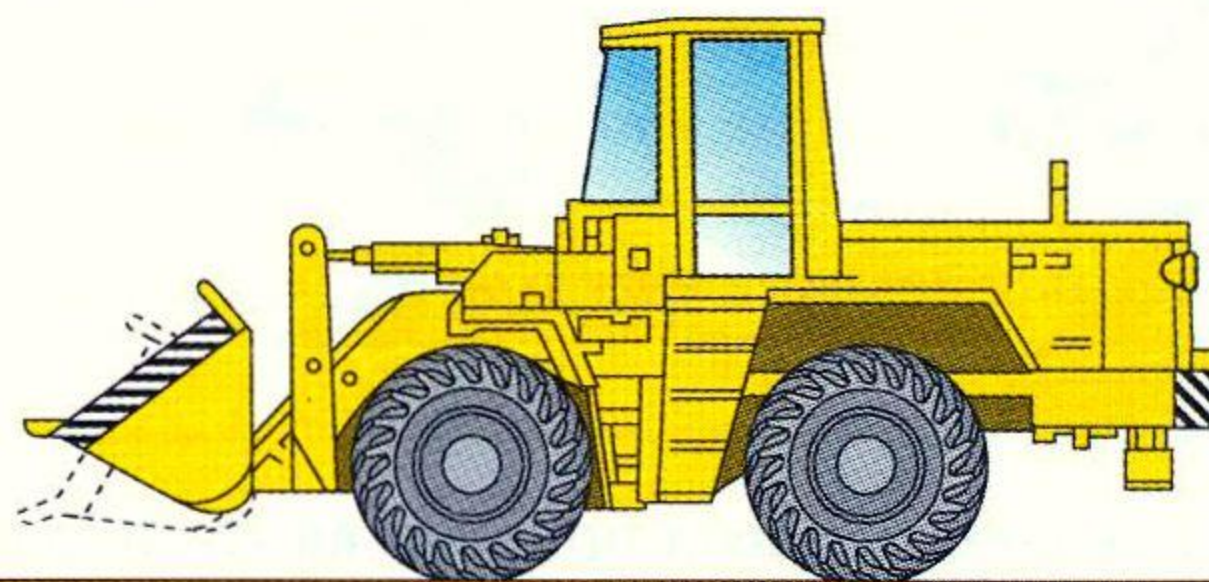

1. Не регламентируется.
2. Допускается в пределах, рекомендованных заводом-изготовителем.
3. Не допускается.

6. Какое расстояние должно быть от проводов до самоходной машины (А) при проезде под линией напряжением 10 кВ?

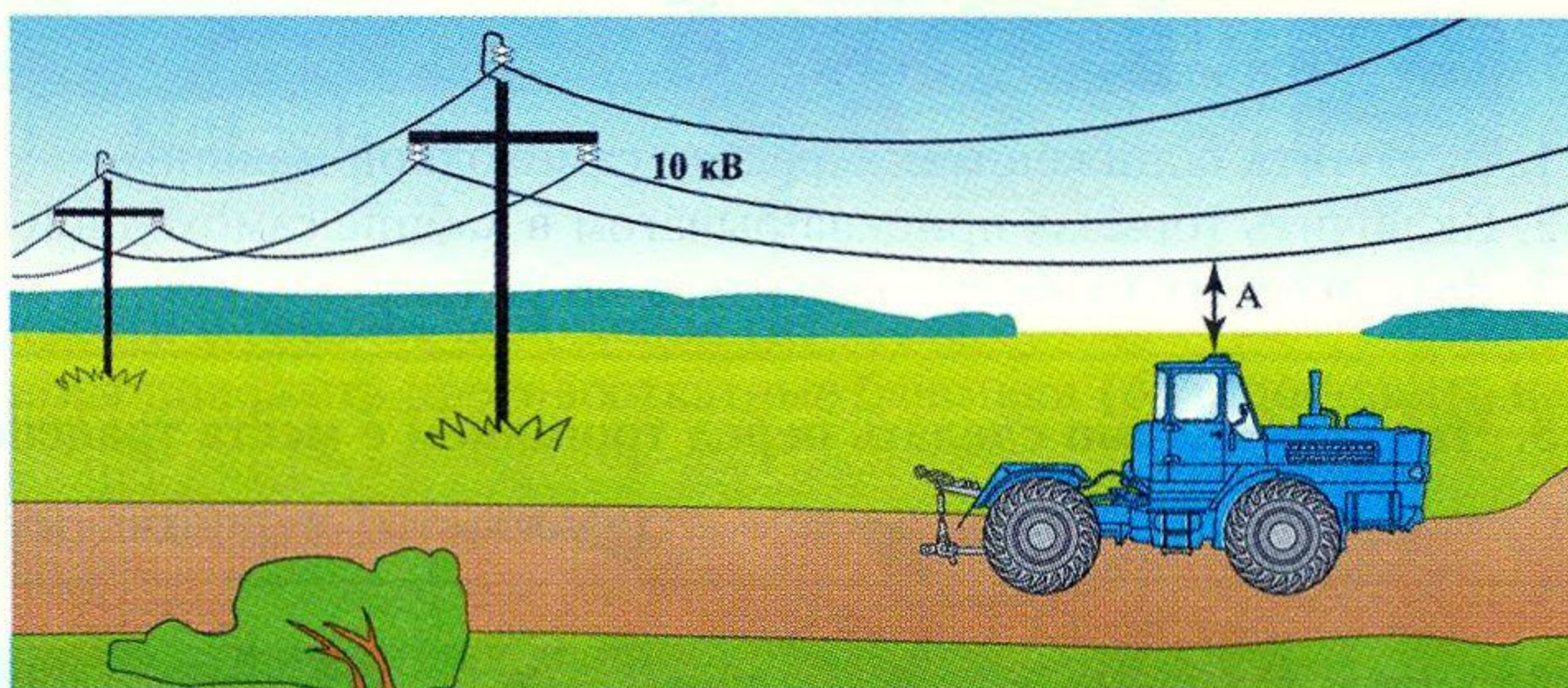

1. Более 0,5 м.
2. Более 2 м.
3. Более 3 м.

7. Каким образом должна быть подготовлена площадка для заправки техники нефтепродуктами?

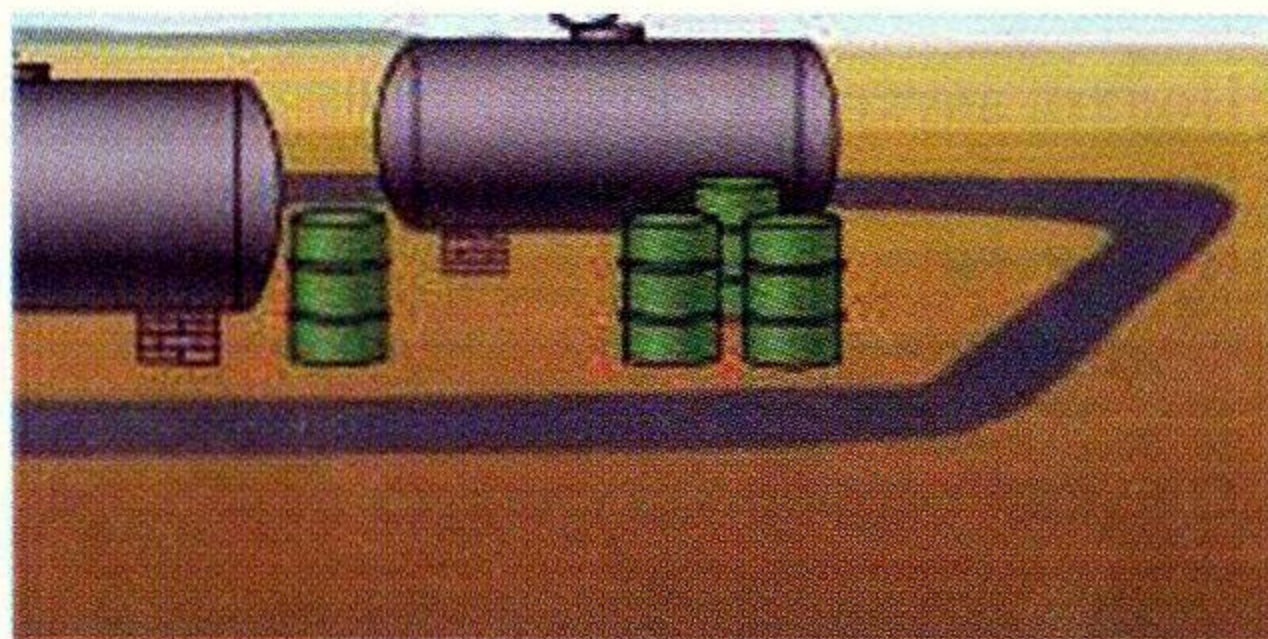

1. Очищена от сухой травы.
2. Очищена от горючего мусора и установлены бочки с водой.
3. Очищена от сухой травы, горючего мусора, опахана полосой не менее 4 м.

8. При каких видах повреждений обязательно лежащее положение при транспортировке пострадавшего?

1. При переломах позвоночника, костей таза, нижних конечностей.
2. При черепно-мозговой травме, проникающем ранении брюшной полости.
3. Во всех перечисленных случаях.

1. Какова периодичность очистки воздухоочистителей тракторов типа Т-150К?

1. При проведении ЕТО.
2. При проведении ТО-1.
3. При проведении ТО-2 или по сигналу указателя загрязненности.

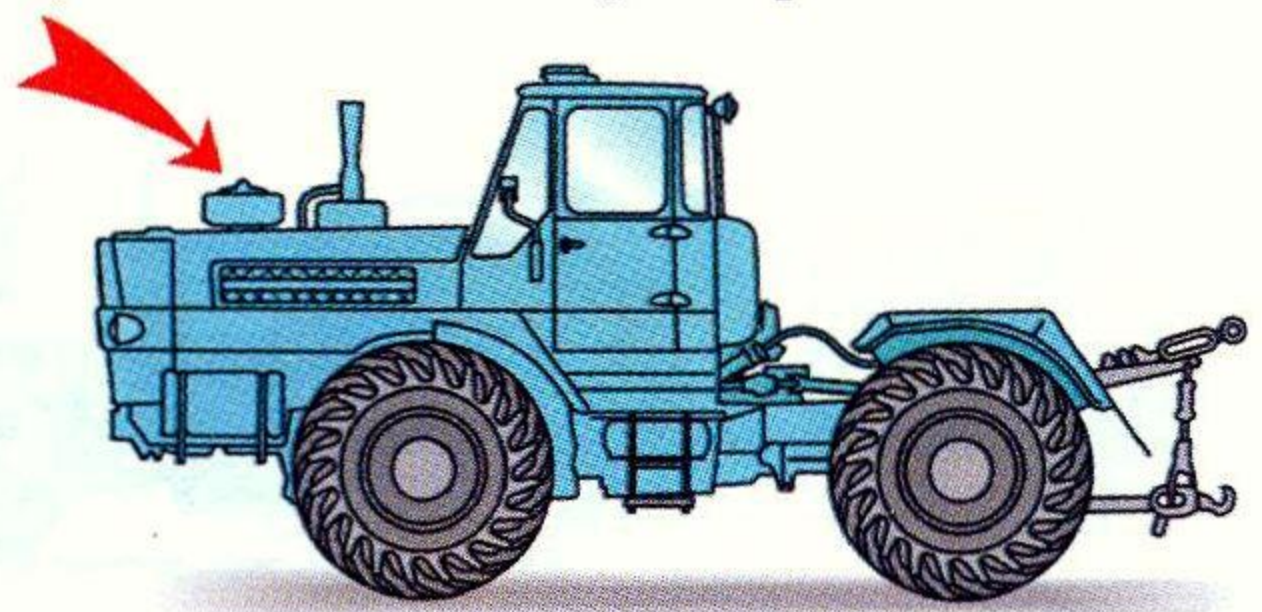

2. Укажите правильный способ закрепления (расчаливания) контейнера в кузове прицепа.

1. Вариант а.
2. Вариант б.
3. Вариант в.
4. Вариант г.
5. Верны все.
6. Верно а, в, г.

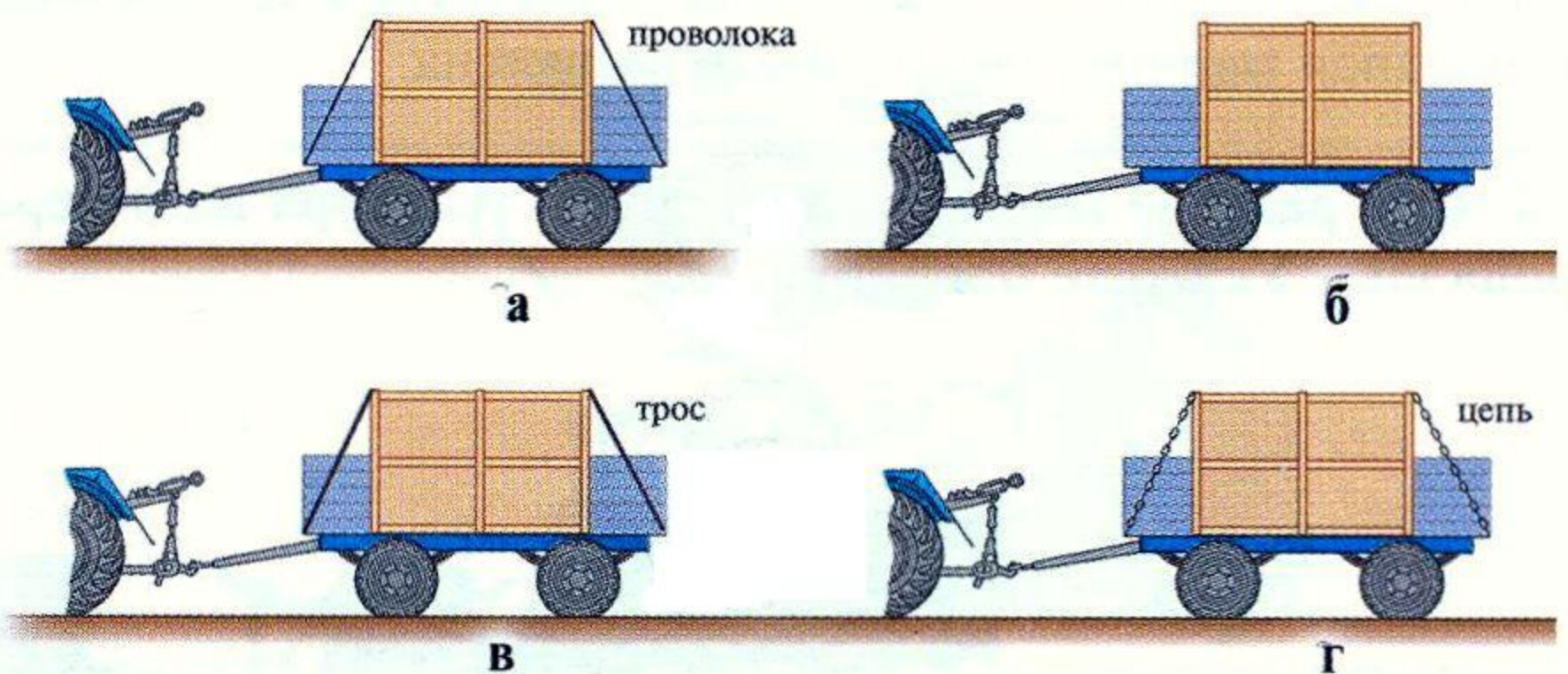

3. В каком случае разрешается движение самоходной машины?

1. Вариант а.
2. Вариант б.
3. Вариант в.
4. Запрещено во всех случаях.

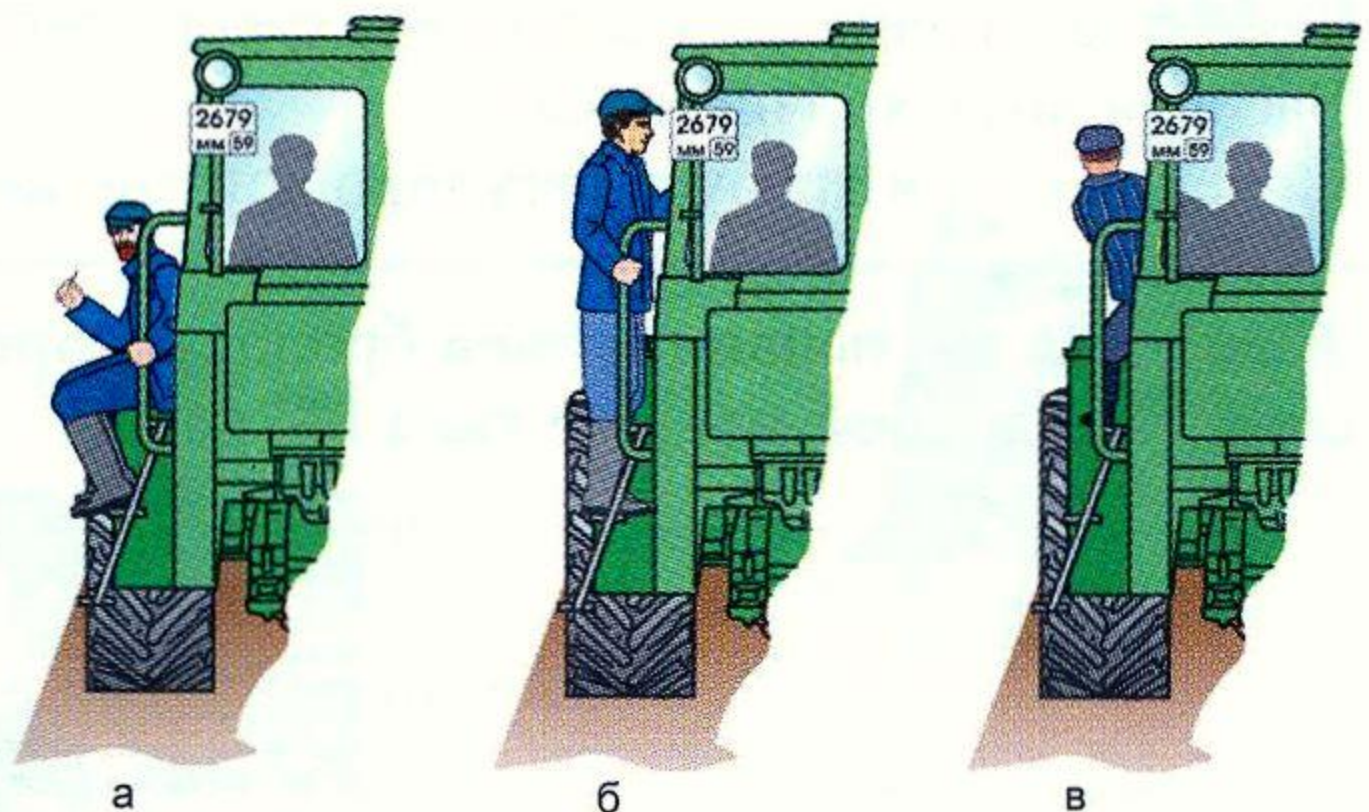

4. Какой вариант поддомкрачивания самоходной машины типа К-701 верный?

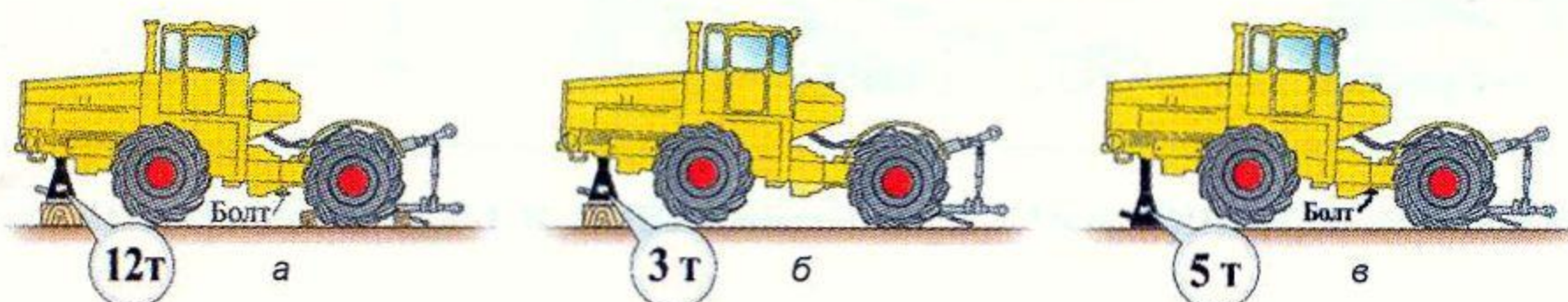

1. Домкрат 12 т, стопорный болт, ограничители на ГЦ поворота (вариант а).
2. Домкрат 3 т (вариант б).
3. Домкрат 5 т, стопорный болт (вариант в).

5. Перед транспортировкой самоходной машины на трейлере необходимо:

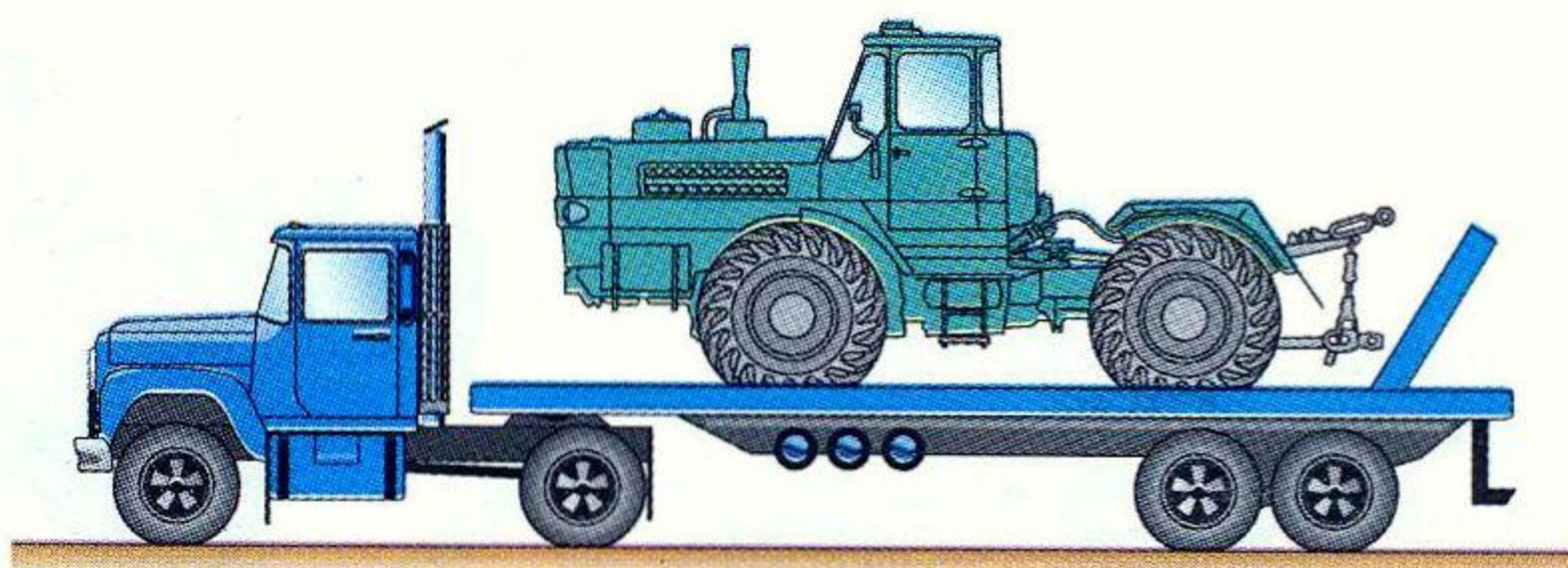

1. Включить передачу и затянуть ручной тормоз.
2. Включить передачу, затянуть ручной тормоз и подставить колодки под колеса.
3. Включить передачу, затянуть ручной тормоз, подставить колодки под колеса, самоходная машина должна быть расчалена.

6. При разгоне из выхлопной трубы трактора идет черный дым, который затем пропадает. Укажите причину:

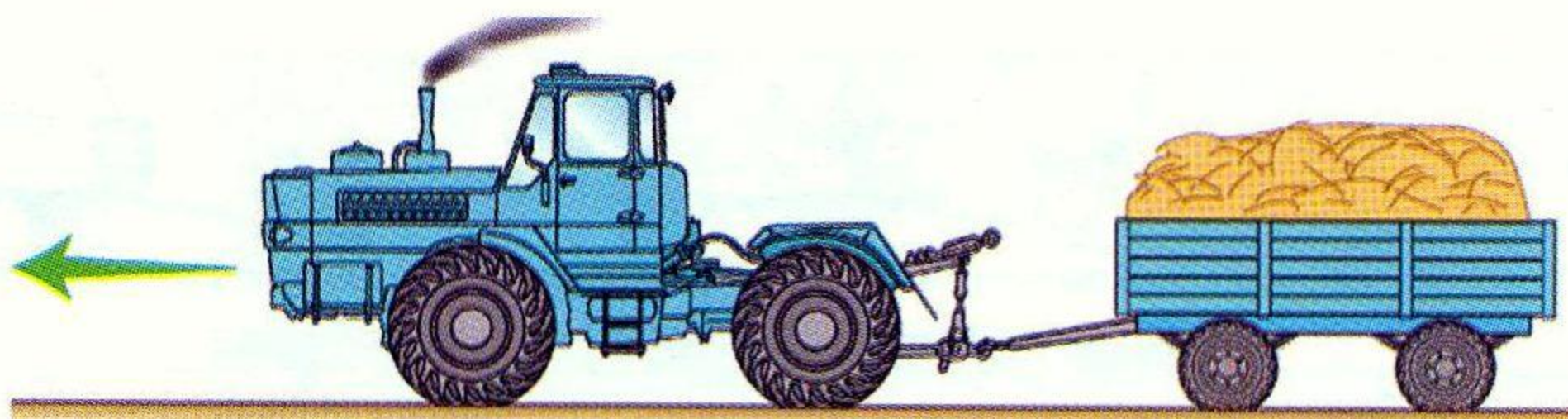

1. Обычное явление под влиянием турбокомпрессора.
2. Засорен воздухоочиститель.
3. Неисправлен и требует регулировки топливный насос высокого давления.

7. Какова наибольшая глубина брода, который допускается переезжать колесной самоходной машине типа К-744Р?

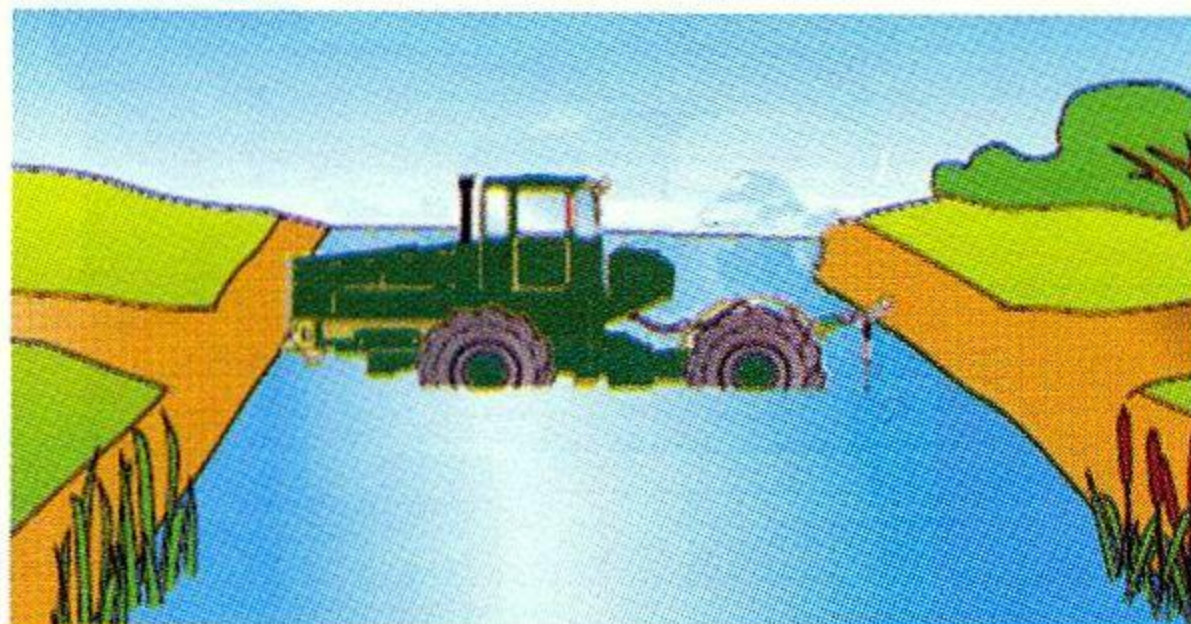

1. До 1 м.
2. До оси колес.
3. До поддона двигателя.
4. До вентилятора системы охлаждения.

8. Что необходимо предпринять при попадании в глаз постороннего предмета?

1. Как можно быстрее доставить пострадавшего в больницу.
2. Как можно быстрее извлечь инородное тело из глаза.
3. Перевязать глаза стерильным бинтом и как можно быстрее доставить пострадавшего в больницу.

1. Какой прицеп необходимо разгрузить первым?

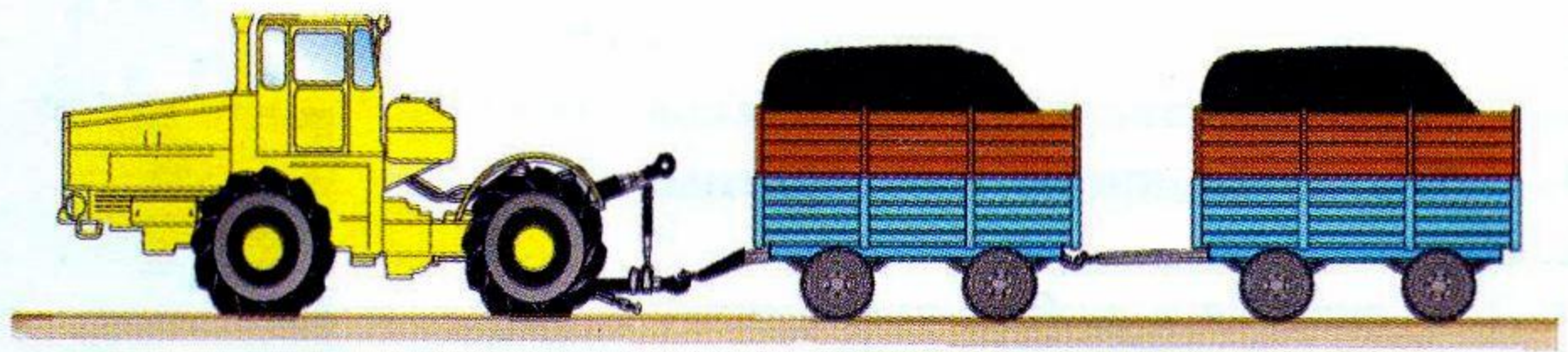

1. Любой.
2. Первый.
3. Последний.

2. Обязательно ли пристегиваться ремнями безопасности при работе на самоходной машине?

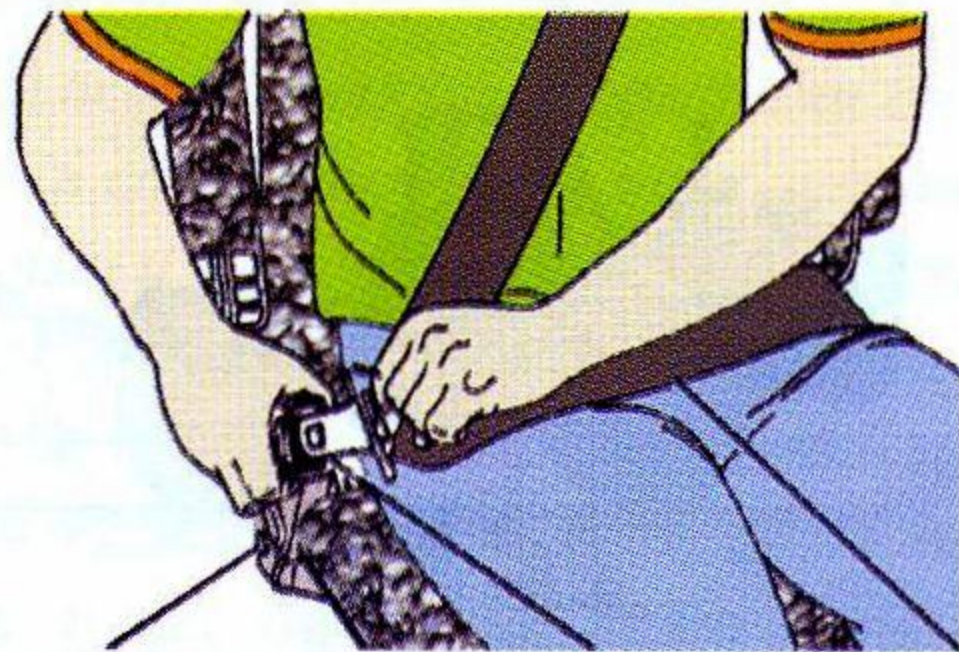

1. Обязательно.
2. Необязательно при движении вне дорог.
3. На усмотрение водителя.

3. Допускается ли работа на самоходной машине в одежде со свободными краями (полами, рукавами и др.)?



1. Допускается при соблюдении осторожности.
2. Не допускается.
3. На усмотрение водителя, исходя из времени года.

4. Что следует применять при сцепке самоходной машины категории «D» с прицепом типа ЗПТС-12?



а

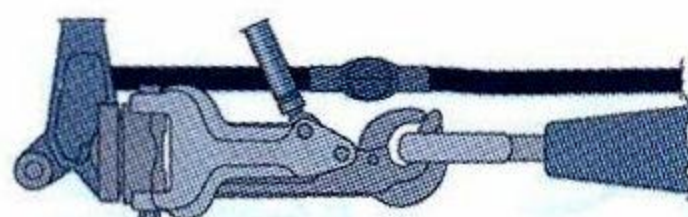

б

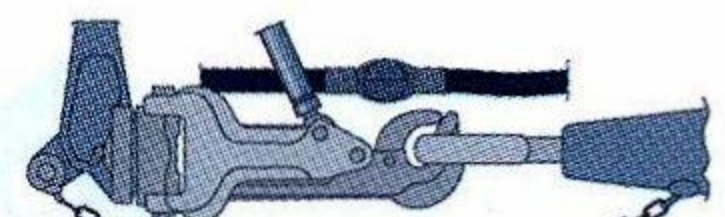

в

1. Гидрокрюк (а).
2. Гидрокрюк, соединение пневмосистем самоходной машины и прицепа (б).
3. Гидрокрюк, соединение пневмосистем самоходной машины и прицепа, страховочный трос или цепь (в).

5. Допускается ли работа при неисправной регулировке сиденья водителя?

1. Допускается, кроме транспортных работ.
2. Нет.
3. Допускается в любых условиях.



6. Что не сделано при перевозке груза, выступающего за задний борт прицепа более чем на 1 м (А)?

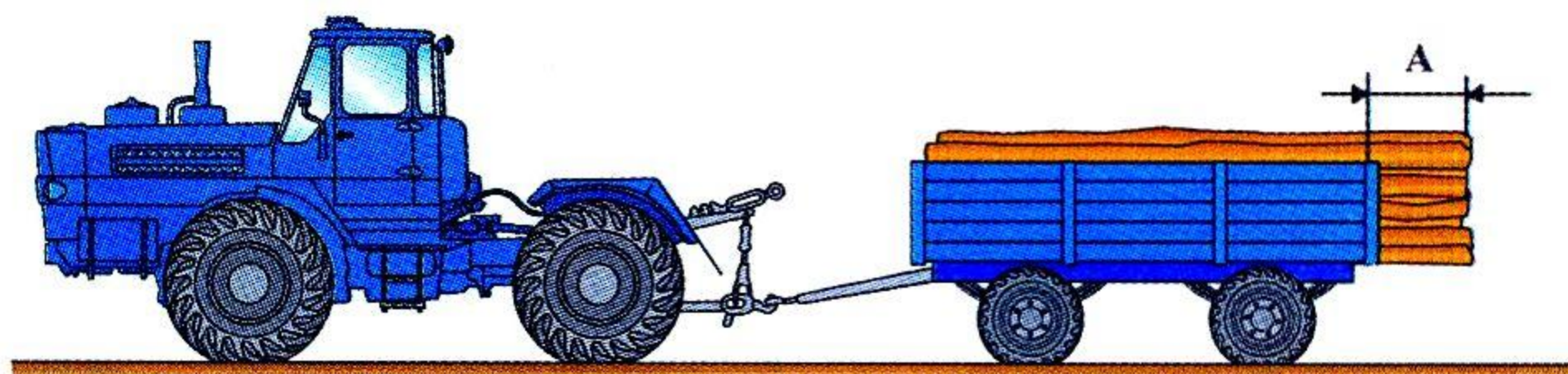

1. Нет опознавательного знака «Крупногабаритный груз».
2. Нет опознавательного знака «Автопоезд».
3. Не выполнены пункты 1, 2.

7. Какая скорость должна быть при повороте на мокрой грунтовой дороге?

1. 5-10 км/ч.
2. 10-15 км/ч.
3. Минимально допустимая.

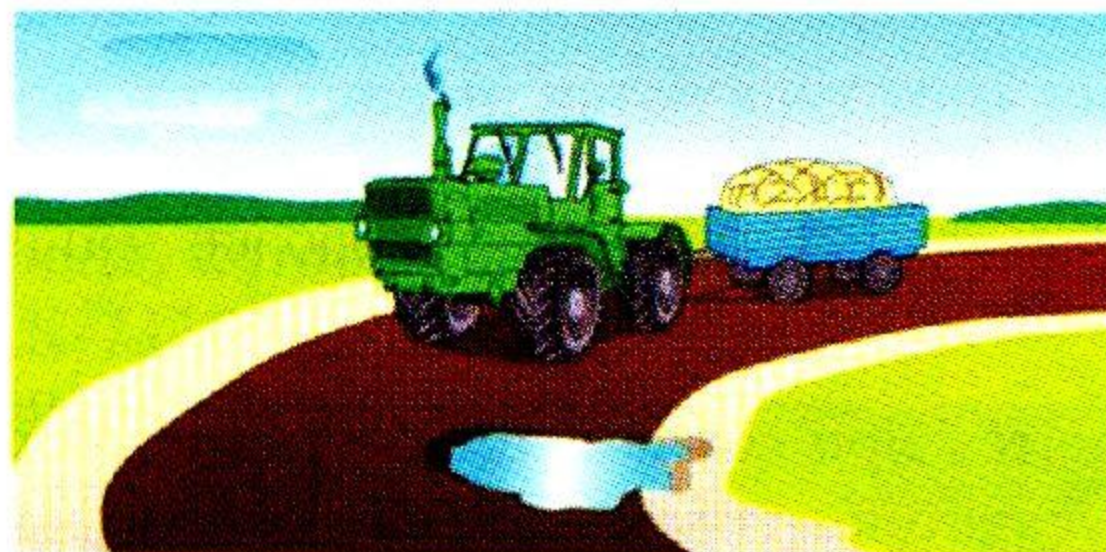

8. Укажите правильную последовательность действий при оказании первой помощи пострадавшему с открытой раной:



1. Остановить кровотечение, защитить рану от заражения, снять боль (средства из аптечки).
2. Наложить давящую повязку, приложить холод (средство из аптечки, снег, лед).
3. Создать пострадавшему полный покой, дать горячее питье (чай, кофе и др.).

Номер билета	Номер вопроса							
	1	2	3	4	5	6	7	8
1	1 (5; пд; п. 4)	1 (9; с. 56)	2 (11; п. 5.12)	3 (4; п. 6.3)	3 (6; с. 40)	2 (11; п.5.30)	1 (8; с. 225)	3 (19; с. 3)
2	4 (3; п. 1.1)	3 (11; п. 3.3)	1 (4; прил. 3; п. 12)	3 (3; пн; п. 2.3)	3(4; п. 5.1)	3 (3; пн; п.6.2)	1 (2)	3 (19; с. 13)
3	3 (7; с. 194)	2 (7; с. 190)	1 (6; с. 250)	2 (8; с. 223)	1 (7; с. 195)	3 (8; с.225)	2 (11; п. 4.12.1)	3 (19; с. 13)
4	1 (3; оп; п. 8)	2 (3; пн; п. 1.5)	3 (6; с. 65)	2 (9)	1 (6; с. 231)	2 (11; п.3.15)	3 (11; п. 5.25)	2 (19; с. 12)
5	1 (3; пн; п. 3.6)	3 (3; пн; п. 5.5)	1 (7; с. 240)	1 (9; с. 218)	2 (7; с. 6)	4(13;тои.2 п.2.12)	1 (14; п. 116.4)	3 (19; с.10, 19)
6	2 (7; с. 204)	3 (11)	2 (18; п. 2.10)	1 (16; п. 3.6)	1 (11; п. 5.12)	1 (4; п.7.9)	2 (11; п. 1.17)	1 (19; с. 15)
7	2 (6; с. 46)	3 (5; пн.; п. 2.1)	3 (11)	2(3; п. 4.1, 7.1)	3 (4; п. 7.6)	3 (4; пн.п 7.4)	2 (8; с. 221)	2 (19; с. 29)
8	3 (11; п. 3.3)	2 (8; с. 221)	3 (4; п. 7.6)	1 (6; с. 46)	1 (2; с. 231)	4 (11; п.3.1)	1 (14)	3 (11; п. 1.11.4)
9	1 (4; прил. 5.5)	1 (8; с. 111)	1 (3; п. 23.4)	1 (6; с. 48)	1 (18; п. 3.10)	3 (6; с.48)	3 (11; п. 1.26)	3 (20; с. 10)
10	1 (11; п. 5.1)	2 (8; с. 305)	2 (6; с. 129)	2 (8)	3 (3; п. 23.2, 23.4)	1 (3;п.2.1.2)	3 (17; п. 6.8)	2 (19; с. 24)
11	1 (8; с. 226)	2 (13; тои. 1. п. 2.1)	2 (11; п. 3.15)	2 (4; п. 6.4)	1 (17; п. 6.3)	1 (11; п.3.18.1)	2 (1; п. 5.1)	1 (19; с. 23)
12	2 (6; с. 65)	2 (6; с. 19)	4 (4; п. 7.13)	2 (15; п. 3.12)	3 (3; п. 23.4)	3 (7; с.60)	3 (11; п. 1.2.4)	1 (22; с. 11)
13	2 (3; пн; п. 5.2)	3 (8; с. 84)	3 (7; с. 204)	3 (14; тои. 4.11.3.6)	3 (8; с. 224)	3 (14; тои.9.п.3.12)	2 (14; п. 10.22)	3 (19; с. 29)
14	2 (11; п. 3.15)	3 (9; с. 221)	3 (12; п. 3.2)	3 (3; пн; п. 7.7)	1 (9; п. 3,4)	3 (24; п.29)	3 (25; с. 10)	3 (22; с. 29)
15	6 (3; п. 23.2)	3 (1; с. 70)	1 (4; прил. п. 7.11)	3 (7; с. 204)	1 (3; п. 10.1)	3 (3; п.22.8)	3 (15; п. 6.2)	1 (19; с. 27)
16	3 (11; п. 3.6.29)	3 (11; п. 3.15)	3 (6; с. 324)	3 (6; с. 321)	4 (3; п. 23)	1 (8; с.44)	2 (12)	3 (19; с. 22)
17	1 (6; с. 239)	1 (7; с. 206)	1 (6; с. 245)	1 (12;п. 3.4)	1 (26; с. 34)	4 (6; с.42)	4 (14; п. 3.39)	1 (20; с. 7)
18	1 (6; с.29)	2 (2; с. 175)	3 (3; п. 23.3)	2 (14; п. 1.14.1)	2 (10; п. 2.3)	2 (3; пн.; п.3.6)	3 (3; п. 23.2)	1 (19; с. 29)
19	2 (5; пд; п. 11)	4 (11; п. 3.6.2)	3 (3; пн; п. 3.6)	3 (8; с. 226)	4 (12; п. 3.19)	1 (9;л.3.4)	2 (14; п. 1.14.1)	1 (19; с. 23)
20	2 (12)	4 (6; с. 321)	2 (3; пн; п. 7.4)	2 (14; п. 10.5)	2 (2; с. 302)	4 (9; с.72)	2 (13;тои 3. п. 3.5)	1 (19; с. 21)
21	1 (7; с. 60)	3 (23; п. 3)	2 (4; прил. п. 7.2)	1 (14; п. 5.275)	3 (28; с. 151)	3 (3; п.22.8)	3 (4; п. 6.3)	1 (22; с. 9)
22	1 (5; пд; п. 4)	1 (9; с. 56)	3 (7; с. 194)	1 (3; оп; п.8)	1 (3; пн; п. 3.6)	2 (7; с.204)	3 (5; пн. п. 2.1)	3 (19; с. 3)
23	4 (3; п. 2.1.1)	3 (11; п. 3.3)	2 (7; с. 190)	2 (3; пн; п. 1.5)	3 (3; пн; п. 5.5)	3(11)	2 (6; с. 242)	3 (19; с. 13)
24	2 (11; п. 5.12)	1 (4; п. 3; п. 12)	1 (6; с. 250)	3 (6; с. 65)	1 (7; с. 240)	2 (18.П.2.10)	3 (11)	3 (19; с. 13)
25	3 (4; п. 6.3)	2 (8; с. 223)	2 (9)	3 (3; пн; п. 2.3)	1 (9; с. 218)	1 (16; п. 3.6)	2 (3; п. 4.1, 7.1)	2 (19; с. 12)
26	3 (6; с. 40)	3 (4; п. 5.1)	1 (7; с. 195)	1 (6; с. 231)	2 (7; с. 6)	1 (11; п.5.12)	3 (4; п. 7.6)	1 (22; с. 26)
27	2 (11; п. 5.30)	3 (3; пн; п. 6.2)	3 (8; с. 225)	4 (13; тои. 2 п. 2.12)	1 (4; п. 7.9)	2 (11; п.3.15)	3 (4; пн. п. 7.4)	1 (19; с. 15)
28	1 (8; с. 225)	1 (2)	2 (11; п. 4.12.1)	1 (13; тои. 2 п. 2.11)	1 (14; п. 116.4)	2 (11; п.1.17)	2 (8; с. 221)	2 (19; с. 29)
29	3 (11; п. 3.3)	1 (4; прил. 5.5)	1 (11; п. 5.1)	1 (8; с. 226)	2 (6; с. 65)	2 (3; пн; п.5.2)	2 (11; п. 3.15)	3 (11; п. 1.11.4)
30	2 (8; с. 221)	1 (8; с. 111)	2 (8; с. 305)	2 (13; тои. 1. п. 2.1)	2 (6; с. 19)	3 (8; с. 84)	3 (9; с. 221)	3 (20; с. 10)
31	3 (4; п. 7.6)	1 (3; п. 23.4)	2(6; с. 129)	2 (11; п. 3.15)	4 (4; п. 7.13)	3 (7; с.204)	3 (12; п. 3.2)	2 (19; с. 24)
32	1 (6; с. 46)	2 (8)	2 (4; п. 6.4)	1 (6; с. 48)	2 (15; п. 3.12)	3 (14; тои. 4.П.3.6)	3 (3; пн; п. 7.7)	1 (19; с. 23)

33	1 (2; с. 231)	1 (18; п. 3.10)	3 (3; п. 23.2, 23.4)	1 (17; п. 6.3)	3 (24; п. 29)	3 (8; с.224)	1 (9; п. 3,4)	1 (22; с. 11)
34	4 (11; п. 3.1)	3 (6; с. 48)	1 (3; п.2.1.2)	1 (11; п. 3.18.1)	3 (7; с. 60)	3(14; той.9.п.3.12)	3 (3; п. 23.4)	3 (19; с. 29)
35	1 (14)	3 (11; п. 1.26)	3 (17; п. 6.8)	2 (1; п. 5.1)	3 (11; п. 1.2.4)	3 (25;.с.10)	2 (14; п. 10.22)	3 (22; с. 29)
36	6 (3; п. 23.2)	3 (11; п. 3.6.29)	1 (6; с. 239)	1 (6; с. 29)	2 (5; пд; п. 11)	2(12)	1 (7; с. 60)	1 (19; с. 27)
37	3 (1; с. 70)	3(11; п. 3.15)	1 (7; с. 206)	2 (2; с. 175)	4 (11; п. 3.6.2)	4(6; с.321)	3 (23; п. 3)	3 (19; с. 22)
38	1 (4; прил. п. 7.11)	3 (6; с. 324)	1 (6; с. 245)	2 (3; пн; п. 7.4)	3 (3; пн; п. 3.6)	3 (3;п.23.3)	2 (4; прил. п. 7.2)	1 (20; с. 7)
39	3 (7; с. 204)	3 (6; с. 321)	1 (12; п. 3.4)	2 (14; п. 1.14.1)	3 (8; с. 226)	2 (14; п. 10.5)	1 (14; п. 5.275)	1 (19; с. 29)
40	1 (3; п. 10.1)	4 (3; п. 23)	1 (26; с. 34)	2 (3; пн.; п. 3.6)	4 (12; п. 3.19)	2 (2; с.302)	3 (28; с. 151)	1 (19; с. 23)
41	3 (3; п. 22.8)	1 (8; с. 44)	4 (6; с. 42)	2 (10; п. 2.3)	3 (24; п. 29)	4 (9; с.72)	1 (11; п. 3.18.1)	1 (19; с. 21)
42	3 (15;п. 6.2)	2 (12)	4 (14; п. 3.39)	2 (3; пн; п. 5.2)	2 (14; п. 1.14.1)	2(13; той. 3.п.3.5)	3 (4; п. 6.3)	1 (22; с. 9)
43	1 (5; пд; п. 4)	2 (7; с. 204)	3 (11; п. 3.3)	3 (6; с. 65)	2 (8; с. 223)	2 (11; S73.15)	3 (11; п. 1.26)	3 (19; с. 13)
44	3 (1; с. 70)	6 (3; п. 23.2)	4 (11; п. 3.1)	1 (9; п. 3,4)	3 (3; п. 23.2)	1 (7; с.60)	1 (9; л. 3.4)	3 (20; с. 10)
45	2 (8; с. 223)	1 (3; п. 2.1.2)	2 (13; той. 1. п. 2.1)	3 (6; с. 324)	2 (3; пн; п. 7.4)	3 (3; п.23.4)	3 (25; с. 10)	1 (19; с. 15)

Сокращения, применяемые в таблице:

первая цифра – правильный ответ;

(цифры в скобках) – ссылка на нормативно-техническую документацию;

пн – перечень неисправностей и условий, при которых запрещается эксплуатация транспортных средств;

оп – основные положения по допуску транспортных средств к эксплуатации;

пд – правила допуска к управлению самоходными машинами и выдачи удостоверений тракториста-машиниста (тракториста);

с – страница;

п – пункт;

той – типовая отраслевая инструкция.